

КАТАЛОГ

ЧАСТЕЙ

ДВ 1661.28.10

ДВ 1661.33.10

ДВ 1661.28.11

ДВ 1661.33.11

ДВ 1661.33.14

ДВ 1621.28.10

ДВ 1621.33.10

ДВ 1621.28.11

ДВ 1621.33.11

ДВ 1621.33.14



СОДЕРЖАНИЕ

Группа Подгруппа	Рис.	Стр.
Общий вид	1	4
Сиденье	2	6
Подвеска двигателя	3	7
Топливный бак	4	8
Глушитель правый (в сборе)	5	9
Очиститель выхлопов (в сборе)	5	10
Глушитель правый (в сборе)	5	11
Привод насоса	6	12
Трансмиссия	7	13
Ведущий мост	8	14
Главная передача	9	16
Редуктор		
Сервостормоз	10	17
Ведущий мост в (сборе)		
Колесо	11	18
Гидравлическая передача	12	19
Гидрораспределитель с гидродинам. трансмиссией	13	21
Система охлаждения гидродинам. передачи	14	22
Командное устройство гидродинам. передачи	15	23
Управляемый мост (в сборе)	16а	24
Управляемый мост (в сборе)	16	30
Управляемый мост	17а	25
Управляемый мост	17	30
Поршневой специальный цилиндр	18а	26
Поршневой специальный цилиндр	18	32
Колесо	19	28

Группа Подгруппа	Рис.	Стр.
Система управления	20а	29
Система управления	20	33
Рулевая колонна	21	34
Гидростатическое управление	22	35
Командное устройство	23	37
Тормозная система	24	38
Ручной тормоз	25	40
Главный тормозной цилиндр	25а	41
Подъемное устройство с кlyком вил (в сборе)	26	42
Подъемное устройство с кlyком вил (в сборе)	27	44
Подъемное устройство		
Цилиндр телескопический	28	46
Плунжерный цилиндр	30	47
Плунжерный цилиндр	30	47
Подъемное устройство	31	48
Плунжерный гидравлический цилиндр	32	49
Гидравлическая система	33	50
Резервуар масляный	34	52
Фильтр гидравлический	35	53
Командное устройство с распределителем	36	53
Регулятор дебита	37	54
Поршневой цилиндр	38	55
Дросель регул. с обратным клапаном	39	55
Электрооборудование	40	56
Электрооборуд. органов рабочего освещения	41	58
Электрооборудование подогревателей	42	59

УКАЗАНИЯ К ПОЛЬЗОВАНИЮ КАТАЛОГОМ

В настоящий каталог включены все части (разборные детали, узлы и группы), из которых изготовлен автопогрузчик модели "Рекорд-1".

На иллюстрациях части систематизированы в зависимости от их функционального значения и порядка их монтажа. Ввиду нехватки места на некоторых иллюстрациях, последовательность монтажа показана в несколько рядов, а связь между ними отмечена пунктиром. Этот способ систематизации служит и указанием порядка разборки и сборки автопогрузчика.

Номер каждой детали на иллюстрации соответствует номеру во втором столбике перечня деталей. Против номера каждой детали перечня указан ее номер по каталогу, наименование детали и ее количество в группе или подгруппе.

Обозначения "левое" и "правое" для некоторых деталей показывают место, где находятся детали по направлению движения автопогрузчика вперед.

УКАЗАНИЯ ПО ЗАКАЗУ ЧАСТЕЙ

В каждом заказе должно быть указано следующее:

1. Тип заводской номер и год выпуска автопогрузчика, указанные на заводской табличке.
2. Наименование группы и подгруппы, номер иллюстрации и детали по каталогу.
3. Номер по каталогу и наименование детали.

При заказе на части, имеющие собственную заводскую табличку (например электродвигатель, и др.), кроме данных пунктов 1, 2 и 3 следует указать: тип изделия, заводской номер и год выпуска, указанные на заводской табличке.

При заказе целых узлов, групп или изделий необходимо указать соответствующий номер по каталогу.

4. Заказываемое количество частей. При направлении телеграфного заказа требуемое количество частей непременно указывать прописью.
5. Адрес, на который следует направлять заказанные части. Разходы по ошибочной поставке частей из-за несоблюдения вышеуказанных требований оплачиваются заказчиком.

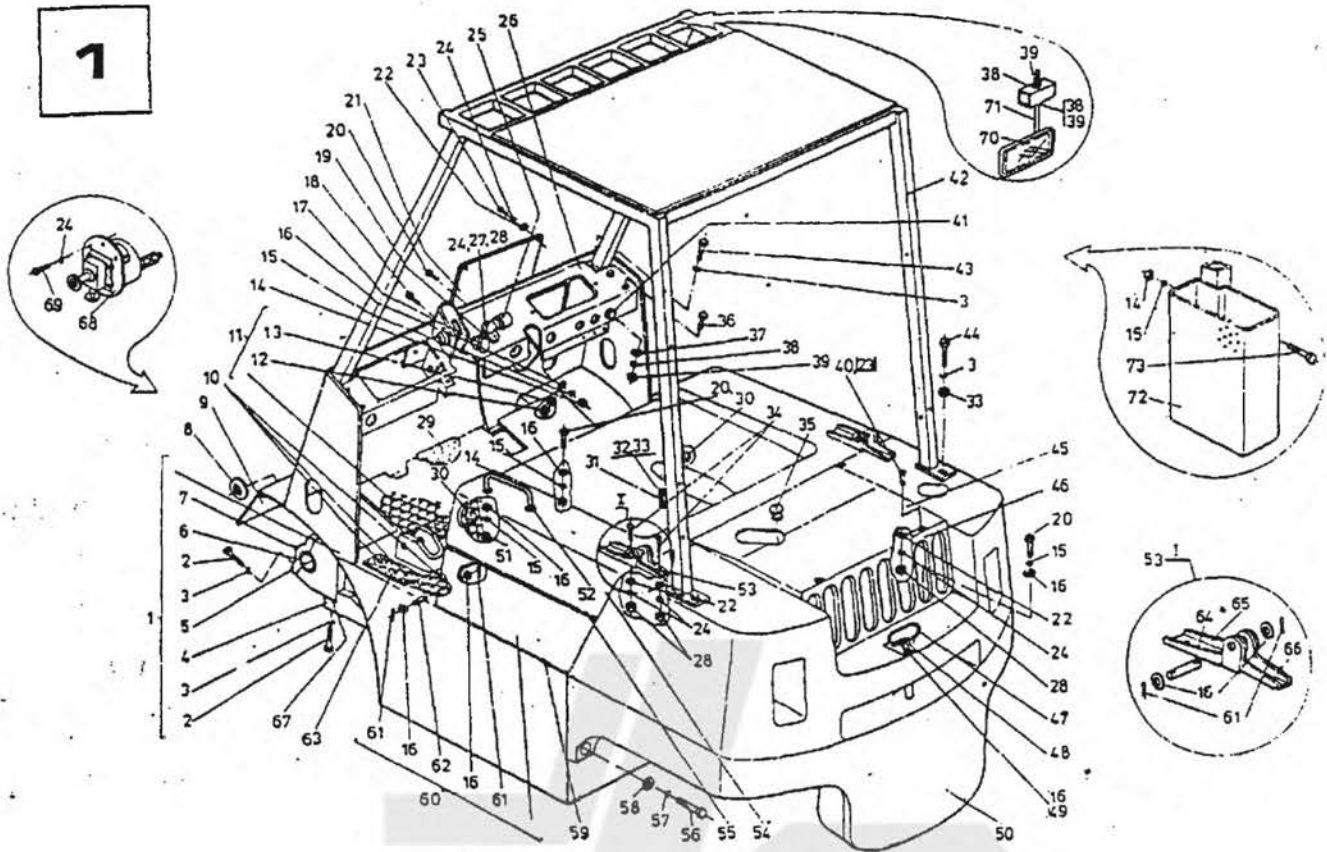

ОБЩИЙ ВИД

ИГРУ-ЛОЗИ-КАТАЛОЖЕН РА ЦИЯ НОМЕР	НАИМЕНОВАНИЕ БЪЛГАРСКИ	НАИМЕНОВАНИЕ РУСКИ	БРОЯ К-КТ
11 1- 1-	ОБЩ ВИД	ОБЩИЯ ВИД	11
11 11 1661.33.10 01.00.00	ШАСИ	ШАСИ	11
11 12 16ДС 1232-86	БОЛТ Б1 М12х50-8.8	БОЛТ	81
11 13 16ДС 833-82	ШАЙБА 212Н	ШАЙБА	121
11 14 1661.33 01.03.03	ЧЕРУПКА ДОЛНА	ВКЛАДЪШ НИЖНИИ	21
11 15 1661.33 01.03.02	ЧЕРУПКА ГОРНА	ВКЛАДЪШ ВЕРХНИИ	21
11 16 1661.33 01.03.04	ВТУЛКА	ВТУЛКА	21
11 17 16ДС 1640-73	ПРЕСМАСЛЕНКА 1-Б-2	ПРЕСС-МАСЛЕНКА	21
11 18 1661.33 00.00.05	ШАЙБА	ШАЙБА	61
11 19 1661.33.10 00.00.18	ПЛАНКА	ПЛАНКА	11
11 10 16ДС 1359-83	ВИНТ 1В М6х12-5.8	ВИНТ	21
11 11 1661.33.10 00.08.00	ЛАМАРИНА ПОДОВА /КОМПЛЕКТ/	ЖЕСТЯНОЕ ПОКРЫТИЕ ПОЛА /В СБОРЕ/	11
11 12 16ДС 1250-83	ГАЙКА 1 М10-5	ГАЙКА	11
11 13 16ДС 1234-85	БОЛТ В1 М10х60-5.6	БОЛТ	11
11 14 16ДС 1574-83	ГАЙКА М8-5	ГАЙКА	71
11 15 16ДС 833-82	ШАЙБА 2-ВН	ШАЙБА	91
11 16 16ДС 14494-78	ШАЙБА М8	ШАЙБА	221
11 17	МАРКУЧ МЕДИЦИНСКИ Л,2250мм	ШЛАНГ	11
11 18 16ДС 1232-86	БОЛТ Б1 М8х55-5.6	БОЛТ	11
11 19 1661.33.10 00.00.19	ВУЦЕР	ВТУЦЕР	11
11 20 16ДС 1232-86	БОЛТ Б1 М8х25-5.6	БОЛТ	71
11 21 1611.33.10 00.00.12	КАПАЧКА ЗА РАЗПРЕДЕЛИТЕЛЯ	КРЫШКА	11
11 22 16ДС 14494-78	ШАЙБА М6	ШАЙБА	81
11 23 16ДС 1359-83	ВИНТ 1В М6х12-5.8	ВИНТ	21
11 24 16ДС 833-82	ШАЙБА 2 6Н	ШАЙБА	81
11 25 13900062925 /КтМ 836/	ИНДИКАТОР	ИНДИКАТОР	11

ИГРУ- ПРА	ПОЗИ- ЦИЯ	КАТАЛОЖЕН НОМЕР	НАИМЕНОВАНИЕ БЪЛГАРСКИ	НАИМЕНОВАНИЕ РУСКИ	КОЛ-ВО К-КТ
11	126	1661.33.11 06.00.00	МАСА КОМАНДНА /КОМПЛЕКТ/	ДИТ УПРАВЛЕНИЯ /В СБОРЕ/	1
11	127	БАС 1234-85	БОЛТ В1 М7х18-5.6	БОЛТ	1
11	128	БАС 1250-83	ГАЙКА М6-5	ГАЙКА	2
11	129	1661.33.10 00.00.12	ПОСТЕЛКА ГУМЕНА	РЕЗИНОВЫЯ КОВРИК	1
11	130	1661.33.11 00.00.02	ТАПА	ПРОБКА	1
11	131	1661.33.10 00.00.09	ПЛАНКА	ПЛАНКА	1
11	132	БАС 55-77	ШПЛИНТ 2х16	ШПЛИНТ	1
11	133	БАС 14494-78	ШАЯБА М12	ШАЯБА	4
11	134	БАС 1358-85	ВИНТ В1 М8х25-5.6	ВИНТ	8
11	135	1661.33.10 00.00.16	ТАПА	ПРОБКА	1
11	136	БАС 1232-86	БОЛТ В1 М10х30-5.6	БОЛТ	4
11	137	БАС 14494-78	ШАЯБА М10	ШАЯБА	4
11	138	БАС 833-82	ШАЯБА 2 10Н	ШАЯБА	4
11	139	БАС 15742-83	ГАЙКА М10-5	ГАЙКА	4
11	140	БАС 1358-85	ВИНТ 1В М6х14-5.8	ВИНТ	2
11	141	1661.33.10 00.00.04	ТАПА	ПРОБКА	4
11	142	9492.4 00.00.00	ПОКРИВКА ЗАЩИТЕН /КОМПЛЕКТ/	ЗАЩИТНАЯ КРЫШКА /В СБОРЕ/	1
11	143	БАС 2171-83	ВИНТ 1В М12х25-5.8	ВИНТ	2
11	144	БАС 1230-85	БОЛТ В1 М12х30-5.6	БОЛТ	2
11	145	1661.33.10 00.09.00	КАПАК ЗА РАДИАТОРИ /КОМПЛЕКТ/	ПРОБКА РАДИАТОРА /В СБОРЕ/	1
11	145	1661.33.10 00.09-02	КАПАК ЗА РАДИАТОРИ /КОМПЛЕКТ/	ПРОБКА РАДИАТОРА /В СБОРЕ/	1
11	146	1661.33.10 00.00.08	РЕШЕТКА	РЕШЕТКА	1
11	147	1784.33 00.02.00	ТЕГЛИЧ	ТЯХ	1
11	148	1784 00.00.15	КЛЮЧАЛКА	ЗАМОК	1
11	149	БАС 1358-85	ВИНТ 1В М8х16-5.8	ВИНТ	2
11	150	1661.33.10 09.00.00	ПРОТИВОТЕХЕСТ	ПРОТИВОВЕС	1
11	150	1661.33.10 09.00-02	ПРОТИВОТЕХЕСТ	ПРОТИВОВЕС	1
11	151	БАС 15742-83	ГАЙКА М8-5	ГАЙКА	7
11	152	1661.33.10 00.00.08	ДРЪЖКА	РУЧКА	1
11	153	1661.33.10 00.06.00	ПЛАНКА /КОМПЛЕКТ/	ПЕТЛЯ /В СБОРЕ/	2
11	154	1661.33.10 00.00.06	КАПАК	КРЫШКА	1
11	155	7007 00.00.69-02	ПРОФИЯ ГУМЕН L, 2000mm	РЕЗИНА ПРОФИЛЬНАЯ	1
11	156	БАС 1232-86	БОЛТ В1 М30х55-8.8	БОЛТ	2
11	157	БАС 833-82	ШАЯБА 2 30Н	ШАЯБА	4
11	158	БАС 14494-78	ШАЯБА М30	ШАЯБА	4
11	159	416 00.00.08	ТАМПОН МАЛЪК	АМОРТИЗАТОР МАЛЫЯ	2
11	160	1661.33.10 07.00.00	КАПАК /КОМПЛЕКТ/	КРЫШКА /В СБОРЕ/	1
11	161	БАС 55-77	ШПЛИНТ 2х14	ШПЛИНТ	6
11	162	1661.33.10 00.07.06	ОС	ОСЬ	2
11	163	1661.33 00.00.07	ПЛАНКА РИОЕЛНА	ПЛАНКА	1
11	164	1661.33.10 00.06.03	ОС	ОСЬ	2
11	165	1661.33.10 00.06.01	ПЛАНКА ПРОФИЛНА	ПЛАНКА	2
11	166	1661.33.10 00.06.02	ПЛАНКА ПРОФИЛНА	ПЛАНКА	2
11	167	1661.33.11 00.00.04	ПЛАСТИНА РЕГУЛИРАЩА	ПЛАСТИНА РЕГУЛИРУЮЩАЯ	4
11	168	82135 /КТЕ 653/	ВКЛЮЧАТЕЛ НА МАСА	ПЕРЕКЛЮЧАТЕЛЬ	1
11	169	БАС 832-76	ВИНТ 11 М6х25-8g	ВИНТ	3
11	170	КТМ 1815	ОГЛЕДАЛО ЗА ОБРАТНО ВИЖДАНЕ	ЗАРКОЛО ЗАДНЕЯ ОБЗОРНОСТИ	1
11	171	1661.33.11 00.00.03	СТОЯКА	СТОЯКА	1
11	172	1661.33.11 00.02.00	КОХУХ /КОМПЛЕКТ/**	КОХУХ /В СБОРЕ/	1
11	173	БАС 1232-86	БОЛТ В1 М8х35-5.6	БОЛТ	1

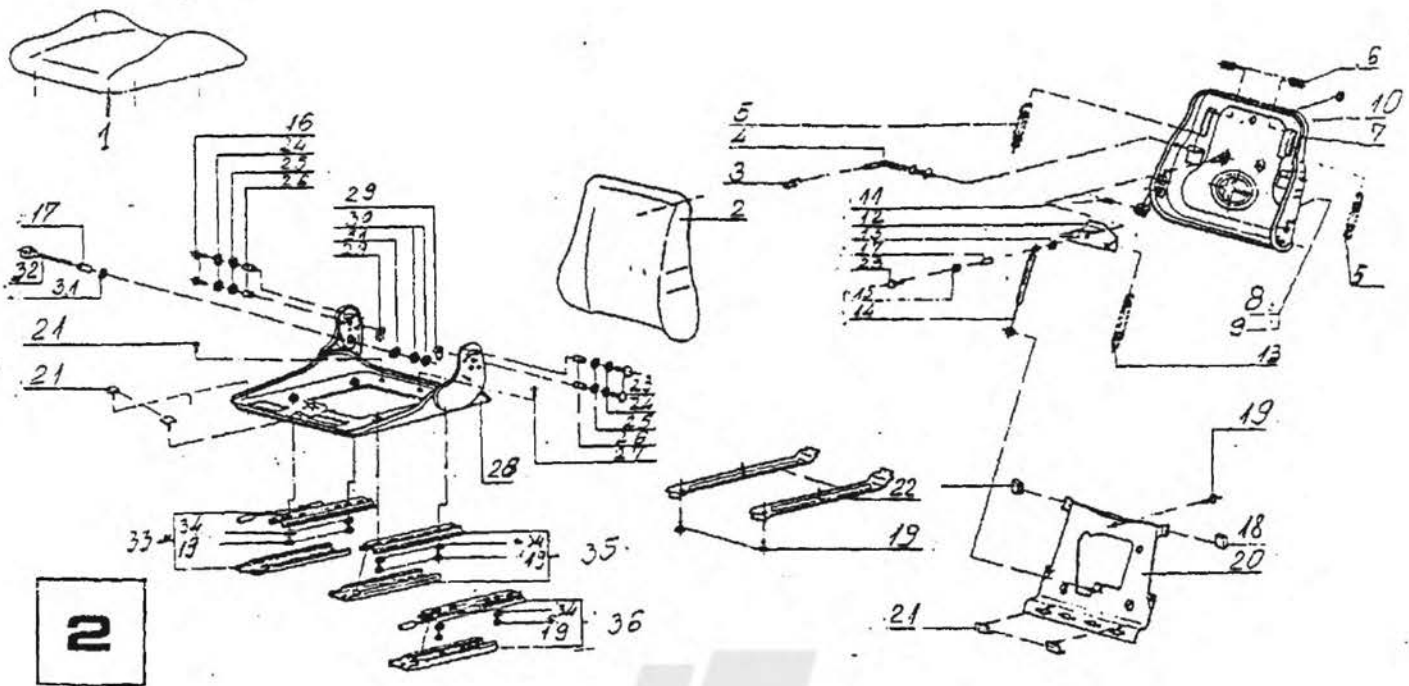

СИДЕНЬЕ

ФИГУРА	ПОЗИЦИЯ	КАТАЛОЖЕН НОМЕР	НАИМЕНОВАНИЕ БЪЛГАРСКИ	НАИМЕНОВАНИЕ РУСКИ	КОЛИЧЕСТВО
12	1	КС 00.00.00.00	СЕДАЛКА /КОМПЛЕКТ/	СИДЕНЬЕ	1
12	11	КС 00.00.00.00	СЕДАЛКА	СИДЕНЬЕ	1
12	2	КС 00.06.00.00	ОБЛЕГАЛКА	СПИНКА	1
12	3	КС 00.00.00.02	РЪХОХВАТКА	РУКОЯТКА	1
12	4	КС 00.00.04.00	ЛОСТ /КОМПЛЕКТ/	РЫЧАГ /В СБОПРЕ/	1
12	5	КС 00.00.00.11	ПРУЖИНА ВЪЗПРЕДЕЛИТЕЛНА	ПРУЖИНА	2
12	6	КС 00.00.00.13	БУФЕР	БУФЕР	2
12	7	КС 00.00.00.16	КАПАК	КРЫШКА	1
12	8	КС 00.00.00.15	ТАБЕЛКА	ТАБЛИЧКА	1
12	9	ЗН-БА 038-69	ВИНТ 2.9x9.5	ВИНТ	2
12	10	КС 00.04.00.00	ОБЛЕГАЛКА /ЛАМАРИНЕН ДЕТАИЛ/	СПИНКА	1
12	11	КС 00.00.00.03	БОЛТ	БОЛТ	1
12	12	КС 00.00.05.00	ЛОСТ	РЫЧАГ	1
12	13	КС 00.00.00.10	ПРУЖИНА РАЗТЕГАТЕЛНА	ПРУЖИНА	2
12	14	КС 00.00.00.09	АМОРТИСЬОР	АМОРТИЗАТОР	1
12	15	БДС 14494-78	ШАЯБА ПОДЛОЖНА 13	ШАЯБА	2
12	16	БДС 1234-85	БОЛТ М8x25	БОЛТ	4
12	17	КС 00.00.00.08	ВТУЛКА	ВТУЛКА	1
12	18	КС 00.00.00.04	УХО	ПРОУШИНА	2
12	19	БДС 1358-85	ВИНТ М8x20	ВИНТ	7
12	20	КС 00.00.03.00	ПЛОЧА ПОЕМАЩА	ПЛИТА	1
12	21	КС 00.00.00.01	ШИНА ПЛЪЗГАЩА	ШИНА	4
12	22	КС 00.00.02.00	ТРЕГЕР	БАЛКА	2
12	23	БДС 1234-85	БОЛТ М8x25	БОЛТ	4
12	24	БДС 14494-78	ШАЯБА ПОДЛОЖНА 6	ШАЯБА	4
12	25	КС 00.00.00.12	ШАЯБА	ШАЯБА	4
12	26	КС 00.00.00.06	ТЪБА	ТРУБА	4
12	27	КС 00.00.00.14	ТАПА	ПРОБКА	2
12	28	КС 00.05.00.00	СЕДАЛИЩЕ /ЛАМАРИНЕН ДЕТАИЛ/	СЕДЛО	1
12	29	КС 00.00.00.05	ДИСТАНЦИОННА ЧАСТ	РАСПОРНА ЧАСТ	1
12	30	БДС 1250-83	ГАЙКА М12	ГАЙКА	2
12	31	БДС 14494-78	ШАЯБА ПОДЛОЖНА 10	ШАЯБА	2
12	32	КС 00.00.01.00	ВИПИНДЕЛ	ВАЛ	1
12	33	КС 00.01.00.00	МЕХАНИЗЪМ ПЛЪЗГАЩ ДЕСЕН	ПОЛЗУН, ПРАВЯ	1
12	34	БДС 4059-74	ШАЯБА ОСИГУРИТЕЛНА 8	ПРЕДОХРАНИТЕЛНА ШАЯБА	4
12	35	КС 00.03.00.00	МЕХАНИЗЪМ ПЛЪЗГАЩ	ПОЛЗУН	1
12	36	КС 00.02.00.00	МЕХАНИЗЪМ ПЛЪЗГАЩ ЛЯВ	ПОЛЗУН, ЛЕВЯ	1

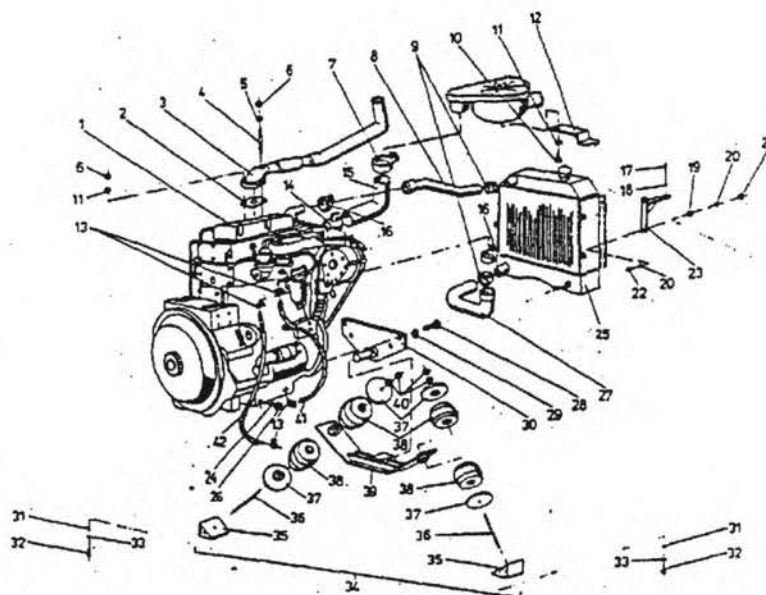

ПОДВЕСКА ДВИГАТЕЛЯ

ФИГУРА	ПОЗИЦИОНЕН	КАТАЛОЖЕН	НАИМЕНОВАНИЕ	НАИМЕНОВАНИЕ	КОЛИЧЕСТВО
№	ЦИФРА	НОМЕР	БЪЛГАРСКИ	РУСКИ	К-Т
13	1	1661.33.11 01.00.00	ОКАЧВАНЕ НА ДВИГАТЕЛЯ	ПОДВЕСКА ДВИГАТЕЛЯ	1
13	11	133145	ДВИГАТЕЛ Д2500К	ДВИГАТЕЛ	1
13	12	1661.33 07.00.07-01	ГАРНИТУРА	УПЛОТНЕНИЕ	1
13	13	1661.33.11 00.01.00	ТРУБА ИЗПУСКАТЕЛНА /КОМПЛЕКТ/	ТРУБА ВЫХОПНАЯ /В СБОРЕ/	1
13	14	1661.33.10 07.00.06	ШПИЛКА СПЕЦИАЛНА	СПЕЦИАЛЬНАЯ ШПОЛКА	1
13	15	БДС 3605-73	ПРЪСТЕН I А10x16 Сu 99.7	КОЛЬЦО	1
13	16	БДС 744-83	ГАЙКА М10-5	ГАЙКА	2
13	17	БДС 8648-85	СКОБА 67-73.5	СКОБА	1
13	18	1661.33.10 07.00.03	ТРУБА ИЗХОДЯЩА	ВЫХОДНАЯ ТРУБА	1
13	19	БДС 8648-85	СКОБА А44-45	СКОБА	2
13	20	БДС 1232-86	БОЛТ В1 М10x35-5.6	БОЛТ	1
13	21	БДС 833-82	ШАЙБА 2 10Н	ШАЙБА	2
13	22	1661.33.10 07.05.00	КОНЗОЛ ОПОРЕН /КОМПЛЕКТ/	КРОНШТЕЙН	1
13	23	БДС 8648-85	СКОБА А20-24	СКОБА	4
13	24	БДС 8648-85	СКОБА 61.5-68	СКОБА	1
13	25	1661.33.10 07.00.05	ТРУБА ВХОДЯЩА II	ТРУБА ВПУСКНАЯ	1
13	26	БДС 8648-85	СКОБА 38-43	СКОБА	2
13	27	БДС 1232-86	БОЛТ В1М8x30-5.6	БОЛТ	4
13	28	БДС 833-82	ШАЙБА 2-ВН	ШАЙБА	4
13	29	БДС 833-82	ШАЙБА 2-6Н	ШАЙБА	4
13	30	БДС 15742-83	ГАЙКА М6-5	ГАЙКА	4
13	31	БДС 1232-86	БОЛТ В1 М6x20-5.6	БОЛТ	4
13	32	1661.33.11 01.02.00	КОНЗОЛ ЗА РАДИАТОРА	КРОНШТЕЙН	2
13	33	БДС 3609-73	ПРЪСТЕН I А 33-39	КОЛЬЦО	2
13	34	1661.33.10 07.04.02	РАДИАТОР	РАДИАТОР	1
13	35	1661.33.10 01.00.01	ТАПА	ПРОБКА	2
13	36	1661.33.10 07.00.01	ТРУБА ВХОДЯЩА	ТРУБА ВПУСКНАЯ	1
13	37	БДС 1232-86	БОЛТ А1 М14x40-5.6	БОЛТ	2
13	38	БДС 833-82	ШАЙБА 2 14Н	ШАЙБА	2
13	39	1661.33.10 07.01.00	КОНЗОЛ /КОМПЛЕКТ/	КРОНШТЕЙН /В СБОРЕ/	1
13	40	БДС 14494-78	ШАЙБА М12	ШАЙБА	8
13	41	БДС 1232-86	БОЛТ В1 М12x30-5.6	БОЛТ	8
13	42	БДС 833-82	ШАЙБА 2 12Н	ШАЙБА	8
13	43	1661.33.11 01.01.00	ЛИРА	ГИТАРА	1
13	44	1661.33.11 01.01.02	ПЕТА	ПЯТА	2
13	45	БДС 1238-75	ШПИЛКА I М14x154(18/40)-5.8	ШПИЛКА	2
13	46	1661.33.11 01.01.03.00	ШАЙБА II	ШАЙБА	4
13	47	1661.33.11 01.01.01	ТАМПОН	АМОРТИЗАТОР	4
13	48	1661.33.11 01.01.01.00	ГРЕДА /КОМПЛЕКТ/	БАЛКА /В СБОРЕ/	1
13	49	БДС 1261-82	ГАЙКА М14-5	ГАЙКА	4
13	50	БДС 7250-68	МАРКУЧ 8 L,250	ШЛАНГ	1
13	51	БДС 7250-68	МАРКУЧ 8 L,320	ШЛАНГ	1

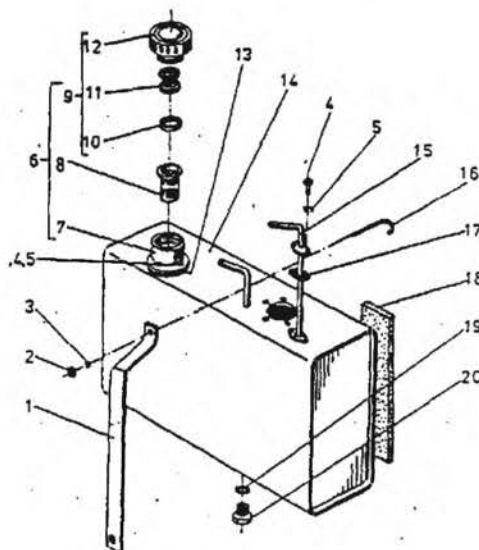

4

ТОПЛИВНИЙ БАК

Код	Позиция	Каталожный номер	Наименование (Български)	Наименование (Руски)	Број (К-Т)
14	-	6756 00.00.00	РЕЗЕРВОАР ЗА ГОРИВО	ТОПЛИВНИЙ БАК	1
14	1	6757 04.00.00	СКОБА СЪЯГАЩА	СКОБА	1
14	2	БДС 1262-83	ГАЙКА М8-5	ГАЙКА	1
14	3	БДС 833-82	ШАЙБА 2 ВН	ШАЙБА	1
14	4	БДС 832-83	ВИНТ 1В М5х16-5.6	ВИНТ	6
14	5	БДС 833-82	ШАЙБА 2 5Н	ШАЙБА	6
14	6	6757 05.00.00	ГОРЛОВИНА /КОМПЛЕКТ/	ГОРЛОВИНА /В СБОРЕ/	1
14	7	6757 05.00.01	ГОРЛОВИНА /КОМПЛЕКТ/	ГОРЛОВИНА /В СБОРЕ/	1
14	8	6747.1 02.02.00	ЦЕДКА	СЕТКА	1
14	9	6747.1 02.01.00	КАПАЧКА /КОМПЛЕКТ/	ПРОбКА /В СБОРЕ/	1
14	10	6747.1 02.01.04	ТАПА	ПРОбКА	1
14	11	6747.1 02.01.00	ЕЛЕМЕНТ ФИЛТРИРАЩ	ФИЛТРУЮЩИЯ ЕЛЕМЕНТ	1
14	12	6747.1 02.01.01	КАПАЧКА	ПРОбКА	1
14	13	6747.1 00.00.01	УПЛОТНИТЕЛ	УПЛОТНЕНИЕ	1
14	14	6756 01.00.00	РЕЗЕРВОАР ЗА ГОРИВО	ТОПЛИВНИЙ БАК	1
14	15	6756 02.00.00	ТРЪБА	ТРУБА	1
14	16	6757 00.00.01	КУКА	КРЪК	1
14	17	6756 00.00.01	УПЛОТНИТЕЛ	УПЛОТНЕНИЕ	1
14	18	6757 04.00.02-01	ЛЕНТА ГУМЕНА	ЛЕНТА РЕЗИНОВАЯ	2
14	19	БДС 3609-73	ПРЪСТЕН I А20х24	КОЛЬЦО	1
14	20	6757 06.00.00	ТАПА С МАГНИТ	ПРОбКА	1

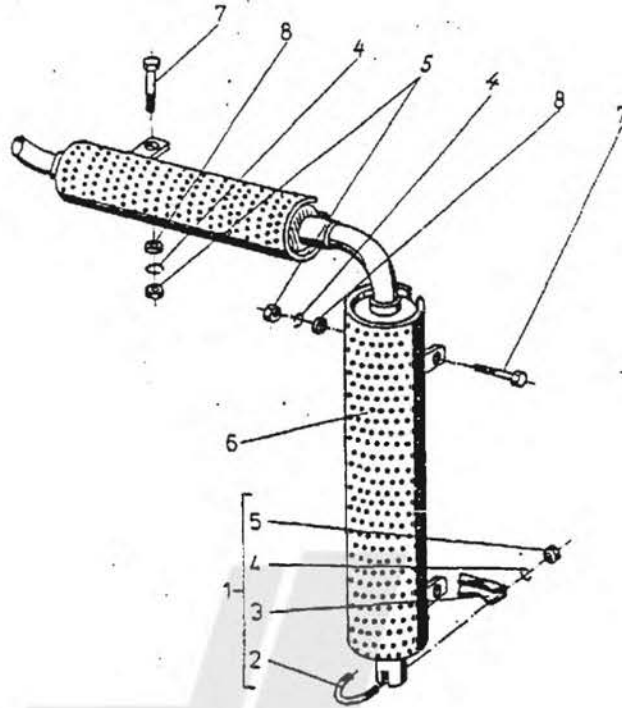

ГЛУШИТЕЛЬ ПРАВЫЙ (в сборе)

Код	Цифра	Номер	Наименование Български	Наименование Руски	Број К-Кт
15	1-	5745.1 00.00.00	ШУМОЗАГЛУШИТЕЛ ДЕСЕН /КОМПЛЕКТ/	ГЛУШИТЕЛЬ ПРАВЫЙ /В СБОРЕ/	1;
15	11	5745 02.00.00	СКОБА /КОМПЛЕКТ/	СКОБА /В СБОРЕ/	1;
15	12	5745 2.00.02	СКОБА	СКОБА	1;
15	13	5745 02.00.01	ПРОФИЛ	ПРОФИЛЬ	1;
15	14	БДС 833-82	ШАЙБА 2 8Н	ШАЙБА	5;
15	15	БДС 1262-83	ГАЙКА МВ-5	ГАЙКА	5;
15	16	5745.1 01.00.00	ШУМОЗАГЛУШИТЕЛ	ГЛУШИТЕЛЬ	1;
15	17	БДС 1230-83	БОЛТ В1 М8x55-5.6	БОЛТ	3;
15	18	БДС 14494-78	ШАЙБА АМ8	ШАЙБА	3;

5

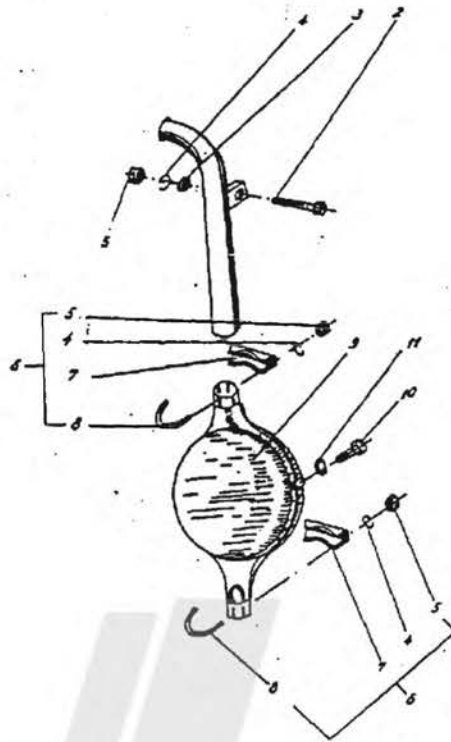

ОЧИСТИТЕЛЬ ВЫХЛОПОВ (в сборе)

Код	Позиция	Каталожный номер	Наименование (Български)	Наименование (Руски)	Број (К-Кт)
15	1	5737.1 00.00.00	НЕУТРАЛИЗАТОР /КОМПЛЕКТ/	ОЧИСТИТЕЛЬ ВЫХЛОПОВ /В СБОРЕ/	1
15	11	5737.1 01.00.00	ТРУБА /КОМПЛЕКТ/	ТРУБА /В СБОРЕ/	1
15	12	БДС 1230-83	БОЛТ В1 М8х55-5.6	БОЛТ	2
15	13	БДС 14494-78	ШАЙБА М8	ШАЙБА	2
15	14	БДС 833-82	ШАЙБА 2 ВН	ШАЙБА	3
15	15	БДС 1262-83	ГАЙКА М8-5	ГАЙКА	1
15	16	5745 02.00.00	СКОБА /КОМПЛЕКТ/	СКОБА /В СБОРЕ/	2
15	17	5745 02.00.01	ПРОФИЛ	ПРОФИЛЬ	2
15	18	5145 02.00.02	СКОБА	СКОБА	2
15	19	5737 00.00.00	НЕУТРАЛИЗАТОР	ОЧИСТИТЕЛЬ ВЫХЛОПОВ	1
15	110	5737 00.00.07	ТАПА	ПРОБКА	1
15	111	БДС 3609-73	ПРЪСТЕН I А24х30	КОЛЬЦО	1
15	112	БДС 744-83	ГАЙКА М8-5	ГАЙКА	4

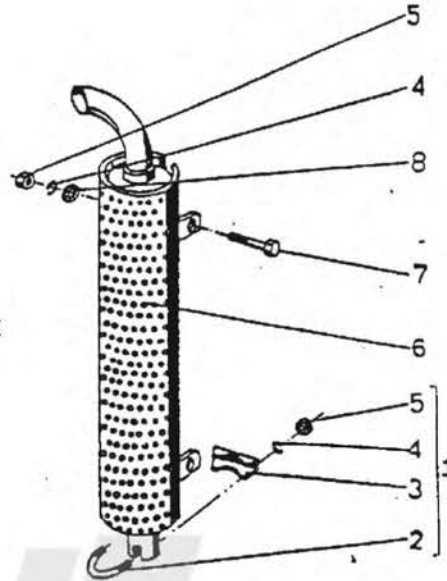

ГЛУШИТЕЛЬ ПРАВЫЙ (в сборе)

ГРУППА	ПОЗИЦИЯ	КАТАЛОЖНЫЙ НОМЕР	НАИМЕНОВАНИЕ БЪЛГАРСКИ	НАИМЕНОВАНИЕ РУСКИ	КОЛИЧЕСТВО К-КТ
15	-	5741.1 00.00.00	ШУМОЗАГЛУШИТЕЛ ДЕСЕН /КОМПЛЕКТ/	ГЛУШИТЕЛЬ ПРАВЫЙ /В СБОРЕ/	1
15	1	5747 02.00.00	СКОБА /КОМПЛЕКТ/	СКОБА /В СБОРЕ/	1
15	2	5145 02.00.02	СКОБА	СКОБА	1
15	3	5745 02.00.01	ПРОФИЛ	ПРОФИЛЬ	1
15	4	БДС 833-82	ШАЙБА 2 8Н	ШАЙБА	5
15	5	БДС 1262-83	ГАЙКА М8-5	ГАЙКА	5
15	6	5741 03.00.00	ШУМОЗАГЛУШИТЕЛ	ГЛУШИТЕЛЬ	1
15	7	БДС 1230-85	БОЛТ В1 М8х55-5.6	БОЛТ	1
15	8	БДС 14494-78	ШАЙБА М8	ШАЙБА	3

6

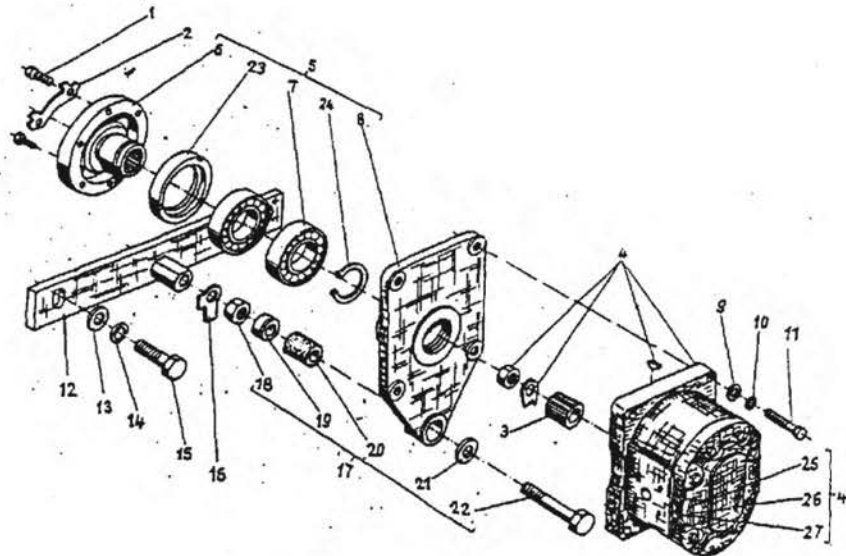

ПРИВОД НАСОСА

ФИГУРА	ПОЗИЦИЯ	КАТАЛОЖЕН НОМЕР	НАИМЕНОВАНИЕ БЪЛГАРСКИ	НАИМЕНОВАНИЕ РУСКИ	БРОЙ К-КТ
16	-	1661.33.10 06.00.00	ЗАДВИЖВАНЕ НА ПОМПАТА	ПРИВОД НАСОС	1
16	1-1	1661.33.10 06.00-01	ЗАДВИЖВАНЕ НА ПОМПАТА	ПРИВОД НАСОС	1
16	1	БДС 1232-86	БОЛТ В2 М8x14-8.8	БОЛТ	4
16	2	1661.33.10 06.00.01	ПЛАНКА ЗАКОНТРИЯДА	ПЛАНКА КОНТРОВАЧНАЯ	2
16	3	1661.33.10 06.00.02	ВТУЛКА ЗЪБНА	ВТУЛКА ЗУБЧАТАЯ	1
16	4	ОН-04 58917-72	ПОМПА ЗЪБНА А72x-1	ШЕСТЕРЕННИЯ НАСОС	1
16	4	ОН-04 58917-72	ПОМПА ЗЪБНА А54x-1	ШЕСТЕРЕННИЯ НАСОС	1
16	5	1661.33.10 06.02.00	ТЯЛО /КОМПЛЕКТ/	КОРПУС /В СБОРЕ/	1
16	6	1661.33.10 06.02.02	ФЛАНЕЦ	ФЛАНЕЦ	1
16	7	БДС 9884-77	ЛАГЕР САЧМЕН 6009-2RS	ПОДДЪПНИК ШАРИКОВИЯ	2
16	8	1661.33.10 06.02.01	ТЯЛО	КОРПУС	1
16	9	БДС 14494-78	ШАЙБА М8	ШАЙБА	8
16	10	БДС 833-82	ШАЙБА 2 ВН	ШАЙБА	8
16	11	БДС 1232-86	БОЛТ В2 М8x35-5.6	БОЛТ	4
16	12	1661.33.10 06.01.00	КОНЗОЛ /КОМПЛЕКТ/	КРОНШТЕЙН /В СБОРЕ/	1
16	13	БДС 14494-78	ШАЙБА М14	ШАЙБА	2
16	14	БДС 833-82	ШАЙБА 2 14Н	ШАЙБА	2
16	15	БДС 1232-86	БОЛТ В2 М14x45-5.6	БОЛТ	2
16	16	БДС 1975-74	ШАЙБА ОСИГУРИТЕЛНА 2-В	ПРЕДОХРАНИТЕЛНА ШАЙБА	1
16	17	1661.33.10 06.03.00	ТАМПОН /КОМПЛЕКТ/	АМОРТИЗАТОР /В СБОРЕ/	1
16	18	БДС 1269-73	ГАЙКА М12-5	ГАЙКА	1
16	19	1661.33.10 06.03.01	ВТУЛКА	ВТУЛКА	1
16	20	1661.33.10 06.03.02	ТАМПОН	АМОРТИЗАТОР	1
16	21	БДС 14494-78	ШАЙБА М12	ШАЙБА	1
16	22	БДС 1232-86	БОЛТ В1 М12x70-5.6	БОЛТ	1
16	23	1661.33.10 06.02.03	КАПАЧКА	КРЫШКА	1
16	24	БДС 2170-77	ПРЪСТЕН В45	КОЛЬЦО	1
16	25	4870 00.07	ПРЪСТЕН УПЛЪТНИТЕЛЕН	УПЛОТНИТЕЛНОЕ КОЛЬЦО	2
16	26	4870 00.06	ПРЪСТЕН ЗАДИТЕН	КОЛЬЦО	2
16	27	4315 00.11	*О* ПРЪСТЕН	*О* КОЛЬЦО	2

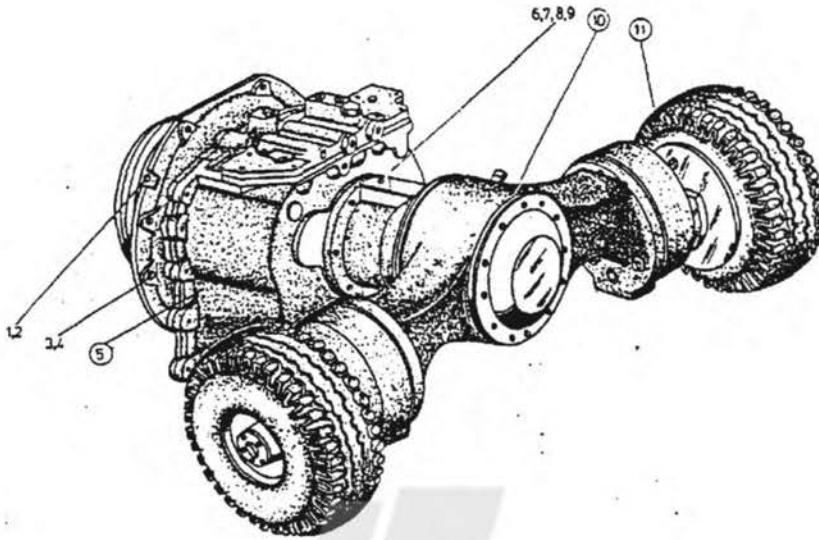

ТРАНСМИССИЯ

ПОЗИЦИОННЫЙ ПОСЛОВАРИЙ ПОСЛОВАРИЙ ПОСЛОВАРИЙ	ПОЗИЦИОННЫЙ ПОСЛОВАРИЙ ПОСЛОВАРИЙ ПОСЛОВАРИЙ	КАТАЛОЖНЫЙ ПОСЛОВАРИЙ ПОСЛОВАРИЙ ПОСЛОВАРИЙ	НАИМЕНОВАНИЕ ПОСЛОВАРИЙ ПОСЛОВАРИЙ ПОСЛОВАРИЙ	НАИМЕНОВАНИЕ ПОСЛОВАРИЙ ПОСЛОВАРИЙ ПОСЛОВАРИЙ	КОЛИЧЕСТВО ПОСЛОВАРИЙ ПОСЛОВАРИЙ ПОСЛОВАРИЙ
ПОЗИЦИОННЫЙ ПОСЛОВАРИЙ ПОСЛОВАРИЙ ПОСЛОВАРИЙ	ПОЗИЦИОННЫЙ ПОСЛОВАРИЙ ПОСЛОВАРИЙ ПОСЛОВАРИЙ	КАТАЛОЖНЫЙ ПОСЛОВАРИЙ ПОСЛОВАРИЙ ПОСЛОВАРИЙ	НАИМЕНОВАНИЕ ПОСЛОВАРИЙ ПОСЛОВАРИЙ ПОСЛОВАРИЙ	НАИМЕНОВАНИЕ ПОСЛОВАРИЙ ПОСЛОВАРИЙ ПОСЛОВАРИЙ	КОЛИЧЕСТВО ПОСЛОВАРИЙ ПОСЛОВАРИЙ ПОСЛОВАРИЙ
17	1-	1661.33.10 20.00.00	ТРАНСМИССИЯ /КОМПЛЕКТ/	ТРАНСМИССИЯ /В СБОРЕ/	1
17	11	БАС 1230-75	БОЛТ В1 М6х25-5.6	БОЛТ	28
17	12	1661.33.10 10.00.01	ПЛАНКА ЗАКОНТРЯЦА	ПЛАНКА КОНТРОВОЧНАЯ	14
17	13	БАС 1232-86	БОЛТ В1 М12х45-В.8	БОЛТ	11
17	14	БАС 833-82	ШАЙБА 2 12Н	ШАЙБА	11
17	15	6865 00.00.00	ГИДРОДИНАМИЧЕН ПРЕДАВАТЕЛ	ГИДРОДИНАМИЧЕСКАЯ ПЕРЕДАЧА	1
17	16	1661.33.10 20.00.01	УПЛОТНИТЕЛ	УПЛОТНЕНИЕ	1
17	17	1661.33.10 20.00.02	ШПИЛКА	ШПИЛКА	7
17	18	БАС 744-83	ГАЙКА М14-8	ГАЙКА	7
17	19	БАС 833-82	ШАЙБА 2 14Н	ШАЙБА	7
17	110	6185-10 00.00.00	МОСТ ДВИГАТЕЛЕН	ВЕДУЩИЙ МОСТ	1
17	111	6022.1 00.00.00	КОЛЕЛО 21х8-9/АСИМЕТРИЧНО/	АСИМЕТРИЧЕСКОЕ КОЛЕСО	2

8

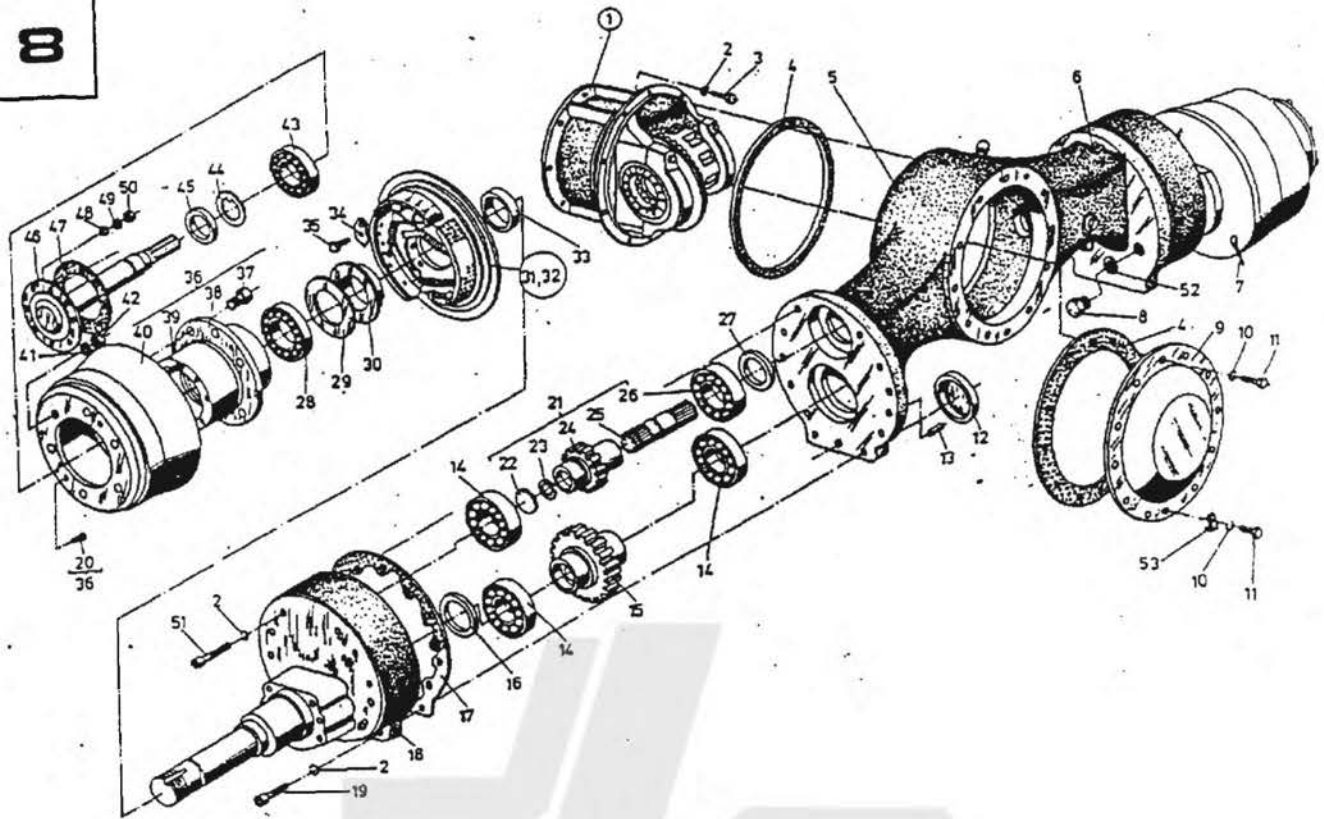

ТРАНСМИССИЯ

Ведущий мост

Код	Позиция	Каталожный номер	Наименование (Български)	Наименование (Русски)	Борд. К-Т
18	1-	6185.10 00.00.00	МОСТ ДВИГАТЕЛЕН	ВЕДУЩИЙ МОСТ	1;
18	11	6185.10 01.00.00	ГЛАВНО ПРЕДАВАНЕ	ГЛАВНАЯ ПЕРЕДАЧА	1;
18	12	БДС 833-82	ШАЙБА 2 12Н	ШАЙБА	34;
18	13	БДС 1232-86	БОЛТ В1 М12x30-5.6	БОЛТ	10;
18	14	6185 00.00.07	УПЛЪТНИТЕЛ	УПЛОТНЕНИЕ	2;
18	15	6185 00.00.01	ГРЕДА	БАЛКА	1;
18	16	КтМ 130	ОТДУШНИК /КОМПЛЕКТ/	САПУН /В СБОРЕ/	3;
18	17	6185 05.00.00 Сп	ВЪХЕ СПИРАЧНО /КОМПЛЕКТ/	ТРОС ТАРМОЗНОЯ /В СБОРЕ/	1;
18	18	БДС 4069-73	ПРОБКА М20x1.5-6g	ПРОБКА	6;
18	19	6185 00.00.04	КАПАК	КРЫШКА	1;
18	10	БДС 833-82	ШАЙБА 2 8Н	ШАЙБА	10;
18	11	БДС 1232-86	БОЛТ В1 М8x12-5.6	БОЛТ	10;
18	12	6185 00.00.05	КАПАЧКА	КРЫШКА	2;
18	13	БДС 1980-77	ШТИФ ЦИЛИНДРИЧЕН 10п 6x40-1	ШТИФ ЦИЛИНДРИЧЕСКИЯ	2;
18	14	ГОСТ 8338-75	ЛАГЕР 210	ПОДДВИЖНИК	6;
18	15	6185 00.00.03	КОЛЕЛО ЗЪБНО	ШЕСТЕРНЯ	2;
18	16	БДС 9954-83	УПЛЪТНИТЕЛ Б35x47x7-3	УПЛОТНЕНИЕ	2;
18	17	6185 00.00.06	УПЛЪТНИТЕЛ	УПЛОТНЕНИЕ	2;
18	18	6185 02.00.00 Сп	РЪКАВ /КОМПЛЕКТ/	РУКОВ /В СБОРЕ/	2;
18	19	БДС 2171-83	ВИНТ 12x30-8.8	ВИНТ	4;
18	20	БДС 1359-83	ВИНТ В1 М8x16-5.6	ВИНТ	4;
18	21	6185 04.00.00 Сп	ВАЛ /КОМПЛЕКТ/	ВАЛ /В СБОРЕ/	2;
18	22	6185 04.00.03	ТАПА	ПРОБКА	2;
18	23	БДС 2170-77	ПРЪСТЕН В30	КОЛЬЦО	2;

ВИДУ РА	ПОЗИЦИЯ	КАТАЛОЖЕН НОМЕР	НАИМЕНОВАНИЕ БЪЛГАРСКИ	НАИМЕНОВАНИЕ РУСКИ	БРОЯ К-КТ
18	124	6185 04.00.02	КОЛЕЛО ЗЪБНО	ШЕСТЕРНЯ	21
18	125	6185 04.00.01	ВАЛ	ВАЛ	21
18	126	ГОСТ 8338-75	ЛАГЕР 6-210	ПОДШИПНИК	21
18	127	БДС 9954-83	УПЛЪТНИТЕЛ Б50x70x10-3	УПЛОТНЕНИЕ	21
18	128	ГОСТ 333-79	ЛАГЕР 7510	ПОДШИПНИК	21
18	129	6141 00.00.04	ШАЙБА ОПОРНА	ШАЙБА УПОРНАЯ	21
18	130	6159 05.00.00	УПЛЪТНИТЕЛ	УПЛОТНЕНИЕ	21
18	131	6975.6 00.00.00	СЕРВОСПИРАЧКА 190	СЕРВОТОРМОЗ	11
18	132	6975.6 00.00.00	СЕРВОСПИРАЧКА 190	СЕРВОТОРМОЗ	11
18	133	6159 02.00.04	ВТУЛКА	ВТУЛКА	21
18	134	6187 00.00.04	ПЛАСТИНА ЗАКОНТРЯЩА	ПЛАСТИНА СТОПОРНАЯ	41
18	135	6185 00.00.14	БОЛТ	БОЛТ	121
18	136	6185 03.00.00 Сп	ГЛАВИНА /КОМПЛЕКТ/	СТУПИЦА /В СБОРЕ/	21
18	137	6185 03.00.04	БОЛТ КОЛЕСЕН	БОЛТ	101
18	138	6185 03.00.01	ГЛАВИНА	СТУПИЦА	21
18	139	6185 03.00.03	ШПИЛКА	ШПИЛКА	241
18	140	6185 03.00.02	БАРАБАН СПИРАЧЕН	ТОРМОЗНОЯ БАРАБАН	21
18	141	DIN 74361	СФЕРИЧЕН ФЕДЕРШАЙБА С14.5	СФЕРИЧЕСКАЯ ПРУЖИННАЯ ШАЙБА	101
18	142	701 09.00.02	ГАЙКА СПЕЦИАЛНА	СПЕЦИАЛЬНАЯ ГАЙКА	101
18	143	ГОСТ 333-79	ЛАГЕР 2007109	ПОДШИПНИК	21
18	144	6166 00.00.07	ШАЙБА ОСИГУРИТЕЛНА	ПРЕДОХРАНИТЕЛНА ШАЙБА	21
18	145	6185 00.00.12	ГАЙКА	ГАЙКА	21
18	146	6185 00.00.02	ПОЛУВАЛ	ПОЛУВАЛ	21
18	147	6185 00.00.08	УПЛЪТНИТЕЛ	УПЛОТНЕНИЕ	21
18	148	6159 00.00.02	ВТУЛКА	ВТУЛКА	241
18	149	БДС 833-82	ШАЙБА 2 10Н	ШАЙБА	241
18	150	6185 00.00.13	ГАЙКА	ГАЙКА	241
18	151	БДС 2171-83	ВИНТ М12x70-8.8	ВИНТ	201
18	152	БДС 3609-73	ПРЪСТЕН II В20x26	КОЛЬЦО	61
18	153	6185 00.00.09	СКОБА	СКОБА	11

9

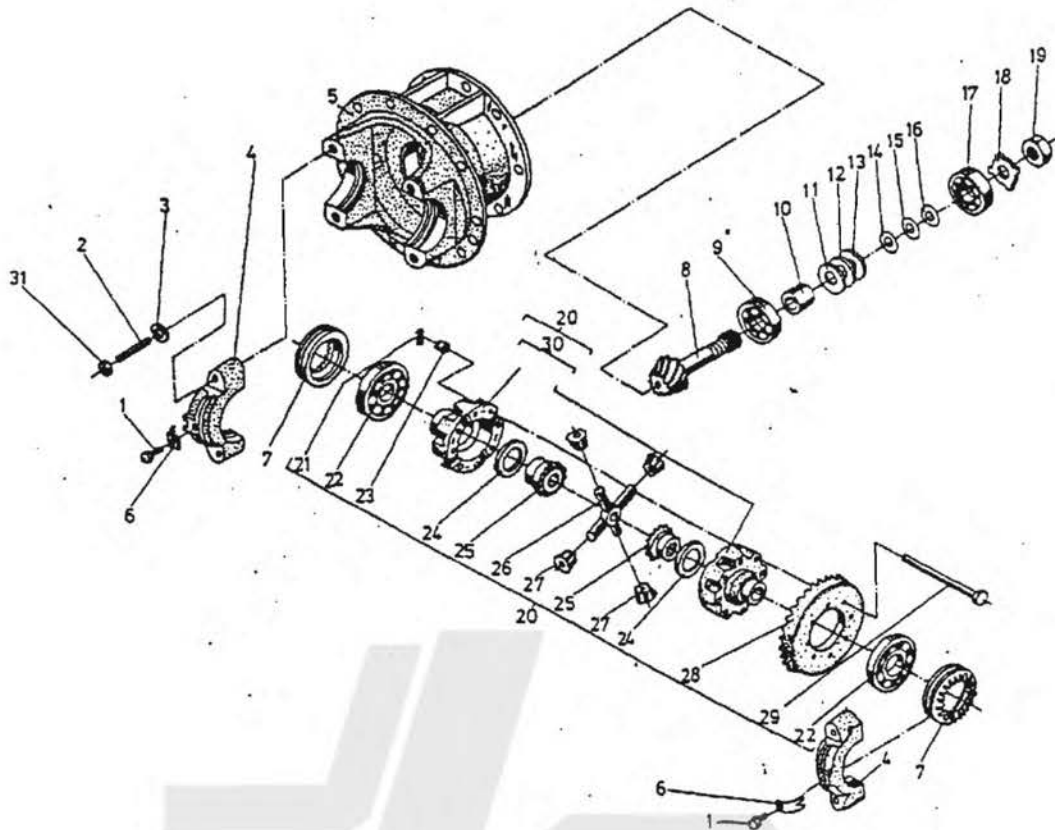

ТРАНСМИССИЯ

Главная передача

ВИДУ-ПОЗИ-КАТАЛОЖЕН	НАИМЕНОВАНИЕ	НАИМЕНОВАНИЕ	КОЛИЧЕСТВО
РАЦИОНАЛ	БЪЛГАРСКИ	РУССКИ	К-Т
1-	6185 01.00.00	ГЛАВНО ПРЕДАВАНЕ	1
11	БДС 1232-86	БОЛТ В1 М8х12-5.6	2
12	БДС 1238-75	ШПИЛКА I М12х55(15/30)-5.6	4
13	6206 02.00.05	ШАЙБА	2
14	6198 02.02.02	КАПАК	2
15	6185.10 01.00.01	ТЯЛО	1
16	6198 02.00.06	ПЛАСТИНА ЗАКОНТРЯЩА	2
17	6198 02.00.01	ГАЙКА СПЕЦИАЛНА	2
18	6185.10 01.00.02	ПИНЬОН	1
19	ГОСТ 7260-70	ЛАГЕР 27308	1
10	6185 01.00.04	ВТУЛКА ДИСТАНЦИОННА	1
11	6185 01.00.03	ПЛАСТИНА РЕГУЛИРАЩА	3
12	6185 01.00.03-01	ПЛАСТИНА РЕГУЛИРАЩА	2
13	6185 01.00.03-02	ПЛАСТИНА РЕГУЛИРАЩА	3
14	6185 01.00.05	ПЛАСТИНА РЕГУЛИРАЩА	3
15	6185 01.00.05-01	ПЛАСТИНА РЕГУЛИРАЩА	2
16	6185 01.00.05-01	ПЛАСТИНА РЕГУЛИРАЩА	1
17	ГОСТ 333-79	ЛАГЕР 7608	1
18	6185 01.00.06	ШАЙБА ОСИГУРИТЕЛНА	1
19	6185 01.00.07	ГАЙКА	1
20	6199 02.01.00 Сп	ДИФЕРЕНЦИАЛ	1
21	БДС 55-77	ШПЛИНТ 2.5х22	8
22	ГОСТ 333-79	ЛАГЕР 7210	2
23	БДС 1272-73	ГАЙКА М10-8	8
24	6198 02.01.06	ШАЙБА ОПОРНА	2
25	6198 02.01.04	КОЛЬЦО СЪБНО ПЛАНЕТНО	2
26	6198 02.01.01	КРЪСТАЧКА	1
27	6198 02.01.03	КОЛЕЛО ЗЪБНО САТЕЛИТНО	4
28	6199 02.01	КОРОНА КОНУСНА	1
29	6198 02.01.05	БОЛТ	8
30	6198 02.01.01.00	КАСЕТКА /КОМПЛЕКТ/	1
31	БДС 744-83	ГАЙКА М12-8	4

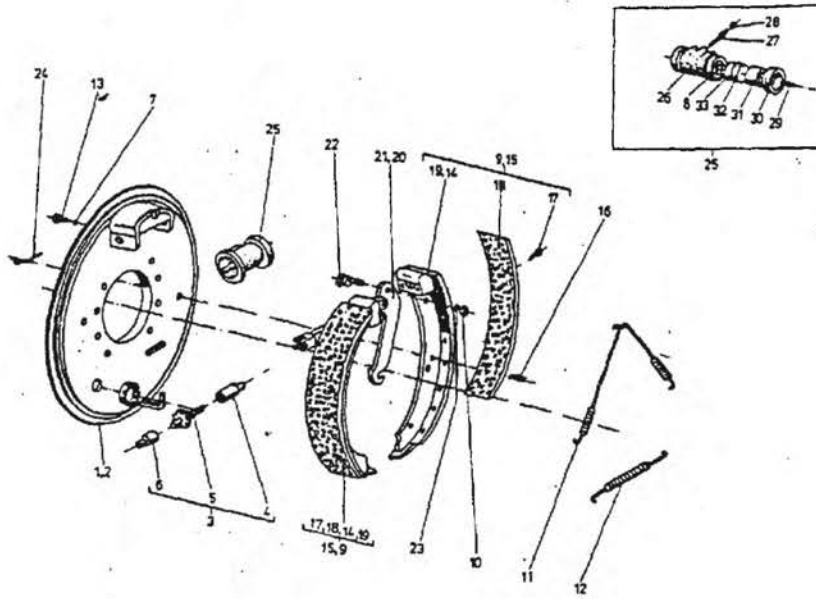

РЕДУКТОР

Сервотормоз

Код	Категория	Каталожный номер	Наименование (Български)	Наименование (Русски)	Количество
10	-	6975.6 00.00.00	СЕРВОСПИРАЧКА ø190	СЕРВОТОРМОЗ	1
10	-	6976.6 00.00.00	СЕРВОСПИРАЧКА ø190	СЕРВОТОРМОЗ	1
10	1	6975.1 07.00.00	ДИСК СПИРАЧЕН /КОМПЛЕКТ/	ДИСК ТОРМОЗНОЯ /В СБОРЕ/	1
10	2	6975.1 09.00.00	ДИСК СПИРАЧЕН /КОМПЛЕКТ/	ДИСК ТОРМОЗНОЯ /В СБОРЕ/	1
10	3	6971 05.00.00	МЕХАНИЗЪМ СВЪРЗАЩ	СЦЕПЛЯЩИЯ МЕХАНИЗМ	1
10	4	6971 05.00.03	ВТУЛКА ОПОРНА	ВТУЛКА УПОРНАЯ	1
10	5	6971 05.02.00	КОЛЕЛО ЗЪБНО /КОМПЛЕКТ/	ШЕСТЕРНЯ /В СБОРЕ/	1
10	6	6971 05.00.01	ВТУЛКА СПЕЦИАЛНА	ВТУЛКА СПЕЦИАЛНАЯ	1
10	7	БДС 833-82	ШАЙБА 2 БН	ШАЙБА	1
10	8	4434 04	ПРУЖИНА	ПРУЖИНА	1
10	9	6976.5 03.00.00	ЧЕЛИСТ СПИРАЧНА /КОМПЛЕКТ/	КОЛОДКА ТОРМОЗНОЯ /В СБОРЕ/	1
10	10	БДС 1269-73	ГАЙКА МВ-5	ГАЙКА	1
10	11	6976 00.00.01	ПРУЖИНА ВЪЗВРАТНА	ПРУЖИНА ВОЗВРАТНАЯ	2
10	12	6976 00.00.02	ПРУЖИНА ВЪЗВРАТНА	ПРУЖИНА ВОЗВРАТНАЯ	1
10	13	БДС 1232-86	БОЛТ В1 М6х16-8.8	БОЛТ	2
10	14	6976 03.01.00	ЧЕЛИСТ СПИРАЧНА	КОЛОДКА ТОРМОЗНОЯ	1
10	15	6976.5 07.00.00	ЧЕЛИСТ СПИРАЧНА /КОМПЛЕКТ/	КОЛОДКА ТОРМОЗНОЯ /В СБОРЕ/	1
10	16	6976 02.00.02	ПРУЖИНА ФИКСАТОРНА	ПРУЖИНА ФИКСАТОРНАЯ	2
10	17	6976 03.00.01	НИТ	ЗАКЛЕПКА	24
10	18	6976 02.00.01	НАКЛЕПКА	ТОРМОЗНОЯ НАКЛЕПКА	2
10	19	6976 07.01.00	ЧЕЛИСТ СПИРАЧНА	КОЛОДКА ТОРМОЗНОЯ	1
10	20	6975 05.00.00	ЛОСТ /КОМПЛЕКТ/	РЫЧАГ /В СБОРЕ/	1
10	21	6976 08.00.00	ЛОСТ /КОМПЛЕКТ/	РЫЧАГ /В СБОРЕ/	1
10	22	6976 00.00.03	БОЛТ ЕКЦЕНТРИЧЕН	БОЛТ	1
10	23	БДС 833-82	ШАЙБА 2 ВН	ШАЙБА	1
10	24	6981 0.00.06	ЛОСТ	РЫЧАГ	2
10	25	6976 01.00.00	КОЛЕСЕН СПИР.ЦИЛ.ДВОЙНОДЕЙСТВАЩ КСЦД-25	КОЛЕСНИЙ ТОРМ.ЦИЛ.ДВОЙНОГО ДЕЙСТВИЯ	1
10	26	4434 01	КОРПУС	КОРПУС	1
10	27	ЗН 1720-79	ВЕНТИЛ ОБЕЗВЪЗДУШИТЕЛЕН МВх1-6g-26	КОЛАН УДАЛЕНИЯ ВОЗДУХА	1
10	28	ЗН 1721	ШАПКА ПРЕДПАЗНА	КОЛПАК ПРЕДОХРАНИТЕЛЕН	1
10	29	4454 01	ШТИФТ ОПОРЕН	ШТИФТ	2
10	30	ЗН 6910	МЕМБРАНА ПРЕДПАЗНА М25х10	ПРЕДОХРАНИТЕЛНА МЕМБРАНА	2
10	31	4434 02	БУТАЛО	ПОРШЕНЬ	2
10	32	ЗН 6430	МАНШЕТ ЧАШКОВ	МАНШЕТА	2
10	33	4434 03	ТАРЕЛКА	ТАРЕЛКА	2

11

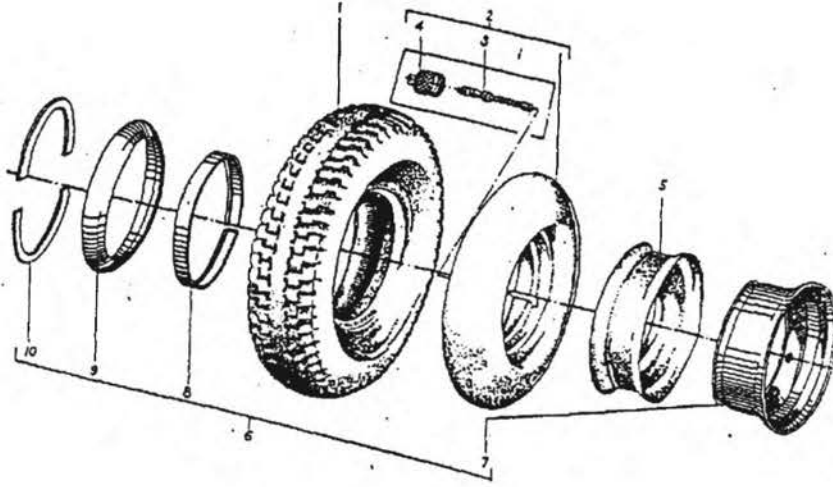

ВЕДУЩИЙ МОСТ (в сборе)

Колесо

ФИГУРА	ПОЗИЦИЯ	КАТАЛОЖНЫЙ НОМЕР	НАИМЕНОВАНИЕ БЪЛГАРСКИ	НАИМЕНОВАНИЕ РУСКИ	КОЛИЧЕСТВО К-КТ
11	1	16022.1 00.00.00	КОЛЕЛО АСИМЕТРИЧНО 21x8-9	АСИМЕТРИЧНОЕ КОЛЕСО	1
11	11	БДС 10612-74	ГУМА ВЪНШНА 21x8-9 PR 14	ПОКРЫШКА	1
11	12	БДС 3917-74	ГУМА ВЪТРЕШНА 21x8-9	КАМЕРА	1
11	13	БДС 3782-74	ИГЛА ВЕНТИЛНА I	ИГЛА ВЕНТИЛЯ	1
11	14	БДС 5404-74	КАПАЧКА ЗА ВЕНТИЛАТОРА	КОЛПАЧОК	1
11	15	БДС 11021-73	КОЛАН ЗА ГУМА 21x8-9	ОБОДНА ЛЕНТА ДЛЯ ПОКРЫШКИ	1
11	16	2029-1 00.00	ДИАНТА 6.00E-9	ОБОД	1
11	17	2029-1 01.00	ГРИВНА /КОМПЛЕКТ/	ОБРУЧ /В СБОРЕ/	1
11	18	2025-1 00.02	ПРЪСТЕН КОНУСЕН	КОНИЧЕСКОЕ КОЛЬЦО	1
11	19	2025-1 00.03	ПРЪСТЕН СТАНИЧЕН	КОЛЬЦО	1
11	10	2025-1 00.01	ПОЛУПРЪСТЕН	ПОЛУКОЛЬЦО	2

11

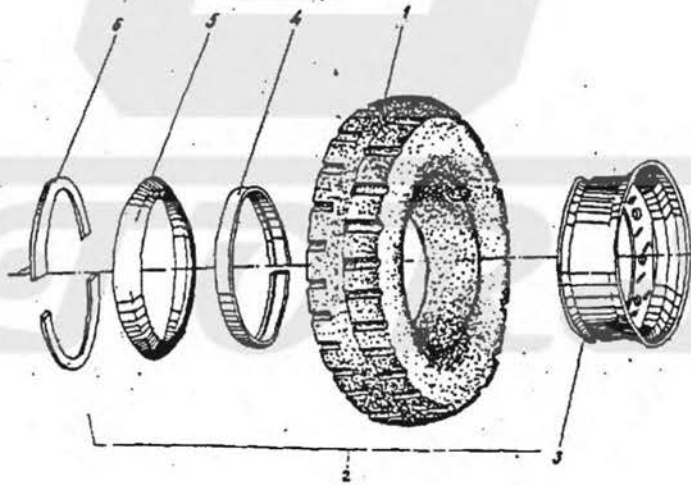

ВЕДУЩИЙ МОСТ (в сборе)

Колесо

ФИГУРА	ПОЗИЦИЯ	КАТАЛОЖНЫЙ НОМЕР	НАИМЕНОВАНИЕ БЪЛГАРСКИ	НАИМЕНОВАНИЕ РУСКИ	КОЛИЧЕСТВО К-КТ
11	1	19025 00.00.00	КОЛЕЛО /КОМПЛЕКТ/	КОЛЕСО /В СБОРЕ/	1
11	11	КтМ 1696	ГУМА ПЛЪТНА ЕЛАСТИЧНА 21x8-9 CSE	ШИНА ГУСНАТИК	1
11	12	2029-1 00.00	ДИАНТА 6.00E-9	ОБОД	1
11	13	2029-1 01.00	ГРИВНА /КОМПЛЕКТ/	ОБРУЧ /В СБОРЕ/	1
11	14	2025-1 00.02	ПРЪСТЕН КОНУСЕН	КОНИЧЕСКОЕ КОЛЬЦО	1
11	15	2025-1 00.03	ПРЪСТЕН СТАНИЧЕН	КОЛЬЦО	1
11	16	2025-1 00.01	ПОЛУПРЪСТЕН	ПОЛУКОЛЬЦО	2

ГИДРОДИНАМИЧЕСКАЯ ПЕРЕДАЧА

12

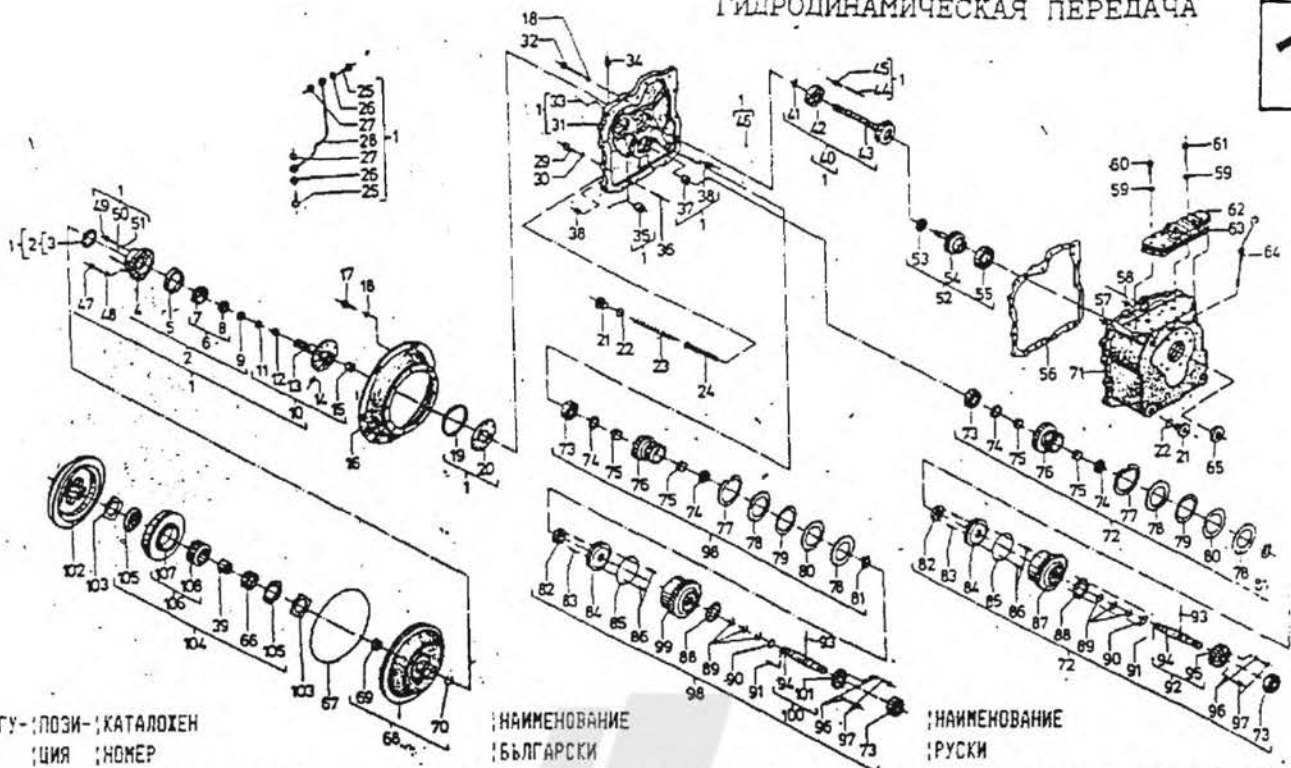

ФИГУРА	ПОЗИЦИЯ	КАТАЛОЖЕН НОМЕР	НАИМЕНОВАНИЕ БЪЛГАРСКИ	НАИМЕНОВАНИЕ РУСКИ	БРОЯ К-КТ
12	1	6865 00.00.00	ГИДРОДИНАМИЧЕН ПРЕДАВАТЕЛ	ГИДРОДИНАМИЧЕСКАЯ ПЕРЕДАЧА	1
12	1	6865 01.00.00	ПЛОЧА МЕХДИННА /КОМПЛЕКТ/	ПЛИТА ПРОМЕЖУТОЧНАЯ /В СБОРЕ/	1
12	2	4844 00.00 /КТМ 1752/	ПОМПА ЗЪБНА	ШЕСТЕРЕННИЙ НАСОС	1
12	3	БДС 9954-78	УПЛЪТНИТЕЛ В65x85x10-3	УПЛОТНЕНИЕ	1
12	4	4844 00.02	ТЯЛО	КОРПУС	1
12	5	4844 00.01	ВЕНЕЦ ЗЪБЕН	ЗУБЧАТЫЙ ВЕНЕЦ	1
12	6	4844 01.00	КОЛЕЛО ЗЪБНО /КОМПЛЕКТ/	ШЕСТЕРНЯ /В СБОРЕ/	1
12	7	4844 01.02	КОЛЕЛО ЗЪБНО	ШЕСТЕРНЯ	1
12	8	4844 01.01	ВТУЛКА	ВТУЛКА	1
12	9	ТБЛ 11553	ЛАГЕР ИГЛЕН РАДИАЛЕН	ПОДШИПНИК ИГОЛЬЧАТЫЙ РАДИАЛЬНЫЙ	1
12	10	6855 01.02.00	ОС /КОМПЛЕКТ/	ОСЬ /В СБОРЕ/	1
12	11	6855 01.02.03	ВТУЛКА	ВТУЛКА	1
12	12	ТБЛ 11553	ЛАГЕР ИГЛЕН К28x33x13	ПОДШИПНИК ИГОЛЬЧАТЫЙ	1
12	13	6855 01 .01	ОС	ОСЬ	1
12	14	6844 02.02.04	ВИНТ	ВИНТ	1
12	15	6855 01.02.02	ВТУЛКА РАЗПРЕДЕЛИТЕЛНА	ВТУЛКА	1
12	16	6855 00.00.02	ФЛАНЕЦ	ФЛАНЕЦ	1
12	17	БДС 1230-85	БОЛТ В1 М12x32-5.6	БОЛТ	11
12	18	БДС В33-82	ШАЙБА ПРУЖИННА 12Н	ПРУЖИННАЯ ШАЙБА	11
12	19	6855 01.00.06	УПЛЪТНИТЕЛ	УПЛОТНЕНИЕ	1
12	20	6855 01.00.07	УПЛЪТНИТЕЛ	УПЛОТНЕНИЕ	1
12	21	6844.2 00.00.06	ПРОБКА	ПРОБКА	2
12	22	БДС 7947-79	"О" ПРЪСТЕН Б30x3-70	"О" - КОЛЬЦО	2
12	23	6855 00.00.03	СПИРАЛА ДИСТАНЦИОННА	СПИРАЛЬ РАСПОРНАЯ	1
12	24	6855 12.00.00	ТЯЛО ФИЛТЪРНО /КОМПЛЕКТ/	КОРПУС /В СБОРЕ/	1
12	25	9156 00.00.16	БОЛТ КУХ	ПУСТОТЕЛЯЩ БОЛТ	2
12	26	БДС 3609-73	ПРЪСТЕН I А14x18	КОЛЬЦО	2
12	27	БДС 3609-73	ПРЪСТЕН I А12x16	КОЛЬЦО	2
12	28	6860 01.01.00	ТРЪБОПРОВОД /КОМПЛЕКТ/	ТРУБОПРОВОД /В СБОРЕ/	1
12	29	БДС 1230-85	БОЛТ В1 М10x35-5.6	БОЛТ	11
12	30	БДС 833-82	ШАЙБА 2 10Н	ШАЙБА	11
12	31	6860 01.00.01	ПЛОЧА МЕХДИННА	ПРОМЕЖУТОЧНАЯ ПЛИТА	1
12	32	БДС 1230-85	БОЛТ В1 М12x85-5.6	БОЛТ	4
12	33	БДС 2527-71	ПРОБКА II КОН.1/4	ПРОБКА	3
12	34	6844 20.00.00	ОТДУШНИК /КОМПЛЕКТ/	ОТДУШИНА /В СБОРЕ/	1
12	35	6855 01.00.03	ВТУЛКА	ВТУЛКА	1
12	36	6844.2 00.00.02	ЩИТ ЦИЛИНДРИЧЕН	ЦИЛИНДРИЧЕСКИЙ ШИТ	2
12	37	6855 01.00.02	ВТУЛКА	ВТУЛКА	1
12	38	БДС 2527-71	ПРОБКА II КОН.1/2	ПРОБКА	2
12	39	6855 08.00.02	ВТУЛКА	ВТУЛКА	1
12	40	6855 01.01.00	ВАЛ ВХОДЯЩ /КОМПЛЕКТ/	ВХОДЯЩИЙ ВАЛ /В СБОРЕ/	1

112	141	БДС 2170-77	ПРЬСТЕН В30	КОЛЬЦО	11
112	142	Т6Л 2981	ЛАГЕР САЧМЕН 6406 30x90x23	ПОДШИПНИК ШАРИКОВЫЙ	11
112	143	6885 01.01.01	ВАЛ ВХОДЯЩ	ВХОДЯЩИЙ ВАЛ	11
112	144	БДС 1359-83	ВИНТ I АМ5x10/5.6	ВИНТ	41
112	145	6855 01.00.05	ПЛАНКА	ПЛАНКА	21
112	146	БДС 4885-75	САЧМА 4ММ I I	ШАРИК	21
112	147	БДС 1230-85	БОЛТ В1 МВx50-5.6	БОЛТ	61
112	148	БДС 3609-73	ПРЬСТЕН I А8x12	КОЛЬЦО	61
112	149	БДС 1230-83	БОЛТ В1 М6x50-5.6	БОЛТ	21
112	150	6844 01.00.14	ШТИФТ	ШТИФТ	11
112	151	БДС 3609-73	ПРЬСТЕН I А6x10	КОЛЬЦО	21
112	152	6885 03.00.00	ВАЛ ИСХОДЯЩ /КОМПЛЕКТ/	ВХОДЯЩИЙ ВАЛ /В СБОРЕ/	11
112	153	Т6Л 2981	ЛАГЕР САЧМЕН 6304 20x52x15	ПОДШИПНИК ШАРИКОВЫЙ	11
112	154	6885 03.00.01	ВАЛ С КОЛЕЛО ЗЬБНО	ВАЛ С ШЕСТЕРНЕЙ	11
112	155	Т6Л 2981	ЛАГЕР САЧМЕН 6013 65x100x19	ПОДШИПНИК ШАРИКОВЫЙ	11
112	156	6880 00.00.02	УПЛТНИТЕЛ	УПЛОТНЕНИЕ	11
112	157	БДС 7947-79	"О" ПРЬСТЕН Б 9x3-4-70	"О" - КОЛЬЦО	41
112	158	БДС 7947-79	"О" ПРЬСТЕН Б 11x3-4-70	"О" - КОЛЬЦО	21
112	159	БДС 3609-73	ПРЬСТЕН I А10x14	КОЛЬЦО	111
112	160	БДС 2171-83	ВИНТ IВ М10x35-5.6	ВИНТ	61
112	161	БДС 2171-83	ВИНТ IВ М10x50-6g	ВИНТ	51
112	162	5534 00.00.00	РАЗПРЕДЕЛИТЕЛ /КтМ 1762/	РАСПРЕДЕЛИТЕЛЬ	11
112	163	6880 00.00.04	УПЛТНИТЕЛ	УПЛОТНЕНИЕ	11
112	164	6885 05.00.00	МАСЛОПОКАЗАТЕЛ /КОМПЛЕКТ/	УКАЗАТЕЛЬ УРОВНЯ НАСЛА /В СБОРЕ/	11
112	165	КтМ 9954-78	УПЛТНИТЕЛ А65x90x10-3	УПЛОТНЕНИЕ	11
112	166	КтМ 1007	МЕХАНИЗМ ЗА СВОБОДЕН ХОД	МЕХАНИЗМ СВОБОДНОГО ХОДА	11
112	167	6844 03.00.05	"О" ПРЬСТЕН	"О" - КОЛЬЦО	11
112	168	6855 06.00.00	КОЛЕЛО ПОКМЕНО /КОМПЛЕКТ/	КОЛЕСО НАСОС /В СБОРЕ/	11
112	169	6855 06.01.02	ВТУЛКА	ВТУЛКА	11
112	170	6855 06.00.04	ПРЬСТЕН	КОЛЬЦО	11
112	171	6885 00.00.01	ТЯЛО	КОРПУС	11
112	172	6885 02.00.00	ВАЛ МЕХДИНЕН ЗА ПРЕДЕН ХОД /КОМПЛЕКТ/	ВАЛ ПРОМЕЖУТОЧНЫЙ /В СБОРЕ/	11
112	173	Т6Л 2981	ЛАГЕР САЧМЕН 6307 35x80x21	ПОДШИПНИК ШАРИКОВЫЙ	41
112	174	6855 02.00.09	ВТУЛКА	ВТУЛКА	41
112	175	Т6Л 11553	ЛАГЕР К40x45x17	ПОДШИПНИК	41
112	176	6885 02.00.03	КОЛЕЛО ЗЬБНО	ШЕСТЕРНЯ	21
112	177	БДС 2170-77	ПРЬСТЕН А135	КОЛЬЦО	21
112	178	6855 02.00.07	ДИСК	ДИСК	41
112	179	СтМ 1490	ДИСК СИНТЕРОВАН	ДИСК	121
112	180	6855 02.00.06	ДИСК	ДИСК	101
112	181	БДС 2170-77	ПРЬСТЕН В40	КОЛЬЦО	21
112	182	6855 02.00.12	ШАЯБА	ШАЯБА	21
112	183	6844 01.00.07	ПРУЖИНА	ПРУЖИНА	241
112	184	6855 02.01.00	БУТАЛО /КОМПЛЕКТ/	ПОРШЕНЬ /В СБОРЕ/	21
112	185	БДС 7947-85	"О" ПРЬСТЕН А 125x3-4-70	"О" - КОЛЬЦО	21
112	186	6844 01.00.14	ШТИФТ	ШТИФТ	41
112	187	6885 02.00.02	ЧАША	СТАКАН	11
112	188	6844 01.00.13	УПЛТНИТЕЛ	УПЛОТНЕНИЕ	21
112	189	6855 02.00.10	ПРЬСТЕН	КОЛЬЦО	61
112	190	БДС 7947-85	"О" ПРЬСТЕН А34x3-4-70	"О" - КОЛЬЦО	21
112	191	6855 02.00.11	ТАПА	ПРОБКА	21
112	192	6885 02.01.00	ВАЛ С КОЛЕЛО ЗЬБНО /КОМПЛЕКТ/	ВАЛ С ШЕСТЕРНЕЙ /В СБОРЕ/	11
112	193	БДС 1980-77	ШТИФТ ЦИЛИНДРИЧЕН 2-4Н 11x8	ШТИФТ ЦИЛИНРИЧЕСКИЙ	21
112	194	6855 03.01.01	ВАЛ	ВАЛ	21
112	195	6885 02.01.01	КОЛЕЛО ЗЬБНО	ШЕСТЕРНЯ	11
112	196	БДС 833-82	ШАЯБА I ВН	ШАЯБА	241
112	197	БДС 2171-83	ВИНТ IВ МВx30-В.8	ВИНТ	241
112	198	6885 04.00.00	ВАЛ МЕХДИНЕН ЗА ЗАДЕН ХОД /КОМПЛЕКТ/	ВАЛ ПРОМЕЖУТОЧНЫЙ /В СБОРЕ/	11
112	199	6885 04.00.02	ЧАША	СТАКАН	11
112	1100	6885 04.01.00	ВАЛ С ФЛАНЕЦ /КОМПЛЕКТ/	ВАЛ С ФЛАНЕЕМ /В СБОРЕ/	11
112	1101	6885 04.01.01	ФЛАНЕЦ	ФЛАНЕС	11
112	1102	6855 07.00.00	КОЛЕЛО ТУРБИНО /КОМПЛЕКТ/	ТУРСОННОЕ КОЛЕСО /В СБОРЕ/	11
112	1103	6844 00.00.09	ШАЯБА ОПОРНА	ШАЯБА ОПОРНАЯ	21
112	1104	6855 08.00.00	АПАРАТ НАПРАВЛЯВАЩ /КОМПЛЕКТ/	НАПРАВЛЯЩИЙ МЕХАНИЗМ /В СБОРЕ/	11
112	1105	6855 08.00.01	ПРЬСТЕН ОПОРЕН	КОЛЬЦО	21
112	1106	6844 05.01.00	АПАРАТ НАПРАВЛЯВАЩ С ВТУЛКА	НАПРАВЛЯЩИЙ МЕХАНИЗМ С ВТУЛКОЙ	11
112	1107	6844 05.01.01	АПАРАТ НАПРАВЛЯВАЩ -20-	НАПРАВЛЯЩИЙ МЕХАНИЗМ	11
112	1108	6844 05.01.02	ВТУЛКА ЛАГЕРНА	ВТУЛКА ПОДШИПНИКА	11

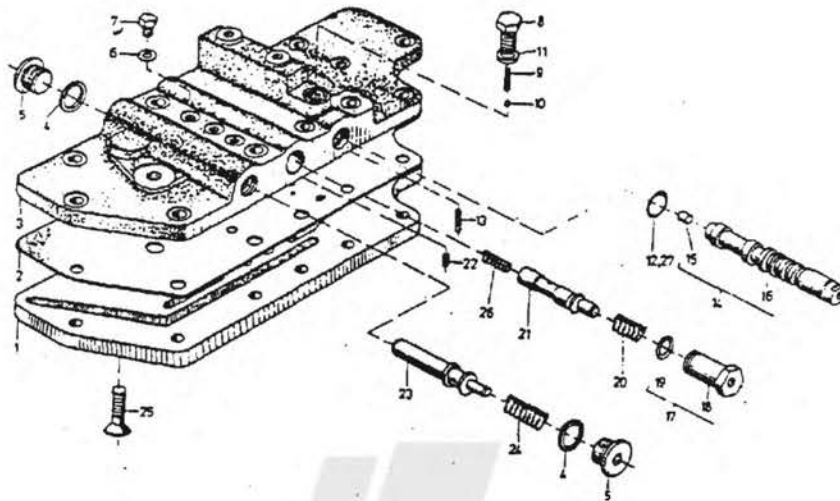

ГИДРОДИНАМИЧЕСКАЯ ПЕРЕДАЧА Гидравлический распределитель с гидродинамической трансмиссией

Код	Позиция	Каталожный номер	Наименование (Български)	Наименование (Руски)	Број (К-КТ)
13	1-	5534 00.00	РАЗПРЕДЕЛИТЕЛ ХИДРАВ.ЗА ХИДР.ТР.РХТД-10	ГИДРАВЛИЧЕСКИЙ РАСПРЕДЕЛИТЕЛЬ С ГИДР.ТО	1
13	11	5531 00.10	ПЛОЧА	ПЛИТА	1
13	12	5534 00.18	УПЛЪТНИТЕЛ	УПЛОТНЕНИЕ	1
13	13	5534 00.01	ТЯЛО	КОРПУС	1
13	14	БДС 3609-73	ПРЪСТЕН I A20x24-M1	КОЛЬЦО	4
13	15	5593.00.10	ТАПА	ПРОБКА	4
13	16	БДС 3609-73	ПРЪСТЕН I A8x12-M1	КОЛЬЦО	4
13	17	БДС 1234-85	БОЛТ В1 M8x8-6.8	БОЛТ	4
13	18	5533 00.16	ТЯЛО НА ВИКСАТОРА	КОРПУС	1
13	19	5533 00.15	ПРУЖИНА	ПРУЖИНА	1
13	110	БДС 4895-82	САЧМА 6,35-20	ШАРИК	1
13	111	БДС 3609-73	ПРЪСТЕН I A12x16-M1	КОЛЬЦО	1
13	112	DICHTUNG PS	"O" ПРЪСТЕН 18x2 МАТЕРИАЛ I 75	"O" - КОЛЬЦО	1
13	113	БДС 1363-82	ВИНТ IВ M5x15-8.8	ВИНТ	1
13	114	5533 01.00	ПЛУНХЕР Н/ОБЩ ВИД/	ПЛУНХЕР /ОБЩИЯ ВИД/	1
13	115	БДС 1362-83	ВИНТ IВ M8x8-6.8	ВИНТ	4
13	116	5533 01.01	ПЛУНХЕР Н	ПЛУНХЕР	1
13	117	5533 02.00	ТАПА /ОБЩ ВИД/	ПРОБКА /ОБЩИЯ ВИД/	1
13	118	5533 02.01	ТАПА	ПРОБКА	1
13	119	БДС 7947-85	"O" ПРЪСТЕН B14x1.8-2-75	"O"-КОЛЬЦО	1
13	120	5533.00.06	ПРУЖИНА	ПРУЖИНА	1
13	121	5533.00.07	ПЛУНХЕР I	ПЛУНХЕР	1
13	122	БДС 1363-82	ВИНТ IВ M5x8-8.8	ВИНТ	1
13	123	5533 00.09	ПЛУНХЕР IV	ПЛУНХЕР	1
13	124	5533 00.08	ПРУЖИНА	ПРУЖИНА	1
13	125	БДС 1359-83	ВИНТ IВ M8x20-5.8	ВИНТ	3
13	126	5533.00.27	ПРУЖИНА	ПРУЖИНА	1
13	127	SIMRIT-ГФР	"O" ПРЪСТЕН 18x2 МАТЕР.ВЗ FKM/575	"O" -КОЛЬЦО	1

14

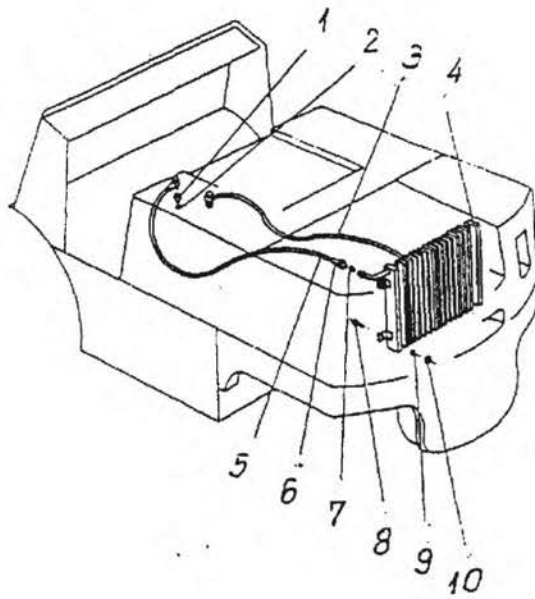

СИСТЕМА ОХЛАЖДЕНИЯ ГИДРОДИНАМИЧЕСКОЙ ПЕРЕДАЧИ

14	1	:1661.33.10 25.00.00	:УРЕДБА ОХЛ.НА ГИДРОДИНАМИЧНИИ ПРЕДАВАТЕ	:СИСТЕМА ОХЛАЖ.ГИДРАВЛИЧЕСКОЙ ПЕРЕДАЧИ	1
14	11	:1800.33 16.00.02	:ТАПА РЕДУЦИРЕЦА	:ПРОБКА	2
14	12	:БДС 3609-73	:ПРЪСТЕН I A12x16	:КОЛЬЦО	4
14	13	:ОН-04 51484-83	:СЪЕДИНЕНИЕ ГЪВК.10Гx18-НЦx12-1500	:ГИБКОЕ СОЕДИНЕНИЕ	1
14	14	:РВМ 76-02 00.00.00.01	:РАДИАТОР МАСЛЕН	:РАДИАТОР	1
14	15	:ОН-04 51484-83	:СЪЕДИНЕНИЕ ГЪВКАВО 10Гx18-НЦx12-1200	:СИБКОЕ СОЕДИНЕНИЕ	1
14	16	:ОН-04 55874-71	:ГАЙКА ХОЛЕНДРОВА II E12	:НАКИДНАЯ ГАЙКА	2
14	17	:ОН-04 55874-71	:ПРЪСТЕН ВРЯЗВАЦ II 12	:КОЛЬЦО	2
14	18	:БДС 1230-85	:БОЛТ В1 М6x16-6.6	:БОЛТ	4
14	19	:БДС 833-82	:ШАЙБА 2 6Н	:ШАЙБА	4
14	10	:БДС 1574-83	:ГАЙКА М6-5	:ГАЙКА	4

15

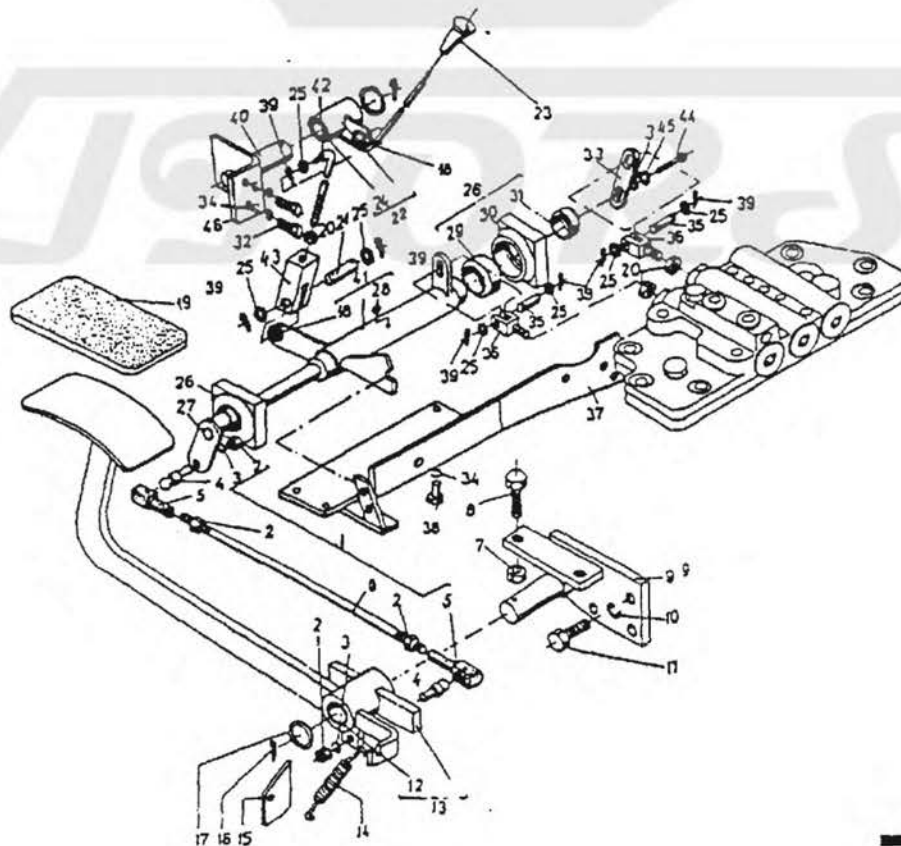

КОМАНДНОЕ УСТРОЙСТВО ГИДРОДИНАМИЧЕСКОЙ ПЕРЕДАЧИ

ПОЗИЦИОННЫЙ НОМЕР	КОД ПОЗИЦИИ	КАТАЛОЖНЫЙ НОМЕР	НАИМЕНОВАНИЕ НА БЪЛГАРСКИ	НАИМЕНОВАНИЕ НА РУССКИ	КОЛИЧЕСТВО В БРОНЬЕ	КОЛИЧЕСТВО В КИТАЙСКОМ
15	1-	1661.33.10 27.00.00	УРЕДБА КОМАНДНА НА ХИДРОД. ПРЕДАВАТЕЛ	КОМАНДНОЕ УСТР.ГИДРАВЛИЧЕСКИЯ ПЕРЕДАЧИ	1	1
15	11	1661.33.10 27.04.00	ШАНГА УСКОРИТЕЛНА	ШАНГА	1	1
15	12	БДС 15742-83	ГАЙКА 1 М6-5	ГАЙКА	2	2
15	13	БДС 833-82	ШАЯБА 2 6Н	ШАЯБА	5	5
15	14	1661.33.10 18.04.02	ШТИФ СПЕЦИАЛЕН	ШТИФ СПЕЦИАЛЕН	2	2
15	15	1661.33.10 18.04.03	ГНЕЗДО	ГНЕЗДО	2	2
15	16	1661.33.10 27.04.01	ШАНГА	ШАНГА	1	1
15	17	БДС 15742-83	ГАЙКА М10-5	ГАЙКА	2	2
15	18	БДС 1232-86	БОЛТ В1 М10х35-5.6	БОЛТ	2	2
15	19	1661.33.10 24.06.00	КОНЗОЛ /КОМПЛЕКТ/	КРОНШТЕЙН /В СБОРЕ/	1	1
15	110	БДС 833-82	ШАЯБА 2 10Н	ШАЯБА	5	5
15	111	БДС 1232-86	БОЛТ В1 М10х20-5.6	БОЛТ	5	5
15	112	1661.33.10 19.01.01	ВТУЛКА	ВТУЛКА	1	1
15	113	1661.33.10 27.07.00	ПЕДАЛ	ПЕДАЛЬ	1	1
15	114	416 02.00.01-01	ПРУЖИНА ВЪЗВРАТНА	ПРУЖИНА ВОЗВРАТНАЯ	1	1
15	115	1661.33.10 24.00.05	ПЛАНКА	ПЛАНКА	1	1
15	116	БДС 55-77	ШПЛИНТ 5х32	ШПЛИНТ	2	2
15	117	БДС 14494-78	ШАЯБА М18	ШАЯБА	2	2
15	118	СТ.НА СИВ 1478-78	ЛАГЕР ШАРНИРЕН Ш6	ПОДШИПНИК	2	2
15	119	676 04.01.01	СТЪЛЕНКА ГУМЕНА	ПОДНОШКА РЕЗИНОВАЯ	1	1
15	120	БДС 1262-83	ГАЙКА М8-04	ГАЙКА	3	3
15	121	1661.33.10 16.00.02	ОС	ОСЬ	1	1
15	122	1661.33.10 27.11.00	ЛОС /КОМПЛЕКТ/	РЫЧАГ /В СБОРЕ/	1	1
15	123	1661.33.10 03.04.02	РЪКОХВАТКА	РЫКОЯТКА	1	1
15	124	161.33.10 19.01.01	ВТУЛКА	ВТУЛКА	1	1
15	125	БДС 14494-78	ШАЯБА М6	ШАЯБА	10	10
15	126	1661.33.10 24.02.00	ЛАГЕР /КОМПЛЕКТ/	ПОДШИПНИК /В СБОРЕ/	2	2
15	127	1661.33.10 27.06.00	ОС /КОМПЛЕКТ/	ОСЬ /В СБОРЕ/	1	1
15	128	БДС 1640-81	ПРЕСМАСЛЕНКА 1.1	ПРЕСС-МАСЛЕНКА	1	1
15	129	СТ НА СИВ 1478-78	ЛАГЕР ШАРНИРЕН Ш20	ПОДШИПНИК	2	2
15	130	1661.33.10 24.02.01	ТЯЛО	КОРПУС	1	1
15	131	СТ НА СИВ 1478-78	ЛАГЕР ШАРНИРЕН Ш12	ПОДШИПНИК	2	2
15	132	БДС 1230-85	БОЛТ В1 М6х25-5.6	БОЛТ	2	2
15	133	1661.33.10 27.00.02	РАМО	ПЛЕЧО	1	1
15	134	БДС 833-82	ШАЯБА 2 8Н	ШАЯБА	2	2
15	135	1661.33.10 24.00.06	ОС	ОСЬ	2	2
15	136	1661.33.10 24.00.04	ВИЛКА	ВИЛКА	2	2
15	137	1661.33.10 27.01.00	КОНЗОЛ /КОМПЛЕКТ/	КРОНШТЕЙН /В СБОРЕ/	1	1
15	138	БДС 1230-85	БОЛТ В1 М6х16-5.6	БОЛТ	4	4
15	139	БДС 55-77	ШПЛИНТ 1,6х10	ШПЛИНТ	7	7
15	140	1661.33.10 27.10.00	ОС /КОМПЛЕКТ/	ОСЬ /В СБОРЕ/	1	1
15	141	1661.33.10 27.05.00	ОС /КОМПЛЕКТ/	ОСЬ /В СБОРЕ/	1	1
15	142	1661.33.10 27.00.03	ШАНГА	ШАНГА	1	1
15	143	1661.33.10 16.00.05	ВИЛКА	ВИЛКА	1	1
15	144	БДС 123-85	БОЛТ В1 М6х12-5.6	БОЛТ	1	1
15	145	БДС 14494-78	ШАЯБА М6	ШАЯБА	10	10
15	146	БДС 14494-78	ШАЯБА М8	ШАЯБА	2	2

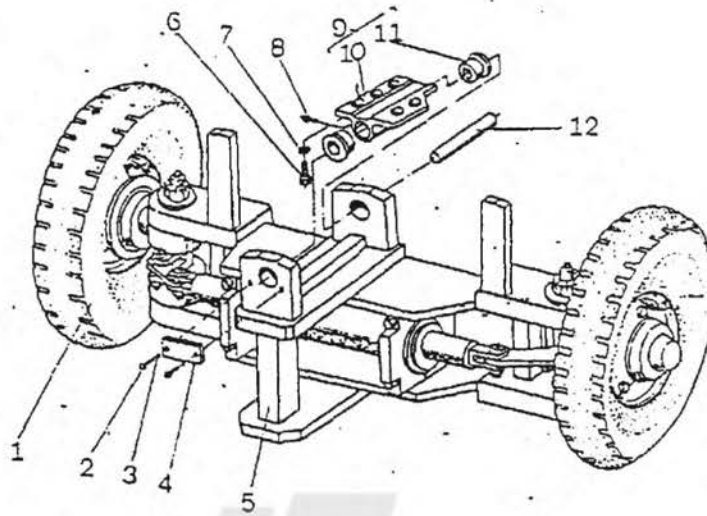
16^А

УПРАВЛЯЕМЫЙ МОСТ (в сборе)

ИГРУ-ПОЗИ-КАТАЛОЖЕН	НАИМЕНОВАНИЕ	НАИМЕНОВАНИЕ	КОЛ-ВО
РА ЦИЯ НОМЕР	БЪЛГАРСКИ	РУСКИ	К-КТ
16А 1-	МОСТ УПРАВЛЯЕМ /К-Т/	УПРАВЛЯЕМА МОСТ /В СБОРЕ/	1
16А 11	КОЛЕЛО 5.00-8 /К-Т/	КОЛЕСО	2
16А 12	БОЛТ 1 М10Х25-56	БОЛТ	2
16А 13	ШАЙБА 2 10Н	ШАЙБА	2
16А 14	ПЛАНКА ФИКСИРАЩА	ПЛАНКА ФИКСИРУЩАЯ	1
16А 15	МОСТ УПРАВЛЯЕМ	УПРАВЛЯЕМА МОСТ	1
16А 16	БОЛТ 1 М20Х45-8.8	БОЛТ	5
16А 17	ШАЙБА 2 20-Н	ШАЙБА	8
16А 18	ПРЕСМАСЛЕНКА 1.2	ПРЕС-МАСЛЕНКА	1
16А 19	ФЛАНЕЦ /К-Т/	ФЛАНЕЦ /В СБОРЕ/	1
16А 10	ФЛАНЕЦ	ФЛАНЕЦ	1
16А 11	ВТУЛКА	ВТУЛКА	2
16А 12	ОС	ОСЬ	1

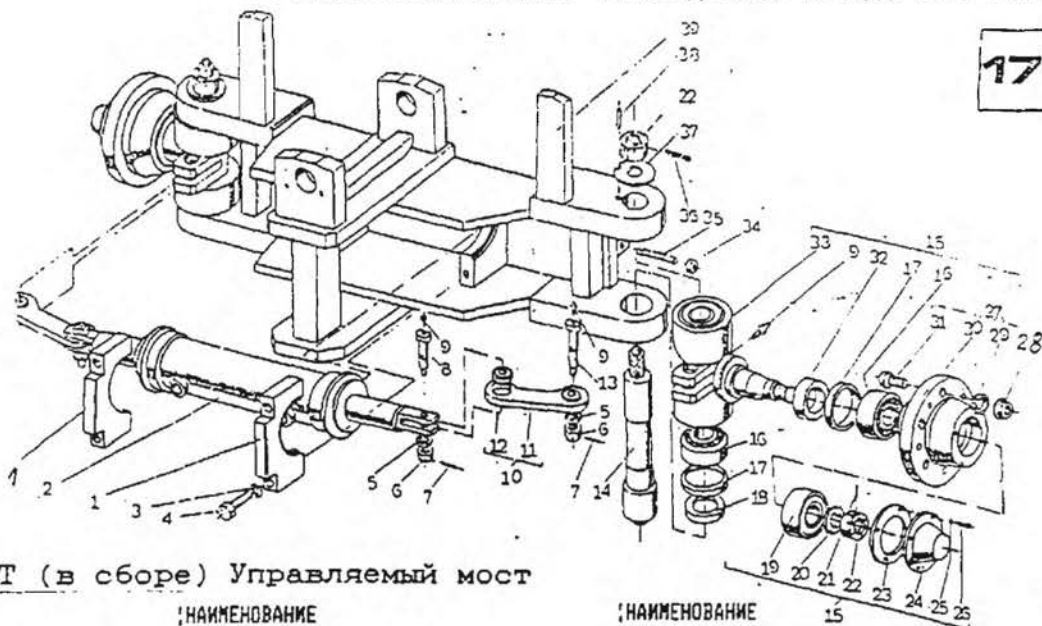
17^A

УПРАВЛЯЕМЫЙ МОСТ (в сборе) Управляемый мост

ФИГУРА	ПОЗИЦИЯ	КАТАЛОЖНЫЙ НОМЕР	НАИМЕНОВАНИЕ БЪЛГАРСКИ	НАИМЕНОВАНИЕ РУСКИ	КОЛИЧЕСТВО	КОД
17A	1	4955.11 00.00.00	МОСТ УПРАВЛЯЕМ	УПРАВЛЯЕМАЯ МОСТ	1	
17A	11	4955.11 00.00.04	СКОБА	СКОБА	2	
17A	12	415152 0211	ЦИЛИНДЪР ЗА СЕРВОУПРАВЛЕНИЕ	ЦИЛИНДЪР	1	
17A	12	63001.00.00.00-01	ЦИЛИНДЪР ЗА СЕРВОУПРАВЛЕНИЕ	ЦИЛИНДЪР	1	
17A	12	5275 00.00.00-01	ЦИЛИНДЪР ЗА СЕРВОУПРАВЛЕНИЕ	ЦИЛИНДЪР	1	
17A	12	432.00.00.00-01	ЦИЛИНДЪР ЗА СЕРВОУПРАВЛЕНИЕ	ЦИЛИНДЪР	1	
17A	12	432.00.00.00-04	ЦИЛИНДЪР ЗА СЕРВОУПРАВЛЕНИЕ	ЦИЛИНДЪР	1	
17A	13	БДС 833-82	ШАЙБА 2 12Н	ШАЙБА	4	
17A	14	БДС 1234-85	БОЛТ 2 М12х60-10.8	БОЛТ	4	
17A	15	БДС 206-78	ШАЙБА АМ12	ШАЙБА	4	
17A	16	4955 00.00.08	ГАЙКА С ПРОРЕЗИ	ГАЙКА	4	
17A	17	БДС 55-77	ПЛИНТ 3.2х25-	ПЛИНТ	4	
17A	18	4955.10 00.00.03	БОЛТ	БОЛТ	2	
17A	19	БДС 1640-81	ПРЕСМАСЛЕНКА 1,1	ПРЕСС-МАСЛЕНКА	6	
17A	110	4955.11 00.02.00	ТАНГА /КОМПЛЕКТ/	ТАНГА /В СБОРЕ/	2	
17A	111	4955.11 00.02.01	ТАНГА	ТАНГА	2	
17A	112	ГОСТ 3635-78	ЛАГЕР ШАРНИРЕН ШС15К	ПОДШИПНИК	4	
17A	113	4955.10 00.00.06	БОЛТ	БОЛТ	2	
17A	114	4955.10 00.00.01	БОЛТ ШЕНКЕЛЕН	БОЛТ	2	
17A	115	4955.11 01.00.00	ШЕНКЕЛ /КОМПЛЕКТ/	КУЛАК /В СБОРЕ/	2	
17A	116	ГОСТ 333-85	ЛАГЕР 7507	ПОДШИПНИК	6	
17A	117	БДС 9954-83	УПЛЪТНИТЕЛ А55х72х10-1	УПЛОТНЕНИЕ	6	
17A	118	4955.10 01.00.02	ВТУЛКА	ВТУЛКА	4	
17A	119	ГОСТ 333-85	ЛАГЕР 7306	ПОДШИПНИК	2	
17A	120	4925.3 00.00.09	ШАЙБА СЪС ЗЪБ	ШАЙБА	2	
17A	121	БДС 55-77	ПЛИНТ 5х40	ПЛИНТ	2	
17A	122	4901 00.00.10	ГАЙКА С ПРОРЕЗИ	ГАЙКА	4	
17A	123	5026 00.00.10	ШАЙБА УПЛЪТНИТЕЛНА	ШАЙБА УПЛОТНИТЕЛНАЯ	2	
17A	124	4901 00.00.05	КАПАЧКА	КРЫШКА	2	
17A	125	БДС 833-82	ШАЙБА 2 6Н	ШАЙБА	8	
17A	126	БДС 832-83	ВИНТ 1В М6х12-5.8	ВИНТ	8	
17A	127	4927 03.00.00	ГЛАВИНА /КОМПЛЕКТ/	СТУПИЦА /В СБОРЕ/	2	
17A	128	7015 00.00.22	ГАЙКА КОЛЕСНА М14х1.5	ГАЙКА	10	
17A	129	DIN 74361	СФЕРИЧНА ФЕДЕРШАЙБА 14,5	СФЕРИЧЕСКАЯ ПРУЖИННА ШАЙБА	10	
17A	130	4927 03.00.01	ГЛАВИНА	СТУПИЦА	2	
17A	131	7015 00.00.33	БОЛТ КОЛЕСЕН М14х1,5	БОЛТ	10	
17A	132	4927 00.00.13	ВТУЛКА	ВТУЛКА	2	
17A	133	4955.11 01.01.00	ШЕНКЕЛ	КУЛАК	2	
17A	134	БДС 744-83	ГАЙКА М12-8	ГАЙКА	2	
17A	135	4955 00.00.07	ВИНТ	ВИНТ	2	
17A	136	БДС 55-77	ПЛИНТ 5х36	ПЛИНТ	2	
17A	137	4955.4 00.00.02	ШАЙБА СПЕЦИАЛНА	ШАЙБА СПЕЦИАЛНАЯ		
17A	138	4955.10 02.00.00	ВИНТ ЦИЛИНДРИЧЕН	ВИНТ ЦИЛИНДРИЧЕСКИ		
17A	139	4955.11 02.00.00	ГРЕДА /К-Т/	БАЛКА /В СБОРЕ/		

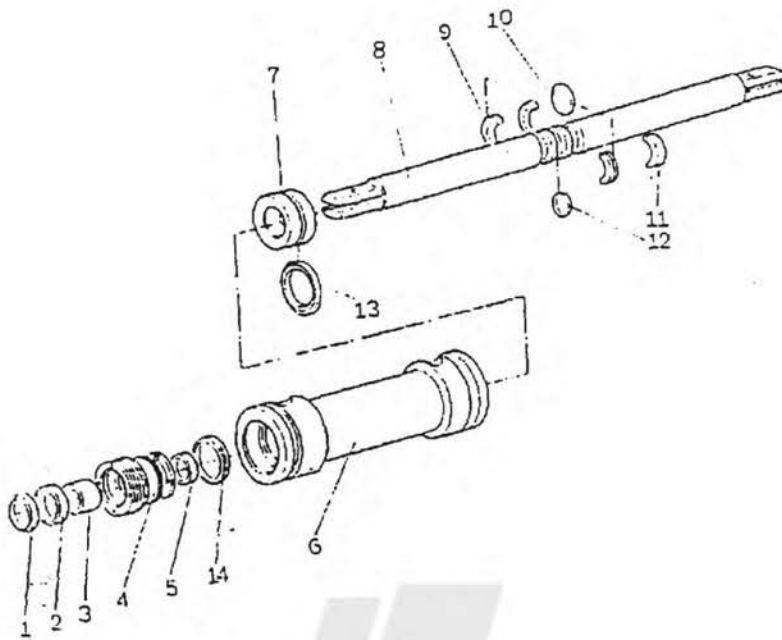
18^A

УПРАВЛЯЕМЫЙ МОСТ (в сборе) Цилиндр

ФИГУРА	ПОЗИЦИЯ	КАТАЛОЖНЫЙ НОМЕР	НАИМЕНОВАНИЕ БЪЛГАРСКИ	НАИМЕНОВАНИЕ РУСКИ	КОЛИЧЕСТВО К-КТ
18A	7	163001.00.00.00-01	ЦИЛИНДЪР БУТАЛЕН ЗА СЕРВОУПРАВЛЕНИЕ	ЦИЛИНДР	1
18A	11	12511 004.816 MERKEL	ЧИСТАЧ Р6 40x48,6x7	МАСЛОСЪЕМНОЕ КОЛЬЦО	2
18A	12	18048 250.830 MERKEL	УПЛЪТНИТЕЛ Т22 40x50x8	УПЛОТНЕНИЕ	2
13A	13	MERKEL	ВТУЛКА ВОДЕЦА 40x44x9,6	ВТУЛКА	4
18A	14	163001 00.00.04	ЗАТВОР	ЗАТВОР	2
18A	15	15ДС 7947-85	0 - ПРЪСТЕН 57x3	0 - КОЛЬЦО	2
18A	16	163001.02.00.00-01	ЦИЛИНДЪР /ОБЩ ВИД/	ЦИЛИНДР /ОБЩ ВИД/	1
18A	17	163001.01.00.00-01	ПРЪТ БУТАЛЕН /ОБЩ ВИД/	ШТОК ПОРШНЕВОЯ /ОБЩ ВИД/	1
18A	18	163001.01.00.03	БУТАЛО I	ПОРШЕНЬ	1
18A	19	10143 251.793 MERKEL	УПЛЪТНИТЕЛ 63x47x18,4	УПЛОТНЕНИЕ	1
18A	10	163001.01.00.07-01	ПРЪТ БУТАЛЕН	ШТОК ПОРШНЕВОЯ	1
13A	11	163001.01.00.01	ШАЙБА ДВУДЕЛНА	РАЗЪЕМНАЯ ШАЙБА	4
18A	12	15ДС 5300-78	ПРЪСТЕН В50	КОЛЬЦО	2
18A	13	163001.00.06	БУТАЛО II	ПОРШЕНЬ	1
18A	14	15ДС 7974-85	0 - ПРЪСТЕН 34x3	0 - КОЛЬЦО	1

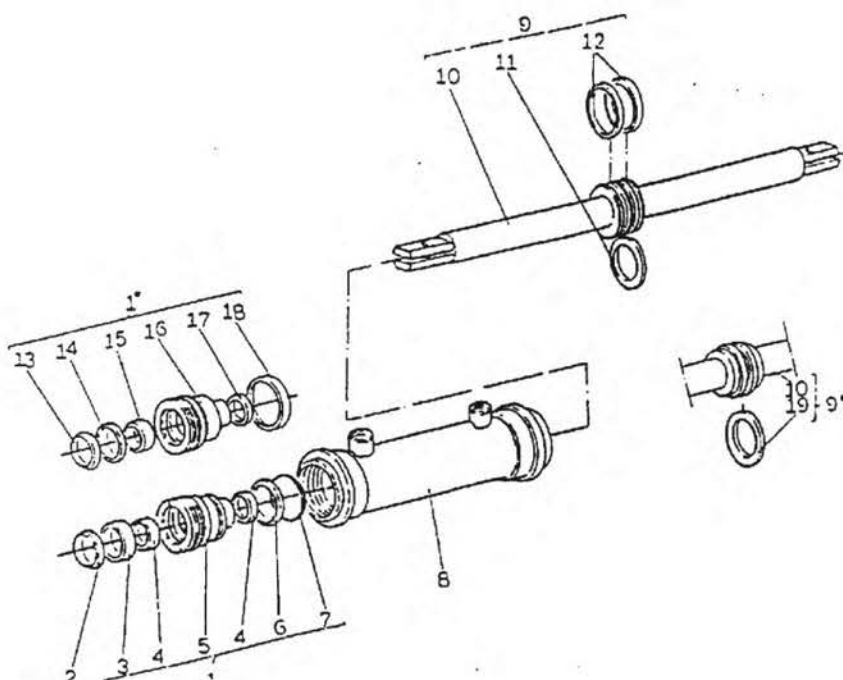

ФИГУРА	ПОЗИЦИЯ	КАТАЛОЖЕН НОМЕР	НАИМЕНОВАНИЕ БЪЛГАРСКИ	НАИМЕНОВАНИЕ РУСКИ	БРОЯ К-КТ
18A	7	432.00.00.00-01	ЦИЛИНДЪР ЗА СЕРВОУПРАВЛЕНИЕ	ЦИЛИНДР	1
18A	7	432.00.00.00-04	ЦИЛИНДЪР ЗА СЕРВОУПРАВЛЕНИЕ	ЦИЛИНДР	1
18A	11	432.02.00.00	ЗАТВОР - ОБЩ ВИД	ЗАТВОР	2
18A	11	432.03.00.00	ЗАТВОР - ОБЩ ВИД	ЗАТВОР	2
18A	2	8056-294.375 MERKEL	ЧИСТАЧ PU5	МАСЛОСЪЕМНОЕ КОЛЬЦО	2
18A	3	85048-250.829	МАНШЕТ T22	МАНШЕТА	2
18A	4	83386-226.049 MERKEL	ЛЕНТА ВОДЕКА SF	ЛЕНТА	4
18A	5	432.02.00.01	ЗАТВОР	ЗАТВОР	2
18A	6	9251-267.213 MERKEL	ПРЪСТЕН ПЛАСМАСОВ STA	КОЛЬЦО	2
18A	7	2575-036.333 MERKEL	"O" ПРЪСТЕН	"O" - КОЛЬЦО	2
18A	8	152.0211.001	ЦИЛИНДЪР /ОБЩ ВИД/	ЦИЛИНДР /ОБЩ ВИД/	1
18A	9	432.01.00.00-01	ПРЪТ БУТАЛЕН /ОБЩ ВИД/	ШТОК ПОРШНЕВОЙ /ОБЩ ВИД/	1
18A	9	432.04.00.00-01	ПРЪТ БУТАЛЕН /ОБЩ ВИД/	ШТОК ПОРШНЕВОЙ /ОБЩ ВИД/	1
18A	10	41518.003.01	ПРЪТ БУТАЛЕН	ШТОК ПОРШНЕВОЙ	1
18A	11	80152-123.140	УПЛОТНИТЕЛ ЗА БУТАЛО DMK-MR	УПЛОТНЕНИЕ	1
18A	12	9287-167.075	ЛЕНТА ЗА БУТАЛО KF	ЛЕНТА	2
18A	13	S-56500-.360.305 SHAMBAN	ЧИСТАЧ EXCLUDER 500	МАСЛОСЪЕМНОЕ КОЛЬЦО	2
18A	14	S55013-0360A46-K-R SHAMBAN	МАНШЕТ STERSEAL	МАНШЕТА	2
18A	15	S-56703-0360-255-A SHAMBAN	ПРЪСТЕН ВОДЕКА SLYDRING	КОЛЬЦО	2
18A	16	432.03.00.01	ЗАТВОР	ЗАТВОР	2
18A	17	S-57264-036-47-A SHAMBAN	ПРЪСТЕН ВОДЕКА SLYDRING	КОЛЬЦО	2
18A	18	S-55382-0630A101-A SHAMBAN	ПРЪСТЕН КОМПЛЕКТ BACKUP RING	КОЛЬЦО	2
18A	19	S-55044-0630A46-N SHAMBAN	УПЛОТНИТЕЛ ЗА БУТАЛО SLYDRING	УПЛОТНЕНИЕ	2
18A	-	5275 00.00.00-01	ЦИЛИНДЪР ЗА СЕРВОУПРАВЛЕНИЕ	ЦИЛИНДР	1
18A	1	S56501-0400.305 SHAMBAN	ЧИСТАЧ	МАСЛОСЪЕМНОЕ КОЛЬЦО	2
18A	2	S55013-0400A46-K-R SHAMBAN	МАНШЕТИ	МАНШЕТА	2
18A	3	S56705-0400255A SHAMBAN	ЛЕНТА	ЛЕНТА	2
18A	4	5275 00.00.02	ЗАТВОР	ЗАТВОР	2
18A	5	S57264-0400-47A SHAMBAN	ЛЕНТА	ЛЕНТА	2
18A	6	5275 01.00.00-01	ЦИЛИНДЪР КОМПЛЕКТ	ЦИЛИНДР В СБОРЕ	1
18A	7	5275 00.00.05	БУТАЛО	ПОРШЕНЬ	1
18A	8	5275 00.00.01-01	ПРЪТ БУТАЛЕН	ШТОК ПОРШНЕВОЙ	1
18A	9	5275 00.00.03	ПОЛУПРЪСТЕН	ПОЛУКОЛЬЦО	2
18A	10	БДС 5300-78	ПРЪСТЕН В1 50	КОЛЬЦО	1
18A	11	5275 00.00.04	ПОЛУПРЪСТЕН	ПОЛУКОЛЬЦО	2
18A	12	8307-219	"O" ПРЪСТЕН	"O" - КОЛЬЦО	1
18A	13	S55044 0630-A-46N SHAMBAN	УПЛОТНИТЕЛ	УПЛОТНЕНИЕ	1
18A	14	S55382-0700-101A SHAMBAN	"O" -ПРЪСТЕН	"O" - КОЛЬЦО	2

19

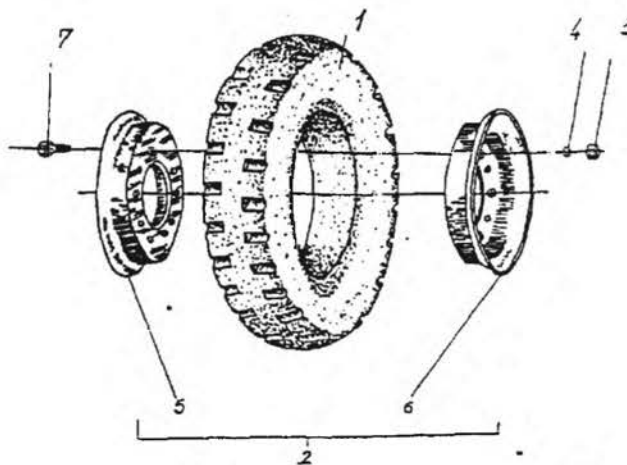

КОЛЕСО

ФИГУРА	ПОЗИЦИЯ	КАТАЛОЖЕН НОМЕР	НАИМЕНОВАНИЕ БЪЛГАРСКИ	НАИМЕНОВАНИЕ РУСКИ	БРОЯ К-КТ
19	-	9024 00.00.00	КОЛЕЛО /КОМПЛЕКТ/	КОЛЕСО /В СБОРЕ/	1
19	1	КТМ 1699	ГУМА ПЛЪТНА ЕЛАСТИЧНА 5.00x8	ШИНА ГУССМАТИК	1
19	2	2004-2 00.00	ДХАНТА 3.00Д-8	ОБОД	1
19	3	БДС 15742-ВЗ	ГАЙКА М12x1.5	ГАЙКА	8
19	4	БДС 833-В2	ШАЙБА 2 12Н	ШАЙБА	8
19	5	2002-4 00.01	ПОЛУДХАНТА ВЪНШНА	ПОЛУОБОД ВНЕШНИЯ	1
19	6	2002-4 00.02	ПОЛУДХАНТА ВЪТРЕШНА	ПОЛУОБОД ВНУТРЕННИЯ	1
19	7	БАС 4119-74	БОЛТ М12x1.5	БОЛТ	8

19

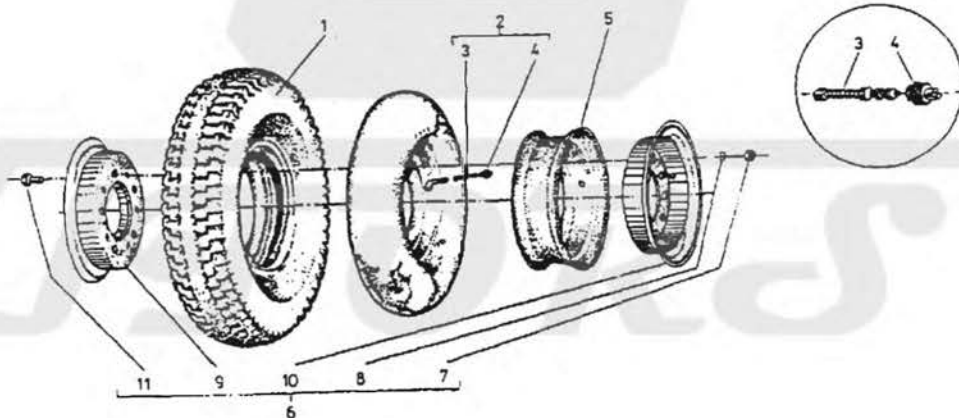

КОЛЕСО

ФИГУРА	ПОЗИЦИЯ	КАТАЛОЖЕН НОМЕР	НАИМЕНОВАНИЕ БЪЛГАРСКИ	НАИМЕНОВАНИЕ РУСКИ	БРОЯ К-КТ
19	-	6017 00.00.00	КОЛЕЛО 5.00-9	КОЛЕСО	1
19	1	СТ НА СИВ 1246-78	ГУМА ВЪНШНА 5.00-8 (140-200)PR B	ПОКРЫШКА	1
19	2	БДС 3917-ВЗ	ГУМА ВЪТРЕШНА 5.00-8	КАМЕРА	1
19	3	БДС 3782-ВЗ	ИГЛА ВЕНТИЛНА I	ИГЛА ВЕНТИЛЯ	1
19	4	БДС 5404-74	КАПАЧКА НА ВЕНТИЛА	КРЫШКА	1
19	5	БДС 11021-73	КОЛАН ЗА ГУМА 5.00-8	ОБОДНАЯ ЛЕНТА ПОКРЫШКИ	1
19	6	2004-2 00.00	ДХАНТА 3.00 D-8	ОБОД	1
19	7	БДС 744-ВЗ	ГАЙКА М12x1.5 Zn10	ГАЙКА	5
19	8	БДС 833-В2	ШАЙБА ПРУЖИННА 12Н ПОЦ.	ПРУЖИННАЯ ШАЙБА	5
19	9	2002-4 00.01	ПОЛУДХАНТА ВЪНШНА	ПОЛУОБОД ВНЕШНИЯ	1
19	10	2002-4 00.02	ПОЛУДХАНТА ВЪТРЕШНА	ПОЛУОБОД ВНУТРЕННИЯ	1
19	11	БДС 4119-74	БОЛТ М12x1.5 Zn10	БОЛТ	5

20

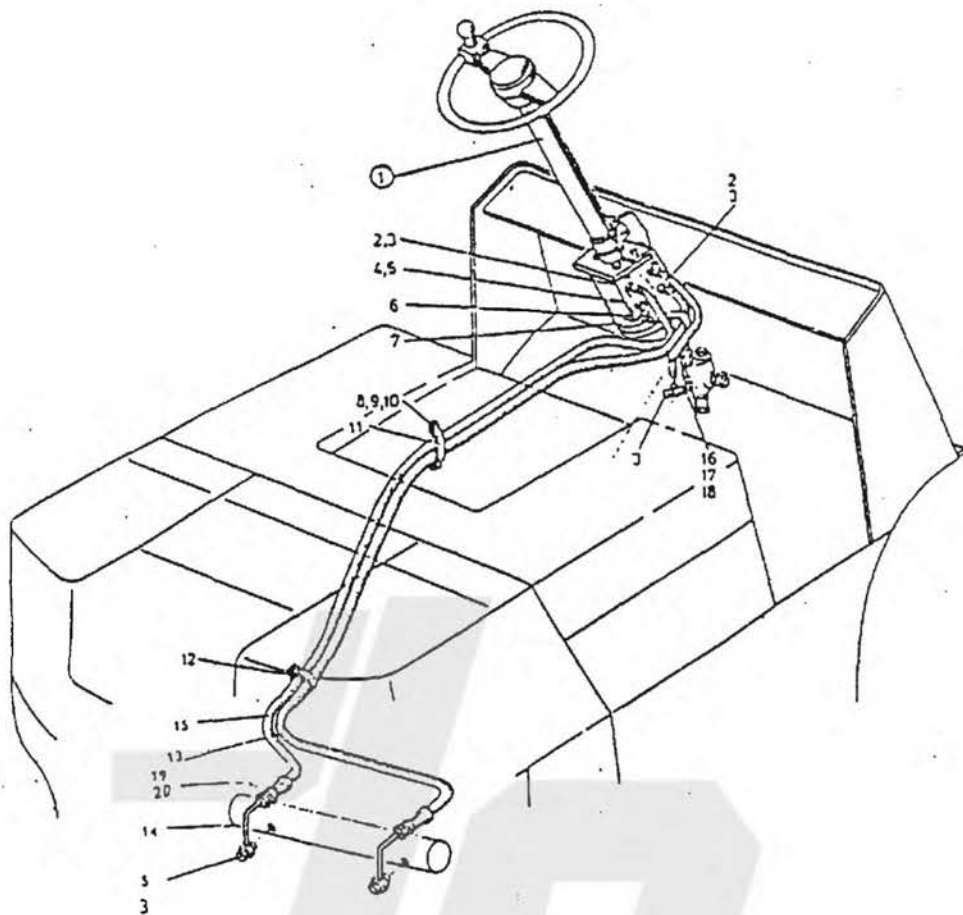

СИСТЕМА УПРАВЛЕНИЯ

!ИГУ-! !РА	!ПОЗИ-! !ЦИЯ	!КАТАЛОЖЕН !НОМЕР	!НАИМЕНОВАНИЕ !БЪЛГАРСКИ	!НАИМЕНОВАНИЕ !РУСКИ	!БРОЙ! !К-КТ!
!20А	!-	!1661.33.10 22.00.00-02	!УРЕДБА УПРАВЛЕНИЕ	!СИСТЕМА УПРАВЛЕНИЯ	! 1!
!20А	!1	!В175 00.00.00	!КОЛОНА КОРМИЛНА	!РУЛЕВАЯ КОЛОНА	! 1!
!20А	!2	!1661.33.10 22.00.01	!УДЪЛЖИТЕЛИ	!УДЛИНИТЕЛЬ	! 2!
!20А	!3	!БДС 3609-73	!ПРЪСТЕН А18х22	!КОЛЬЦО	! 8!
!20А	!4	!1661.33.10 21.03.00	!ГЛАВА /КОМПЛЕКТ/	!БЛОК /В СБОРЕ/	! 1!
!20А	!5	!005.00.00.5612	!БОЛТ ХОЛЕНДРОВ	!БОЛТ НАКИДНОЯ ГАЙКА	! 3!
!20А	!6	!БДС 8648-85	!СКОБА Б30	!СКОБА	! 2!
!20А	!7	!БДС 7250-68	!МАРКУЧ БЕНЗИНОВ И МАСЛОУСТ.12.5L,210	!ШЛАНГ	! 1!
!20А	!8	!БДС 1232-86	!БОЛТ В1 М8х22-5.6	!БОЛТ	! 1!
!20А	!9	!БДС 15742-03	!ГАЙКА М0-5	!ГАЙКА	! 1!
!20А	!10	!БДС 833-82	!ШАЙБА 2 ВН	!ШАЙБА	! 1!
!20А	!11	!1661.33.10 22.00.02	!СКОБА	!СКОБА	! 1!
!20А	!12	!КТМ 1299	!ЛЕНТА	!ЛЕНТА	! 2!
!20А	!13	!1661.33.10 22.04.00	!СЪЕДИНЕНИЕ ГЪВКАВО Гх18-Шх16	!ГИБКОЕ СОЕДИНЕНИЕ	! 1!
!20А	!14	!1661.33.10 22.06.00	!ТРУБА /КОМПЛЕКТ/	!ТРУБА /В СБОРЕ/	! 2!
!20А	!15	!1661.33.10 22.04.00-01	!СЪЕДИНЕНИЕ ГЪВКАВО Гх18-Шх16	!ГИБКОЕ СОЕДИНЕНИЕ	! 1!
!20А	!16	!1661.33.10 22.01.00-02	!СЪЕДИНЕНИЕ ГЪВКАВО Гх18-Шх16	!ГИБКОЕ СОЕДИНЕНИЕ	! 1!
!20А	!17	!7005 00.00.58-12	!ТАПА РЕДУЦИРАЩА	!ПРОБКА	! 1!
!20А	!18	!БДС 3609-73	!ПРЪСТЕН I А27х33	!КОЛЬЦО	! 1!
!20А	!19	!ОН-04 55874-71	!ГАЙКА ХОЛЕНДРОВА II 10	!НАКИДНАЯ ГАЙКА	! 2!
!20А	!20	!ОН-04 55874-71	!ПРЪСТЕН ВРЯЗВАЩ II 10	!КОЛЬЦО	! 2!

16

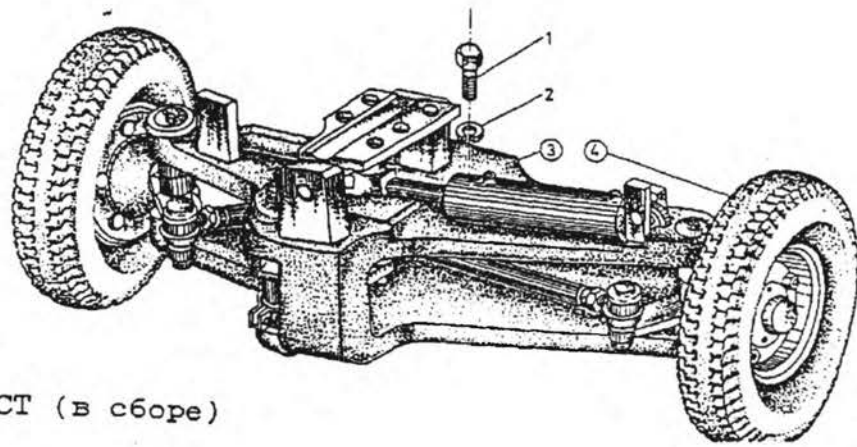

УПРАВЛЯЕМЫЙ МОСТ (в сборе)

ФИГУРА	ПОЗИЦИЯ	КАТАЛОЖЕН НОМЕР	НАИМЕНОВАНИЕ БЪЛГАРСКИ	НАИМЕНОВАНИЕ РУСКИ	КОЛИЧЕСТВО
16	-	1661.33.14.00.00	МОСТ УПРАВЛЯЕМ /КОМПЛЕКТ/	УПРАВЛЯЕМАЯ МОСТ /В СБОРЕ/	1
16	1	БДС 1230-85	БОЛТ В1 М20x45-8.8	БОЛТ	5
16	2	БДС В31-В2	ШАЙБА 2 10Н	ШАЙБА	5
16	3	4927 00.00.00	МОСТ УПРАВЛЯЕМ	УПРАВЛЯЕМАЯ МОСТ	1
16	4	6017 00.00.00	КОЛЕЛО 5,00-9	КОЛЕСО	2

17

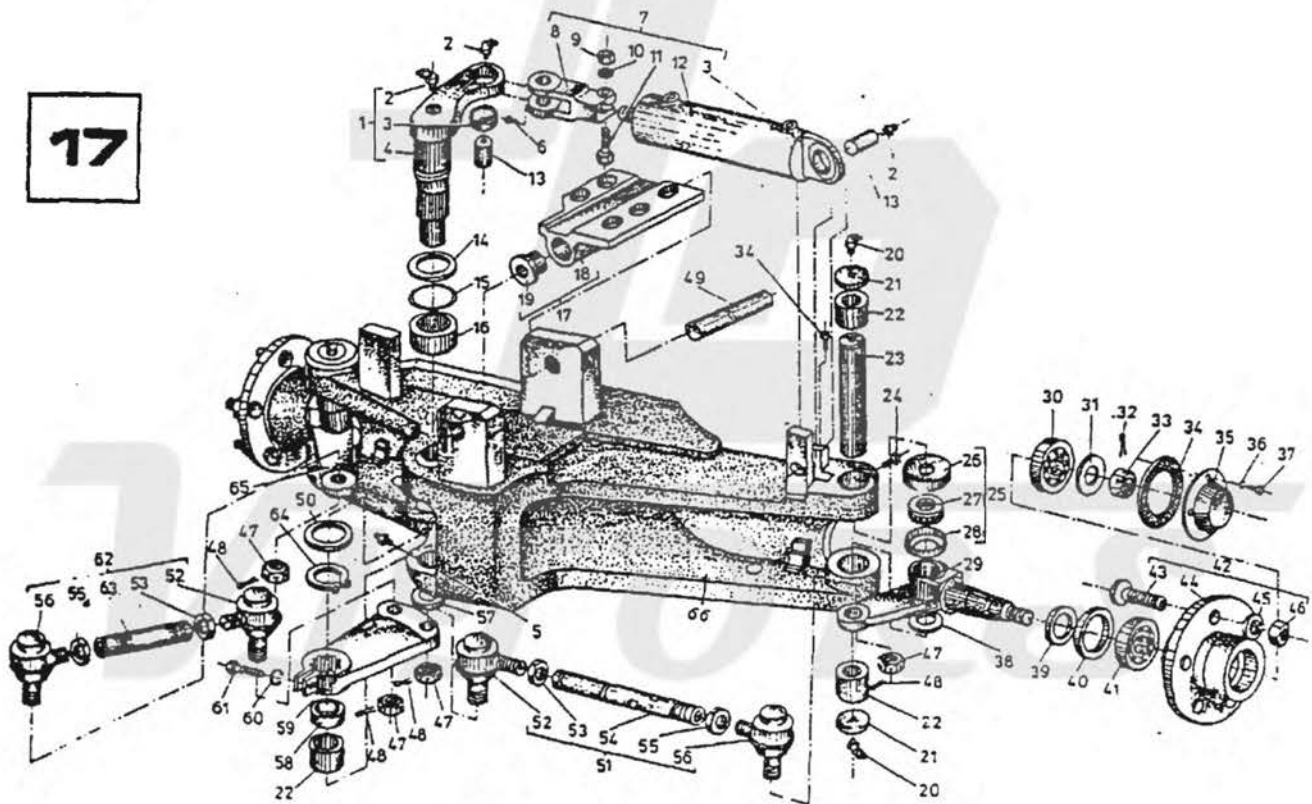

УПРАВЛЯЕМЫЙ МОСТ (в сборе) Управляемый мост

ФИГУРА	ПОЗИЦИЯ	КАТАЛОЖЕН НОМЕР	НАИМЕНОВАНИЕ БЪЛГАРСКИ	НАИМЕНОВАНИЕ РУСКИ	КОЛИЧЕСТВО
17	-	4927 00.00.00	МОСТ УПРАВЛЯЕМ	УПРАВЛЯЕМАЯ МОСТ	1
17	1	4927 06.00.00	ВАЛ С ШЛИЦИ /КОМПЛЕКТ/	ВАЛ СОВЖИ РУЛЯ /В СБОРЕ/	1
17	2	БДС 1640-81	ПРЕСМАСЛЕНКА 1.2.45	ПРЕС-МАСЛЕНКА	3
17	3	ГОСТ 3635-78	ЛАГЕР ШАРНИРЕН ИС25	ПОДШИПНИК	2
17	4	4927 06.00.01	ВАЛ С ШЛИЦИ	ВАЛ СОВЖИ РУЛЯ	1
17	5	БДС 1640-81	ПРЕСМАСЛЕНКА 2.1.2	ПРЕС-МАСЛЕНКА	1
17	6	БДС 1368-73	ВИНТ ИВ МВx25-5.6	ВИНТ	2
17	7	4927 07.00.00	ЦИЛИНДЪР /КОМПЛЕКТ/	ЦИЛИНДР /В СБОРЕ/	1
17	8	4925.3 05.00.01	УХО	ПРОУШИНА	1
17	9	БДС 15742-83	ГАЙКА М12-7Н	ГАЙКА	1

ПОЗИЦИОННЫЙ НОМЕР	КАТАЛОЖНЫЙ НОМЕР	НАИМЕНОВАНИЕ НА БЪЛГАРСКИ	НАИМЕНОВАНИЕ НА РУССКИ
17	110	БДС 833-82	ШАЯБА 2 12Н
17	111	БДС 1232-86	БОЛТ В1 М12х40-5.6
17	112	16825 00.00.00-04 (Ктв 1095-02)	ЦИЛИНДЪР БУТ.СПЕЦ.ТИП ЦБС (63х110)
17	113	4925.3 00.00.10	ОС
17	114	4925.3 00.00.13	ШАЯБА
17	115	БДС 7947-85	"О" - ПРЪСТЕН А50х5
17	116	ГОСТ 4060-78	ЛАГЕР 943/50
17	117	4927 02.00.00	ФЛАНЕЦ /КОМПЛЕКТ/
17	118	4927 02.00.01	ФЛАНЕЦ
17	119	4927 02.00.03	ВТУЛКА
17	120	БДС 1640-81	ПРЕСНАСЛЕНКА 2.1.45
17	121	4927 00.00.12	ТАПА
17	122	ГОСТ 4060-78	ЛАГЕР 942/25
17	123	4927 00.00.05	БОЛТ ШЕНКЕЛЕН
17	124	БДС 1368-73	ВИНТ 1В М12х25-5.6
17	125	4901 03.00.00	ЛАГЕР ОПОРЕН /КОМПЛЕКТ/
17	126	4901 03.00.01	КАПАЧКА
17	127	ГОСТ 6874-54	ЛАГЕР 8205
17	128	4901 03.00.02	КАПАЧКА
17	129	4927 00.00.02	ШЕНКЕЛ ДЕСЕН
17	130	ГОСТ 333-79	ЛАГЕР 7306
17	131	4925.3 00.00.09	ШАЯБА СЪС ЗЪБ
17	132	БДС 55-77	ШПЛЕНТ 5х36
17	133	4901 00.00.10	ГАЙКА С ПРОРЕЗИ
17	134	5026 00.00.10	ШАЯБА УПЛЪТНИТЕЛНА
17	135	4901 00.00.05	КАПАЧКА
17	136	БДС 833-82	ШАЯБА 2 6Н
17	137	БДС 832-83	ВИНТ 1В М6х12-5.6
17	138	5024-00.00.03	ШАЯБА РЕГУЛИРАЩА
17	139	5024 00.00.13	ВТУЛКА
17	140	БДС 9954-78	УПЛЪТНИТЕЛ А55х72х10-1
17	141	ГОСТ 333-79	ЛАГЕР 7507
17	142	4927 03.00.00	ГЛАВИНА /КОМПЛЕКТ/
17	143	7015 00.00.03	БОЛТ КОЛЕСЕН М14х1.5
17	144	4927 03.00.01	ГЛАВИНА
17	145	DIN 74361	СФЕРИЧНА ФЕДЕРШАЯБА С 14.5
17	146	7015 00.00.22	ГАЙКА КОЛЕСНА М14х1.5
17	147	4927 00.00.10	ГАЙКА
17	148	БДС 55-77	ШПЛЕНТ 3.2х28
17	149	4927 00.00.11	ОС
17	150	4925.3 00.00.16	ШАЯБА
17	151	4927 05.00.00	ШАНГА /КОМПЛЕКТ/
17	152	8058 00.00.00	СЪЕДИНЕНИЕ ЯБЪЛКОВИДНО 22
17	153	БДС 1269-73	ГАЙКА М18х1.5-5 LH
17	154	4927 05.00.01	ШАНГА
17	155	БДС 1269-73	ГАЙКА М18х1.5-5
17	156	8055 00.00.00	СЪЕДИНЕНИЕ ЯБЪЛКОВИДНО 22
17	157	4927 00.00.08	ТАПА
17	158	4927 00.00.09	ВТУЛКА УПЛЪТНИТЕЛНА
17	159	4927 00.00.03	ЛОСТ С ШЛИЦЕВ ОТВОР
17	160	БДС 833-82	ШАЯБА 2 14Н
17	161	БДС 1232-86	БОЛТ В1 М14х35-5.6
17	162	4927 04.00.00	ШАНГА /КОМПЛЕКТ/
17	163	4927 04.00.01	ШАНГА
17	164	БДС 2170-77	ПРЪСТЕН В50
17	165	4927 00.00.01	ШЕНКЕЛ ЛЯВ
17	166	4927 01.00.00	ГРЕВА /КОМПЛЕКТ/

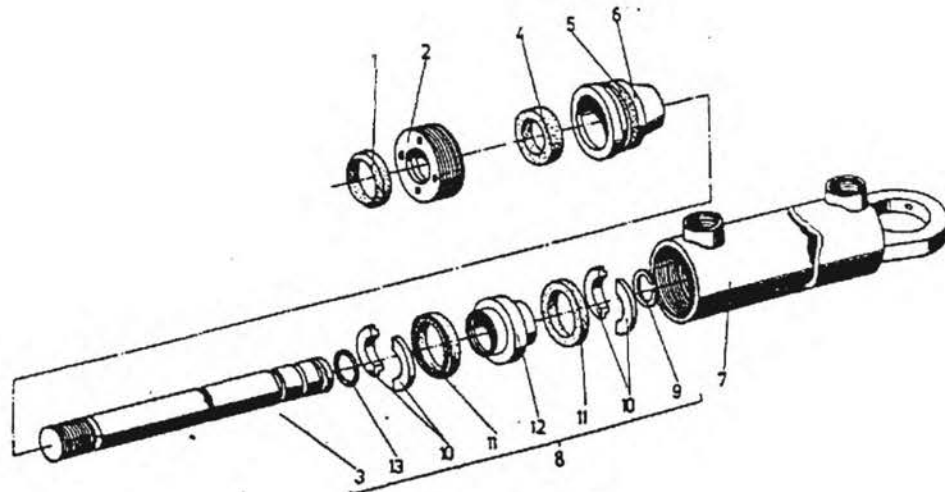

УПРАВЛЯЕМЫЙ МОСТ

Поршневой специальный цилиндр

У-ПОЗИ-КАТАЛОЖЕН	НАИМЕНОВАНИЕ	НАИМЕНОВАНИЕ	КОЛ-ВО
ЦИА НОМЕР	БЪЛГАРСКИ	РУСКИ	К-КТ
1- 116825 00.00.00-04	ЦИЛИНДЪР БУТАЛЕН СПЕЦ.ЦВС 63x110	ПОРШНЕВОЙ СПЕЦИАЛЕН ЦИЛИНДР	1
11 10Н-04 58952-73	ЧИСТАЧ Е25	МАСЛОСЪЕМНОЕ КОЛЬЦО	1
12 116825 00.00.03	ГАЯКА	ГАЯКА	1
13 115825 02.00.01-04	ПРЪТ БУТАЛЕН	ШТОК ПОРШНЕВОЙ	1
14 БДС 12420-74	УПЛОТНИТЕЛ К28x36	УПЛОТНЕНИЕ	1
15 10Н-02 52658-71	ГО -ПРЪСТЕН 57x3	ГО -КОЛЬЦО	1
16 116825 00.00.07	ЗАТВОР	ЗАТВОР	1
17 116825 01.00.00-04	ЦИЛИНДЪР /КОМПЛЕКТ/	ЦИЛИНДР /В СБОРЕ/	1
18 116825 02.00.00-03	ПРЪТ БУТАЛЕН -ОБЩ ВИД	ШТОК ПОРШНЕВОЙ - ОБЩ ВИД	1
19 БДС 5300-75	ПРЪСТЕН Б-40	КОЛЬЦО	1
110 116825 02.00.02	ШАЙБА ДВУДЕЛНА	РАЗЪЕМНАЯ ШАЙБА	2
111 БДС 12420-74	МАНЖЕТ К50x63	К - МАНЖЕТА	2
112 116825 02.00.04	БУТАЛО	ПОРШЕНЬ	1
113 10Н-02 526-В-71	ГО ПРЪСТЕН 19x3	ГО - КОЛЬЦО	1

20

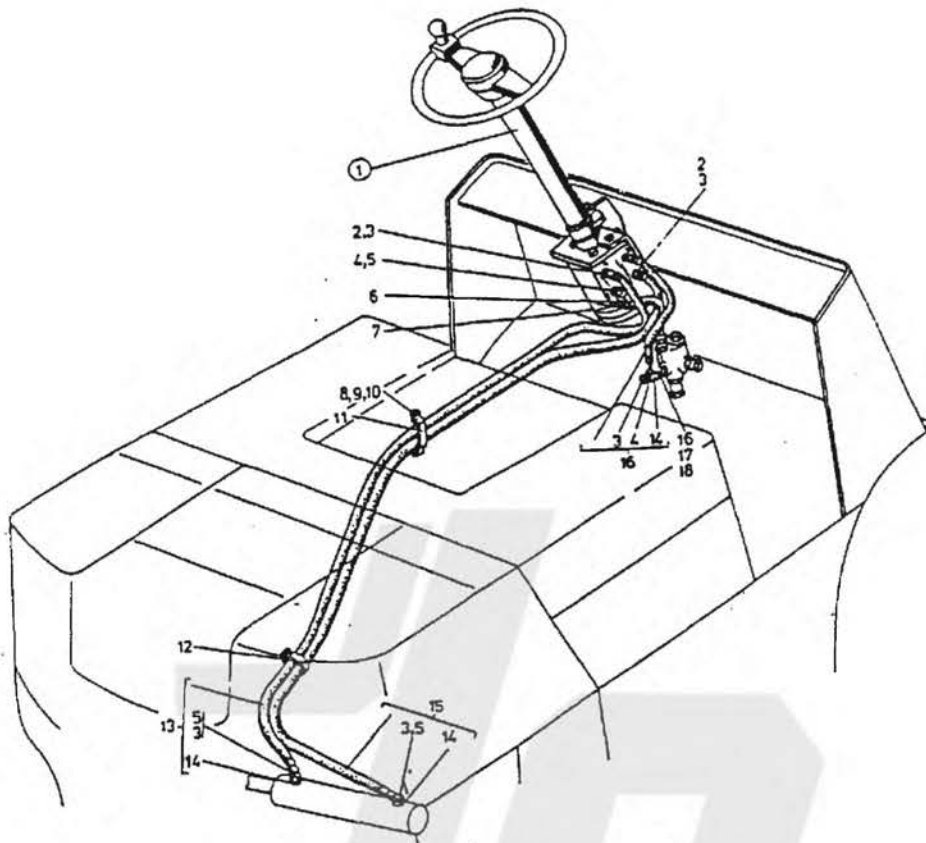

СИСТЕМА УПРАВЛЕНИЯ

ФИГУРА	ПОЗИЦИЯ	КАТАЛОЖЕН НОМЕР	НАИМЕНОВАНИЕ БЪЛГАРСКИ	НАИМЕНОВАНИЕ РУСКИ	БРОЯ К-КТ
20	-	1661.33.10 22.00.00	УРЕДБА УПРАВЛЕНИЕ	СИСТЕМА УПРАВЛЕНИЯ	1
20	1	8175 00.00.00	КОЛОНА КОРМИЛНА	РУЛЕВАЯ КОЛОННА	1
20	2	1661.33.10 22.00.01	УДЪЛЖИТЕЛ	УДЛИНИТЕЛЬ	2
20	3	БДС 3609-73	ПРЪСТЕН А16x22	КОЛЬЦО	16
20	4	1661.33.10 21.03.00	ГЛАВА /КОМПЛЕКТ/	БЛОК /В СБОРЕ/	7
20	5	7005 00.00.56.12	БОЛТ ХОЛЕНДРОВ	БОЛТ НАКИДНОЙ ГАЙКИ	1
20	6	БДС 8648-85	СКОБА Б30	СКОБА	2
20	7	БДС 7250-68	МАРКУЧ БЕНЗИНОВ И МАСЛОУСТ. 12.5 L, 210	ШЛАНГ	1
20	8	БДС 1232-86	БОЛТ В1 М8x22-5.6	БОЛТ	1
20	9	БДС 15742-83	ГАЙКА М8-5	ГАЙКА	1
20	10	БДС 833-82	ШАРБА 2 ВН	ШАРБА	2
20	11	1661.33.10 22.00.02	СКОБА	СКОБА	1
20	12	КТМ 1299	ЛЕНТА	ЛЕНТА	2
20	13	1661.33.10 22.01.00-01	СЪЕДИНЕНИЕ ГЪВКАВО 6Гx18-Гx18L, 2000	ГИБКОЕ СОЕДИНЕНИЕ	1
20	14	7020А 04.00.01.00-02А	ГЛАВА 6x18	БЛОК	6
20	15	1661.33.10 22.01.00	СЪЕДИНЕНИЕ ГЪВКАВО 6Гx18-Гx18L, 2100	ГИБКОЕ СОЕДИНЕНИЕ	1
20	16	1661.33.10 22.01.00-02	СЪЕДИНЕНИЕ ГЪВКАВО 6Гx18-Гx18L, 310	ГИБКОЕ СОЕДИНЕНИЕ	1
20	17	7005 00.00.58-12	ТАПА РЕДУЦИРАЩА	ПРОБКА	1
20	18	БДС 3609-73	ПРЪСТЕН I А27x33	КОЛЬЦО	1

21

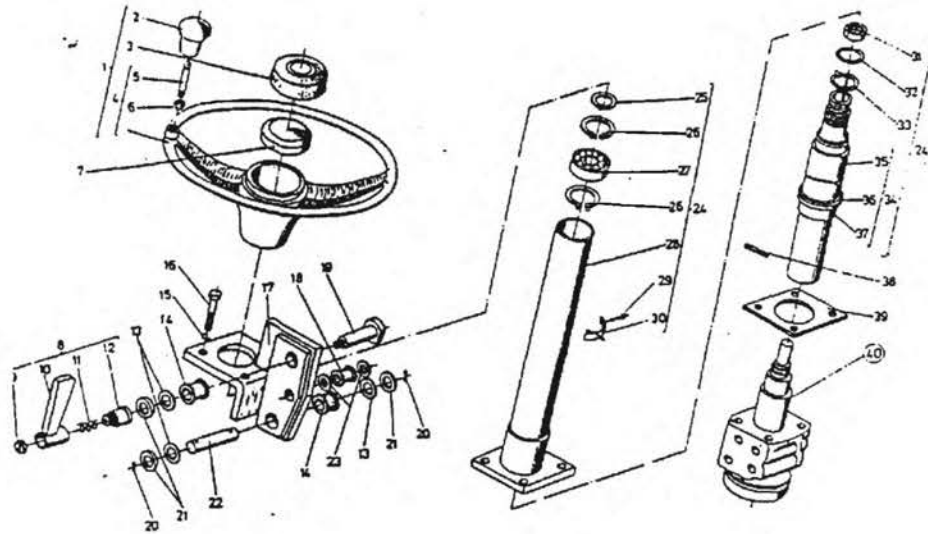

СИСТЕМА УПРАВЛЕНИЯ

Рулевая колонна

Код	Позиция	Каталожный номер	Наименование (Български)	Наименование (Руски)	Кол-во
21	-	8175 00.00.00	КОЛОНА КОРМИЛНА /КОМПЛЕКТ/	РУЛЕВАЯ КОЛОНА /В СБОРЕ/	1
21	1	8171 00.00.00	ВОЛАН $\phi 360$ /КОМПЛЕКТ/	РУЛЕВОЕ КОЛЕСО /В СБОРЕ/	1
21	2	7003 00.04.00	РЪКОХВАТКА ПЛАСМАСОВА	РУКОЯТКА	1
21	3	8171 00.00.01	КАПАЧКА	КРЫШКА	1
21	4	8171 01.00.00	ВОЛАН $\phi 360$	РУЛЕВОЕ КОЛЕСО	1
21	5	8171 01.00.01	БОЛТ СПЕЦИАЛЕН	СПЕЦИАЛЬНЫЙ БОЛТ	1
21	6	БДС 1250-83	ГАЙКА M12-5	ГАЙКА	1
21	7	БК-104	БУТОН ЗА КЛАСОНА	КНОПКА	1
21	8	8158 01.00.00	РЪКОХВАТКА /КОМПЛЕКТ/	РУКОЯТКА	1
21	9	8158 01.00.03	ВИНТ	ВИНТ	1
21	10	8158 01.01.00	РЪКОХВАТКА	РУКОЯТКА	1
21	11	8158 01.00.01	ПРУЖИНА	ПРУЖИНА	1
21	12	8158 01.00.02	ВТУЛКА	ВТУЛКА	1
21	13	8175 00.00.04	ШАЙБА	ШАЙБА	4
21	14	8175 00.00.03	ВТУЛКА	ВТУЛКА	2
21	15	БДС 833-82	ШАЙБА 2 10Н	ШАЙБА	3
21	16	БДС 1230-85	БОЛТ В1 M10x30-В.В	БОЛТ	3
21	17	8175 01.00.00	КОНЗОЛ /КОМПЛЕКТ/	КРОНШТЕЙН /В СБОРЕ/	1
21	18	8175 00.00.02	ВТУЛКА	ВТУЛКА	1
21	19	8175 00.00.01	БОЛТ	БОЛТ	1
21	20	БДС 55-77	ШПЛИНТ 6x28	ШПЛИНТ	2
21	21	8175 00.00.05	ШАЙБА	ШАЙБА	3
21	22	8175 00.00.03	ОС	ОСЬ	1
21	23	8175 00.00.06	ШАЙБА	ШАЙБА	2
21	24	8175 03.00.00	КОЛОНА КОРМИЛНА	РУЛЕВАЯ КОЛОНА	1
21	25	БДС 2170-75	ПРЪСТЕН В25	КОЛЬЦО	1
21	26	БДС 2170-75	ПРЪСТЕН А47	КОЛЬЦО	2
21	27	БДС 4884-72	ЛАГЕР В0105	ПОДШИПНИК	1
21	28	8158.1 03.00.00	ТРУБА /КОМПЛЕКТ/	ТРУБА /В СБОРЕ/	1
21	29	БДС 1359-83	ВИНТ 1В M5x10-5.6	ВИНТ	1
21	30	8162 01.00.00	КОНТАКТНО УСТРОЙСТВО	КОНТАКТ	1
21	31	БДС 1262-83	ГАЙКА M18x2.5-В	ГАЙКА	1
21	32	БДС 833-82	ШАЙБА ПРУЖИННА 16Н	ПРУЖИННАЯ ШАЙБА	1
21	33	8151 02.00.00	ШАЙБА ПОДЛОЖНА /КОМПЛЕКТ/	ШАЙБА /В СБОРЕ/	1
21	34	8158.1 03.02.00	ВАЛ КОРМИЛЕН /КОМПЛЕКТ/	ВАЛ /В СБОРЕ/	1
21	35	8158.1 03.02.01	ВАЛ	ВАЛ	1
21	36	8162 03.00.01	ПРЪСТЕН ИЗОЛАЦИОНЕН	КОЛЬЦО ИЗОЛАЦИОННОЕ	1
21	37	8162.1 03.01.00	ПРЪСТЕН КОНТАКТЕН	КОЛЬЦО КОНТАКТНОЕ	1
21	38	85-340 00.00.01	ШИОТ	ШИОТ	1
21	39	8178 00.00.05	УПЛЪТНЕНИЕ	УПЛОТНЕНИЕ	1
21	40	6201 00.00.00	ГИДРОСТАТИЧНО КОРМИЛНО УПР.ХУ 85-10/1	ГИДРОСТАТИЧЕСКОЕ УПРАВЛЕНИЕ	1

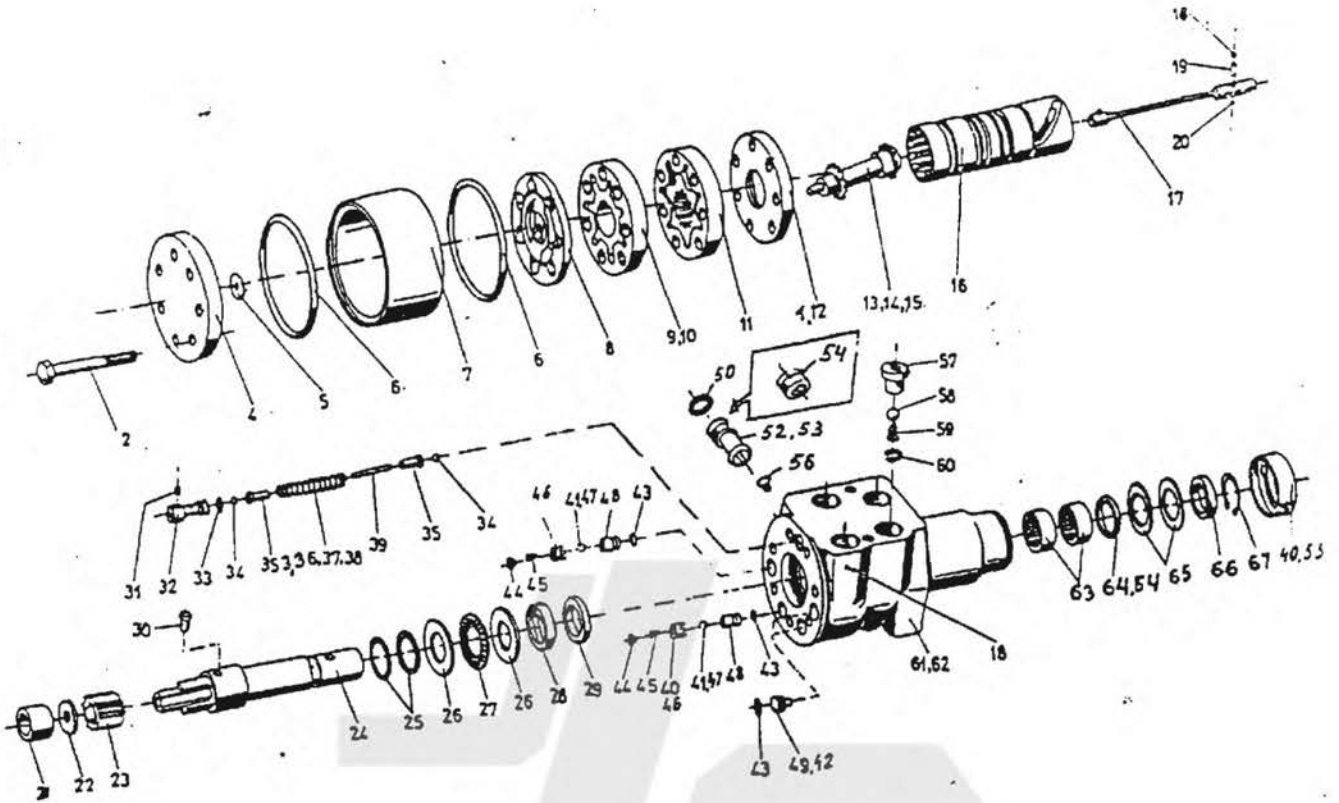

СИСТЕМА УПРАВЛЕНИЯ

Гидростатическое управление

ИГРУ- РА	ПОЗИ- ЦИЯ	КАТАЛОЖЕН НОМЕР	НАИМЕНОВАНИЕ БЪЛГАРСКИ	НАИМЕНОВАНИЕ РУССКИ	КОЛ-ВО К-КТ
22	1-	6201 00.00.01 (Ктм 1130-13)	ГИДРОСТАТИЧНО КОРМИЛНО УПР.ХУ 85-10/1	ГИДРОСТАТИЧЕСКОЕ УПРАВЛЕНИЕ	1:
22	12	6201 00.00.58	БОЛТ М8/85/	БОЛТ	7:
22	14	6201 01.00.00	КАПАК /КОМПЛЕКТ/	КРЫШКА /В СБОРЕ/	1:
22	15	6201 00.00.03	ШАЙБА ОПОРНА	ШАЙБА ОПОРНАЯ	1:
22	16	3М 6311-71	"О" ПРЪСТЕН 78x3	"О" - КОЛЬЦО	2:
22	17	62001 00.00.08	КОХУХ 85	КОХУХ	1:
22	18	3201 02.00.00	ДИСК РАЗПРЕДЕЛИТЕЛЕН /КОМПЛЕКТ/	ДИСК /В СБОРЕ/	1:
22	19	6201 00.00.07	ПЛОЧА РАЗПРЕДЕЛИТЕЛНА	ПЛИТА	1:
22	10	6201 00.00.57	ПЛОЧА РАЗПРЕДЕЛИТЕЛНА	ПЛИТА	1:
22	11	6201 03.00.00	РАБОТНА ДВОЙКА 85	РАБОЧНАЯ ПАРА	1:
22	12	6201 00.00.10	ПЛОЧА ОПОРНА	ПЛИТА	1:
22	13	6201 00.00.04	ВАЛ ШАРНИРЕН	ВАЛ	1:
22	14	6201 00.00.55	ВАЛ ШАРНИРЕН	ВАЛ	1:
22	15	6201 00.00.56	ВАЛ ШАРНИРЕН	ВАЛ	1:
22	16	6201 00.00.37	ПЛУНХЕР КОМАНДЕН	ПЛУНХЕР	1:
22	17	6201 06.00.00	ВАЛ ТОРСИОНЕН 85 /КОМПЛЕКТ/	ВАЛ /В СБОРЕ/	1:
22	18	БДС 4885-75	САЧМА 4 ММ I	ШАРИК	2:
22	19	ТОРРИНГТАН 5670	ИГЛА ЛАГЕРНА 3,175x12,7	ИГЛА	1:
22	20	БДС 4885-75	САЧМА 1/8 I	ШАРИК	1:
22	21	6201 00.00.39	ВТУЛКА ДИСТАНЦИОННА 85	ВТУЛКА РАСПОРНА	1:
22	22	6201 00.00.18	ШАЙБА РЕГУЛИРАЩА	РЕГУЛИРУЮЩА ШАЙБА	2:
22	23	6201 00.00.19	МУФА	МУФТА	1:
22	24	6201 00.00.38	ВАЛ КОМАНДЕН	ВАЛ	1:
22	25	6201 00.00.36	ШАЙБА РЕГУЛИРАЩА	РЕГУЛИРУЮЩА ШАЙБА	3:

ФИГУРА	ПОЗИЦИЯ	КАТАЛОЖНЫЙ НОМЕР	НАИМЕНОВАНИЕ БЪЛГАРСКИ	НАИМЕНОВАНИЕ РУСКИ	КОЛИЧЕСТВО К-КТ
22	26	TORRINGTON 5670	ШАЙБА ЛАГЕРНА TRD 1423	ШАЙБА	2
22	27	TORRINGTON 6670	ЛАГЕР АКСИАЛЕН ИТА 1423	ПОДВИПНИК АКСИАЛЬНИЙ	1
22	28	6201 05.00.00	УПЛЪТНИТЕЛ РАДИАЛЕН /КОМПЛЕКТ/	УПЛОТНЕНИЕ /В СБОРЕ/	1
22	29	6201 00.00.33	ШАЙБА ОПОРНА	ШАЙБА ОПОРНАЯ	1
22	30	6201 00.00.20	ЩИТ ЗАДВИЖВАЩ	ЩИТ	1
22	31	6201 00.00.11	ТАПА	ПРОБКА	1
22	32	6201 00.00.12	СЕДЛО ЗА ПРЕДПАЗНИЯ КЛАПАН	СЕДЛО ПРЕДОХРАНИТЕЛЬНОГО КЛАПАНА	1
22	33	3Н 8311-72	О - ПРЪСТЕН 7x1,5	О - КОЛЬЦО	1
22	34	БДС 4885-75	САЧМА 5 мм I	ШАРИК	2
22	35	6201 00.00.14	ВОДАЧ КЛАПАНА	НАПРАВЛЯЮЩИЙ КЛАПАНА	2
22	36	3201 00.00.15	ПРУЖИНА	ПРУЖИНА	1
22	37	3201 00.00.63	ПРУЖИНА	ПРУЖИНА	1
22	38	3201 00.00.70	ПРУЖИНА	ПРУЖИНА	1
22	39	DIN 5402	РОЛКА ИГЛЕНА 3x29,8 I	РОЛИК	1
22	40	6201 04.00.00	ШАПКА ПРЕДПАЗНА	КОЛПАК ПРЕДОХРАНИТЕЛЬНИЙ	1
22	41	БДС 4885-75	САЧМА 10I	ШАРИК	2
22	42	6201 00.00.78	ТАПА	ПРОБКА	2
22	43	3Н 6311-72	О - ПРЪСТЕН 9x1,5	О - КОЛЬЦО	4
22	44	6201 00.00.65	ТАЛЕРКА ПРУЖИННА	ТАРЕЛКА ПРУЖИННАЯ	2
22	45	6201 00.00.66	ПРУЖИНА КОНУСНА	ПРУЖИНА КОНИЧЕСКАЯ	2
22	46	6201 00.00.67	ВОДАЧ	НАПРАВЛЯЮЩАЯ	2
22	47	БДС 4885-75	САЧМА 3/8	ШАРИК	2
22	48	6201 00.00.68	СЕДАЛКА	СИДЕНЬЕ	2
22	49	6201 00.00.53	ТАПА	ПРОБКА	2
22	50	ОН-02 52658-71	О ПРЪСТЕН 15x2	О - КОЛЬЦО	1
22	52	8440 242.184 *ZF*	КЛАПАН ПРЕДПАЗЕН	КЛАПАН ПРЕДОХРАНИТЕЛЬНИЙ	1
22	53	6201 09.00.00	КЛАПАН ПРЕДПАЗЕН 10МПД	КЛАПАН ПРЕДОХРАНИТЕЛЬНИЙ	1
22	54	КАСА	УПЛЪТНИТЕЛ ЗА ВАЛ ДС 22,2x28,5x3	УПЛОТНЕНИЕ	1
22	55	6201 00.00.71	КАПАЧКА ЗАЩИТНА	КРЫШКА	1
22	56	7201 10.00.00	ЦЕТКА	СЕТКА	1
22	57	6201 00.00.48	СЕДЛО НА ОБРАТЕН КЛАПАН	СЕДЛО ОБРАТНОГО КЛАПАНА	1
22	58	БДС 4885-75	САЧМА 3/8 I	ШАРИК	1
22	59	6201 00.00.47	ПРУЖИНА КОНУСНА	ПРУЖИНА КОНИЧЕСКАЯ	1
22	60	6201 00.00.49	ПРЪСТЕН ОСИГУРИТЕЛЕН	ПРЕДОХРАНИТЕЛЬНОЕ КОЛЬЦО	1
22	61	6201 00.00.73	ТЯЛО	КОРПУС	1
22	62	6201 00.00.41	ТЯЛО	КОРПУС	1
22	63	ИНА	ЛАГЕР SCE 146	ПОДВИПНИК	2
22	64	6201 00.00.26	ЧИСТАЧ Е 2,2x28,5x3	МАСЛОСЪЕМНОЕ КОЛЬЦО	1
22	65	6201 00.00.32	ШАЙБА РЕГУЛИРАЩА	РЕГУЛИРУЮЩАЯ ШАЙБА	4
22	66	6201 00.00.30	ПРЪСТЕН	КОЛЬЦО	1
22	67	БДС 2170-75	ПРЪСТЕН В20	КОЛЬЦО	1

23

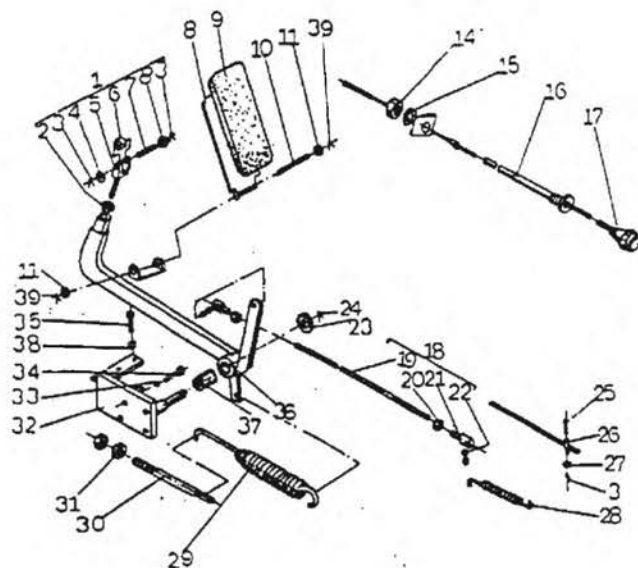

КОМАНДНОЕ УСТРОЙСТВО

№ИГУ- РА	ПОЗИ- ЦИЯ	КАТАЛОЖЕН НОМЕР	НАИМЕНОВАНИЕ БЪЛГАРСКИ	НАИМЕНОВАНИЕ РУСКИ	БРОЙ К-КТ
23	1-	1661.33.10 18.00.00	УРЕДБА КОМАНДНА	КОМАНДНОЕ УСТРОЙСТВО	1
23	11	1661.33.10 18.01.00	ЛОСТ /КОМПЛЕКТ/	РЫЧАГ /В СБОРЕ/	1
23	12	БДС 744-83	ГАЙКА М10-5	ГАЙКА	1
23	13	БДС 55-77	ШПЛИНТ 2x12	ШПЛИНТ	2
23	14	БДС 14494-76	ШАЙБА М10	ШАЙБА	2
23	15	1661.33.10 12.01.01	ВИЛКА	ВИЛКА	1
23	16	1661.33.10 12.01.02	РОЛКА	РОЛИК	1
23	17	1661.33.10 12.01.03	ОС	ОСЬ	1
23	18	1661.33.10 12.06.00	ПЕДАЛ /КОМПЛЕКТ/	ПЕДАЛЬ /В СБОРЕ/	1
23	19	1661.33.10 12.00.02	СТЪПЕНКА ГУМЕНА	ПОДНОШКА РЕЗИНОВАЯ	1
23	10	1661.33.10 12.00.01	ОС	ОСЬ	1
23	11	БДС 14494-76	ШАЙБА М6	ШАЙБА	2
23	12	БДС 55-77	ШПЛИНТ 1,6x10	ШПЛИНТ	2
23	13	7006 04.00.00	МЕХАНИЗЪМ ЗА ГАСЕНЕ НА ДВИГ. L,1480;175	ВЫКЛЮЧАЩИЙ МЕХАНИЗМ	1
23	14	БДС 2151-72/5	ГАЙКА М16-7Н	ГАЙКА	1
23	15	БДС 833-71	ШАЙБА 2 16Н	ШАЙБА	1
23	16	7006 04.02.00	БРОНЯ /КОМПЛЕКТ/	ЗАЩИТНАЯ ОБЛОЧКА / В СБОРЕ/	1
23	17	7006 04.01.00	РЫКОХВАТКА /КОМПЛЕКТ/	РУКОЯТКА	1
23	18	1661.33.10 18.04.00	ШТАНГА УСКОРИТЕЛНА	ШТАНГА	1
23	19	1661.33.10 18.04.01	ШТАНГА	ШТАНГА	1
23	20	БДС 744-83	ГАЙКА М6-5	ГАЙКА	2
23	21	1661.33.10 18.04.03	ГНЕЗДО	ГНЕЗДО С РЕЗЬБОМ	2
23	22	1661.33.10 18.04.02	ВИИТ СПЕЦИАЛЕН	ВИИТ СПЕЦИАЛЬНЫЙ	2
23	23	БДС 14494-76	ШАЙБА М16	ШАЙБА	1
23	24	БДС 55-77	ШПЛИНТ 5x32	ШПЛИНТ	1
23	25	БДС 1358-85	ВИИТ 1В М5x12-5,6	ВИИТ	1
23	26	1661.33.10 04.00.03	ВИИТ	ВИИТ	1
23	27	БДС 14494-76	ШАЙБА М5	ШАЙБА	1
23	28	5584 00.00.03	ПРУЖИНА	ПРУЖИНА	1
23	29	416 02.00.01-01	ПРУЖИНА ВЪЗВРАТНА	ПРУЖИНА ВОЗВРАТНАЯ	1
23	30	1661.33.10 18.00.03	ШТАНГА	ШТАНГА	1
23	31	БДС 15742-83	ГАЙКА М10-5	ГАЙКА	2
23	32	1661.33.10 18.02.00	КОНЗОЛ /КОМПЛЕКТ/	КРОНШТЕЙН /В СБОРЕ/	1
23	33	БДС 833-82	ШАЙБА 2	ШАЙБА	4
23	34	БДС 1232-86	БОЛТ В1 М10x20-5.6	БОЛТ	4
23	35	БДС 1230-85	БОЛТ В1 М8x25-5.6	БОЛТ	1
23	36	1661.33.10 18.01.00	ЛОСТ	РЫЧАГ	2
23	37	1661.33.10 16.03.02	ВТУЛКА	ВТУЛКА	1
23	39	БДС 55-77	ШПЛИНТ 1,6x12	ШПЛИНТ	2
23	38	БДС 1262-83	ГАЙКА М8-5	ГАЙКА	1

24

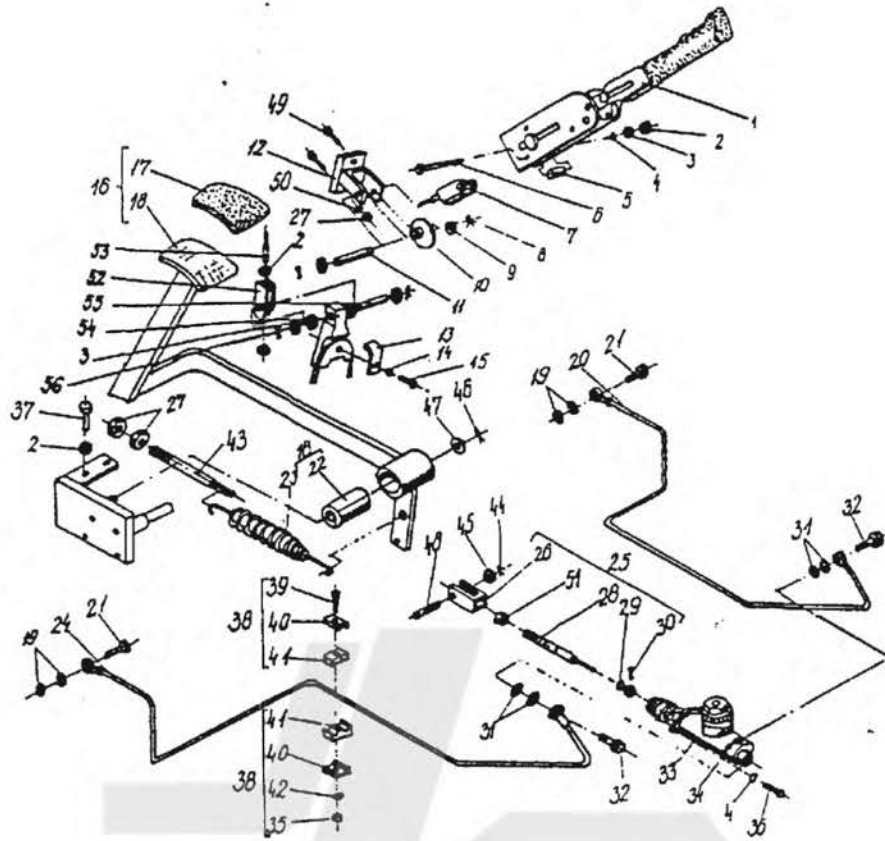

ТОРМОЗНАЯ СИСТЕМА

К-Т	ПОЗИЦИЯ	КОД К-ТА	КОД ПОЗИЦИИ	КОД КАТАЛОГА	НАИМЕНОВАНИЕ БЪЛГАРСКИ	НАИМЕНОВАНИЕ РУССКИ	КОЛИЧЕСТВО
24	-	1661.33.10	19.00.00-06		УРЕДБА СПИРАЧНА	ТОРМОЗНАЯ СИСТЕМА	1
24	1	5743	00.00.00		СПИРАЧКА РЪЧНА /КОМПЛЕКТ/	РУЧНОЙ ТОРМОЗ /В СБОРЕ/	1
24	2	БДС 15742-83			ГАЙКА М8-5	ГАЙКА	4
24	3	БДС 14494-78			ШАЙБА М8	ШАЙБА	3
24	4	БДС 833-82			ШАЙБА 2 ШН	ШАЙБА	5
24	5	1784.33	02.00.10		ВТУЛКА	ВТУЛКА	3
24	6	БДС 1230-85			БОЛТ В1 М8x45-8.9	БОЛТ	3
24	7	1661.33	02.01.00		ВЕРИГА /КОМПЛЕКТ/	ЦЕЛЬ /В СБОРЕ/	1
24	8	БДС 55-77/5.8			ШПЛИНТ 4x25	ШПЛИНТ	2
24	9	БДС 14494-78			ШАЙБА М16	ШАЙБА	2
24	10	654.27	03.01.01		КОЛЕЛО ВЕРИЖНО	ЗВЕЗДОЧКА	1
24	11	1661.33.10	19.00.02		ОС	ОСЬ	1
24	12	1661.33	02.02.00		КОНЗОЛ /КОМПЛЕКТ/	КРОНШТЕЙН /В СБОРЕ/	1
24	13	1661.33.10	19.00.05		СКОБА	СКОБА	1
24	14	БДС 833-82			ШАЙБА I 5Н	ШАЙБА	1
24	15	БДС 1358-85			ВИНТ IВ М5x10	ВИНТ	1
24	16	1661.33.10	19.01.00		ПЕДАЛ /КОМПЛЕКТ/	ПЕДАЛЬ /В СБОРЕ/	1
24	17	676	04.01.01		СТЪЛПЕНКА ГУМЕНА	ПОДНОШНАЯ РЕЗИНОВАЯ	1
24	18	1661.33.10	19.01.00		ЛОСТ /КОМПЛЕКТ/	РЫЧАГ /В СБОРЕ/	1
24	19	БДС 3609-73			ПРЪСТЕН I А12x16	КОЛЬЦО	4
24	20	1661.33.10	19.06.00		ТРУБА ДЯСНА /КОМПЛЕКТ/	ТРУБА ПРАВАЯ /В СБОРЕ/	1
24	21	1661.33.	02.00.05		БОЛТ ХОЛЕНДРОВ	БОЛТ НАКИДНОЙ ГАЙКИ	2
24	22	1661.33.10	19.01.01		ВТУЛКА	ВТУЛКА	1
24	23	416	02.00.01-01		ПРУЖИНА ВЪЗВРАТНА	ПРУЖИНА ВОЗВРАТНАЯ	1
24	24	1661.33.10	19.05.00		ТРУБА ЛЯВА /КОМПЛЕКТ/	ТРУБА ЛЕВАЯ /В СБОРЕ/	1
24	25	161.33	02.05.00-01		БУТАЛЕН ПРЪТ /КОМПЛЕКТ/	ПОРШНЕВОВА ШТОК /В СБОРЕ/	1

Код	Позиция	Каталожный номер	Наименование (Български)	Наименование (Руски)	Единица измерения
24	26	1661.33 02.05.02	ВИЛКА	ВИЛКА	1
24	27	БДС 15742-83	ГАЙКА М10-5	ГАЙКА	4
24	28	1661.33 02.05.01-01	НАКРАЯНИК	НАКОНЕЧНИК	1
24	29	7002 02.05	ОГРАНИЧИТЕЛ	ОГРАНИЧИТЕЛЬ	1
24	30	БДС 1980-77	ШТИФ ЦИЛИНДРИЧЕН ø3x20	ШТИФ ЦИЛИНДРИЧЕСКИЙ	1
24	31	БДС 3609-73	ПРЪСТЕН I А10x16	КОЛЬЦО	4
24	32	1661.33.10 19.00.01	БОЛТ ХОЛЕНДРОВ	БОЛТ НАКИДНОЯ ГАЙКИ	2
24	33	4398 00.00.00	ЦИЛИНДЪР ГЛАВЕН СПИРАЧЕН ø19,5 S,30	ГЛАВНЫЙ ТОРМОЗНОЯ ЦИЛИНДР	1
24	34	ОН-04 55874-71	ТАПА М10x1	ПРОБКА	1
24	35	БДС 15742-83	ГАЙКА М5-5	ГАЙКА	2
24	36	БДС 1230-85	БОЛТ В1 МВx20-5.6	БОЛТ	2
24	37	БДС 1230-86	БОЛТ В1 МВx35-8.8	БОЛТ	1
24	38	1661.33.10 19.07.00	СКОБА /КОМПЛЕКТ/	СКОБА /В СБОРЕ/	2
24	39	БДС 1358-85	ВИНТ 2А М5x30-8.8	ВИНТ	2
24	40	1661.33.10 19.07.02	СКОБА	СКОБА	4
24	41	161.33.10 19.07.01	СКОБА	СКОБА	4
24	42	БДС 833-82	ШАЙБА 2 5Н	ШАЙБА	3
24	43	1661.33.10 18.00.03-01	КАНГА	ШТАНГА	1
24	44	БДС 55-77/5.8	ШПЛЕНТ 3,2x18	ШПЛИНТ	2
24	45	БДС 14494-78	ШАЙБА М10	ШАЙБА	2
24	46	БДС 55-77/5.8	ШПЛЕНТ 5x32	ШПЛИНТ	1
24	47	БДС 14494-78	ШАЙБА М18	ШАЙБА	1
24	48	1661.33.10 19.00.03	ОС	ОСЬ	1
24	49	БДС 1232-86	БОЛТ В1 М10x25-8.8	БОЛТ	2
24	50	БДС 833-82	ШАЙБА I 10Н	ШАЙБА	2
24	51	БДС 1269-73	ГАЙКА II М10	ГАЙКА	1
24	52	1784.33 02.08.01	ВИЛКА	ВИЛКА	2
24	53	1790.33.20 08.02.0	НАКРАЯНИК	НАКОНЕЧНИК	2
24	54	1661.33 02.01.02-01	КОНЗОЛ	КРОНШТЕЙН	1
24	55	5743 00.00.11-01	ОС	ОСЬ	1
24	56	БДС 55-77/5.8	ШПЛЕНТ 1.6x16	ШПЛИНТ	2

25

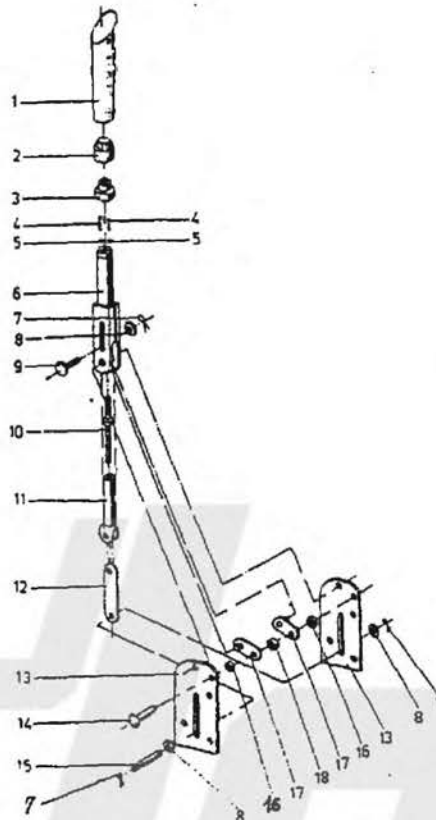

№ИГУ-ПОЗИ-КАТАЛОЖЕН	НАИМЕНОВАНИЕ	НАИМЕНОВАНИЕ	БРОЯ
РА ЦИЯ НОМЕР	БЪЛГАРСКИ	РУСКИ	К-КТ
25 - 15743 00.00.00	СПИРАЧКА РЪЧНА	РУЧНОЙ ТОРМОЗ	1
25 1 15743 00.00.09	РЪКОХВАТКА	РУКОЯТКА	1
25 2 15743 00.00.04	НАКРАЯНИК ГОРЕН	НАКОНЕЧНИК ВЕРХНИЙ	1
25 3 15743 00.00.05	НАКРАЯНИК ДОЛЕН	НАКОНЕЧНИК НИЖНИЙ	1
25 4 15743 00.00.10	ПРУЖИНА	ПРУЖИНА	2
25 5 БДС 4885-71	САЧМА d,6.35	ШАРИК	2
25 6 15743 01.00.00	ЛОСТ	РЫЧАГ	1
25 7 БДС 55-77	ПЛЕНТ 1.6x16	ПЛИНТ	3
25 8 БДС 14494-79	ШАЯБА МВ	ШАЯБА	3
25 9 15743 00.00.11-01	ОС	ОСЬ	1
25 10 15743 00.00.02	ПИЛКА	ПИЛЬКА	1
25 11 15743 03.00.00	ВИЛКА /КОМПЛЕКТ/	ВИЛКА /В СБОРЕ/	1
25 12 15743 00.00.03	ПЛАНКА	ПЛАНКА	1
25 13 15743 00.00.01	ПЛАНКА	ПЛАНКА	1
25 14 15743 00.00.08	НИТ	ЗАКЛЕПКА	2
25 15 15743 00.00.11	ОС	ОСЬ	1
25 16 15743 00.00.07	ВТУЛКА	ВТУЛКА	2
25 17 15743 02.00.00	ПЛАНКА /КОМПЛЕКТ/	ПЛАНКА /В СБОРЕ/	2
25 18 15743 00.00.06	ВТУЛКА ДИСТАНЦИОННА	ВТУЛКА РАСПОРНАЯ	1

25

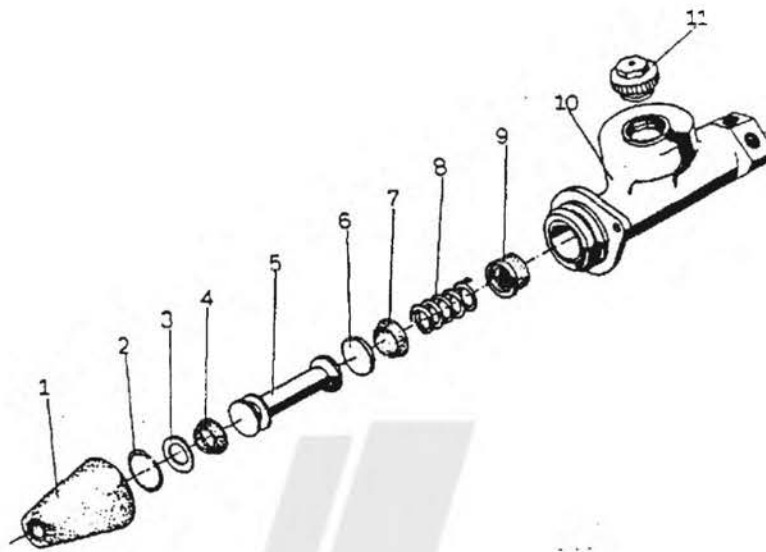

ГЛАВНЫЙ ТОРМОЗНОЙ ЦИЛИНДР

ПОЗИЦИОННЫЙ РАЦИОНАЛЬНЫЙ НОМЕР	ПОЗИЦИОННЫЙ ЦИФРОВОЙ НОМЕР	КАТАЛОЖНЫЙ НОМЕР	НАИМЕНОВАНИЕ БЪЛГАРСКИ	НАИМЕНОВАНИЕ РУССКИ	КОЛИЧЕСТВО БРОЙ К-КТ
25A	-	15158 02.01	ГЛАВЕН СПИРАЧЕН ЦИЛИНДЪР ГСЦ 19.05	ГЛАВНЫЙ ТОРМОЗНОЙ ЦИЛИНДР	1
25A	1	701 00	ПРЕДПАЗИТЕЛ	ПРЕДОХРАНИТЕЛ	1
25A	2	59263 006.00	ПРЪСТЕН ОСИГУРИТЕЛЕН	КОЛЬЦО ПРЕДОХРАНИТЕЛЬНОЕ	1
25A	3	49891 162.00	ШАЯБА УПОРНА	ШАЯБА	1
25A	4	45785 704.00	МАНШЕТ ШЛЕБОВ	МАНШЕТА	1
25A	5	42126 003.00	БУТАЛО	ПОРШЕНЬ	1
25A	6	49891 173.00	ПЛАСТИНА	ПЛАСТИНА	1
25A	7	44183 702.00	МАНШЕТ ЧАШКОВ	МАНШЕТА	1
25A	8	1580201 030	ПРУЖИНА ВЪЗВРАТНА	ПРУЖИНА	1
25A	9	1580201 020	КЛАПАН ДВОЕН	КЛАПАН	1
25A	10	151142 036.00	ТЯЛО	КОРПУС	1
25A	11	1580201 040	КАПАЧКА /КОМПЛЕКТ/	КРЫШКА /В СБОРЕ/	1

26

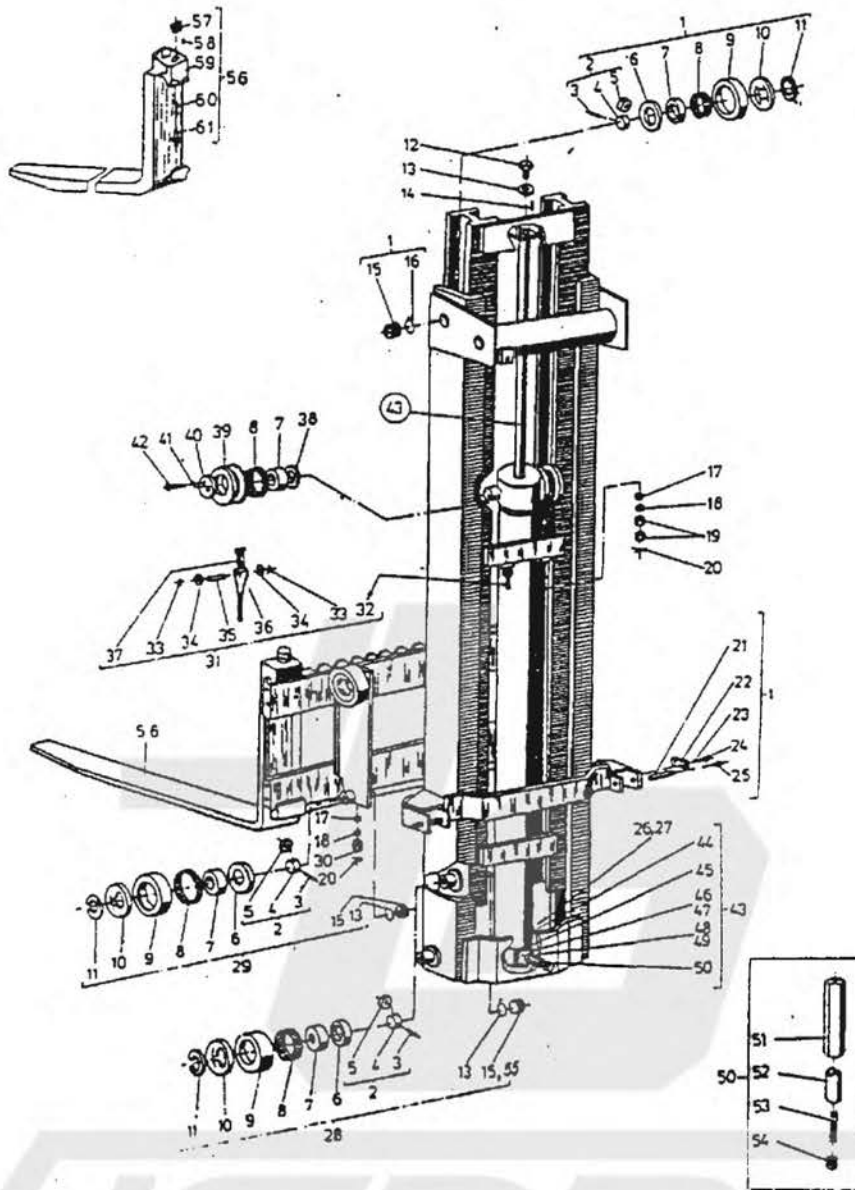

ПОДЪЕМНОЕ УСТРОЙСТВО С КЛЫКОМ ВИЛ (в сборе)

№ИГУ- РА	ПОЗИ- ЦИЯ	КАТАЛОЖЕН НОМЕР	НАИМЕНОВАНИЕ БЪЛГАРСКИ	НАИМЕНОВАНИЕ РУСКИ	КОЛ- ВО
26	1-	8562.5 00.00.00	УРЕДБА ПОВИДАТЕЛНА	ПОДЪЕМНОЕ УСТРОЙСТВО	1
26	1	9562.5 01.00.00	МАЧТА НЕПОДВИЖНА	РАМА НЕПОДВИЖНАЯ	1
26	2	8540 01.04.00	РОЛКА МАЛКА /КОМПЛЕКТ/	РОЛИК МАЛЫЯ /В СБОРЕ/	8
26	3	8540 01.04.02	ОС	ОСЬ	8
26	4	8540 01.04.01	ТЯЛО	КОРПУС	8
26	5	8540 01.04.03	РОЛКА	РОЛИК	8
26	6	8540 01.00.03	ШАЙБА	ШАЙБА	10
26	7	11А 1R 45x55x22	ВТУЛКА	ВТУЛКА	10
26	8	11А К 55x66x20	ЛАГЕР ИГЛЕН	ПОДДИПНИК ИГОЛЬЧАТЫЯ	10
26	9	8540 01.0.02	РОЛКА	РОЛИК	8
26	10	8540 01.00.07	КАПАЧКА	КРЫШКА	8
26	11	БДС 2170-77	ПРЪСТЕН В45	КОЛЬЦО	8
26	12	8542 00.00.05	БОЛТ	БОЛТ	1
26	13	8542 00.00.10	ШАЙБА ОСИГУРИТЕЛНА	ПРЕДОХРАНИТЕЛНА ШАЙБА	1
26	14	БДС 1980-77	ШТИТ ЦИЛИНДРИЧЕН 26h8x20	ШТИТ ЦИЛИНДРИЧЕСКИЯ	1
26	15	8540 01.00.04	ТАПА	ПРЕБКА	8

ИНТУ- РА	ПОЗИ- ЦИЯ	КАТАЛОЖЕН НОМЕР	НАИМЕНОВАНИЕ БЪЛГАРСКИ	НАИМЕНОВАНИЕ РУСКИ	БРОЯ К-КТ
126	116	8540 01.00.08	ШАЙБА СТОПОРНА	ШАЙБА СТОПОРНАЯ	8
126	117	БДС 2327-77	ШАЙБА СФЕРИЧНА 16	ШАЙБА СФЕРИЧЕСКАЯ	4
126	118	БДС 2327-77	ШАЙБА КОНИЧНА 16	ШАЙБА	4
126	119	БДС 744-83	ГАЙКА М16-5	ГАЙКА	4
126	120	БДС 55-77	ШПЛЕНТ 3.2x28	ШПЛИНТ	4
126	121	8561 01.00.01	ОС	ОСЬ	2
126	122	БДС 2348-85	ПЛАНКА ФИКСИРАЩА 30	ПЛАНКА ФИКСИРУЮЩАЯ	2
126	123	БДС 833-82	ШАЙБА 2-ВН	ШАЙБА	4
126	124	БДС 1232-86	БОЛТ В2 М8x16-5.6	БОЛТ	4
126	125	БДС 1640-81	ПРЕСМАСЛЕНКА 1.3	ПРЕСС-МАСЛЕНКА	2
126	126	БДС 1366-84	ВИНТ А М12x25-8.8	ВИНТ	1
126	127	БДС 1262-83	ГАЙКА М12-5	ГАЙКА	1
126	128	8562.5 02.00.00	МАЧТА ПОДВИЖНА	РАМА ПОДВИЖНАЯ	1
126	129	8562.5 03.00.00	КОЛИЧКА ВЕРТИКАЛНА	КАРЕТКА ВЕРТИКАЛЬНАЯ	1
126	130	БДС 745-82	ГАЙКА 2В М16-5	ГАЙКА	2
126	131	8562 05.00.00	ВЕРИГА /КОМПЛЕКТ/	ЦЕЛЬ /В СБОРЕ/	2
126	132	7004 00.00.133-01	БОЛТ ДЪЛЪГ	БОЛТ ДЛИННЫЙ	2
126	133	БДС 55-77	ШПЛРНТ 1.6x10	ШПЛИНТ	8
126	134	БДС 14494-78	ШАЙБА АМ6 НОРМАЛНА	НОРМАЛЬНАЯ ШАЙБА	8
126	135	7004 00.00.132-01	БОЛТ КЪС	БОЛТ КОРОТКИЙ	2
126	136	7004 00.00.166	ОС	ОСЬ	4
126	137	БДС 4717-72	ВЕРИГА ПЛАСТИНКОВА А51x20/4+4/А L,1020	ЦЕЛЬ ПЛАСТИНЧАТАЯ	2
126	138	8540 01.00.03	ШАЙБА	ШАЙБА	2
126	139	8544 00.00.06	РОЛКА ВЕРХИНА	РОЛИК ЦЕПНОЙ	2
126	140	8542 00.00.09	КАПАЧКА	КРЫШКА	2
126	141	БДС 833-82	ШАЙБА 2 ВН	ШАЙБА	4
126	142	БДС 1232-86	БОЛТ В2 М8x16-5.6	БОЛТ	4
126	143	8542.2 06.00.00	УРЕДБА ХИДРАВЛИЧНА	ГИДРАВЛИЧЕСКАЯ СИСТЕМА	1
126	144	4148.4 00.00.00	ЦИЛИНДЪР ТЕЛЕСКОПИЧЕН Т-100/28-2	ЦИЛИНДР ТЕЛЕСКОПИЧЕСКИЙ	1
126	145	БДС 7947-85	"О" - ПРЪСТЕН А14x2-80 Т	"О" - КОЛЬЦО	1
126	146	БДС 2171-83	ВИНТ М6x18-6.8	ВИНТ	4
126	147	БДС 833-82	ШАЙБА 2 6Н	ШАЙБА	4
126	148	БДС 3609-78	ПРЪСТЕН I А22x27	КОЛЬЦО	1
126	149	8562.2 03.00.01	ТЯЛО МЕХДИННО	КОРПУС ПРОМЕЖУТОЧНЫЙ	1
126	150	5752 00	ДРОСЕЛ НЕРЕГУЛИРУЕМ ДН16/2.2x28/	ДРОССЕЛЬ НЕРЕГУЛИРУЕМЫЙ	1
126	151	5752 01	ТЯЛО	КОРПУС	1
126	152	5752 02	КЛАПАН ДРОСЕЛИРАЩ	ДРОССЕЛИРУЮЩИЙ КЛАПАН	1
126	153	5752 03	ПРУЖИНА	ПРУЖИНА	1
126	154	5752 04	ГАЙКА СПЕЦИАЛНА	СПЕЦИАЛЬНАЯ ГАЙКА	1
126	155	8540 02.00.06	ТАПА	ПРОБКА	2
126	156t	9975.4 00.00.00	РОГ ВИЛИЧЕН /КОМПЛЕКТ/	КЛЫК ВИЛ /В СБОРЕ/	2
126	156tt	9976.4 00.00.00	РОГ ВИЛИЧЕН /КОМПЛЕКТ/	КЛЫК ВИЛ /В СБОРЕ/	2
126	157	7004 00.00.213	ПЛЪНКА	БОБЫШКА	2
126	158t	БДС 1980-77	ШТИОТ ЦИЛИНДРИЧЕН 3h8x16	ШТИОТ ЦИЛИНДРИЧЕСКИЙ	2
126	158tt	БДС 1980-77	ШТИОТ ЦИЛИНДРИЧЕН 3Pr2ax18	ШТИОТ ЦИЛИНДРИЧЕСКИЙ	2
126	159t	9975.4 01.00.00	РОГ ВИЛИЧЕН	КЛЫК ВИЛ	2
126	159tt	9975.4 01.00.00	РОГ ВИЛИЧЕН	КЛЫК ВИЛ	2
126	160	7004 00.00.06	ПРУЖИНА	ПРУЖИНА	2
126	161	7004 00.00.210	ФИКСАТОР	ФИКСАТОР	4

27

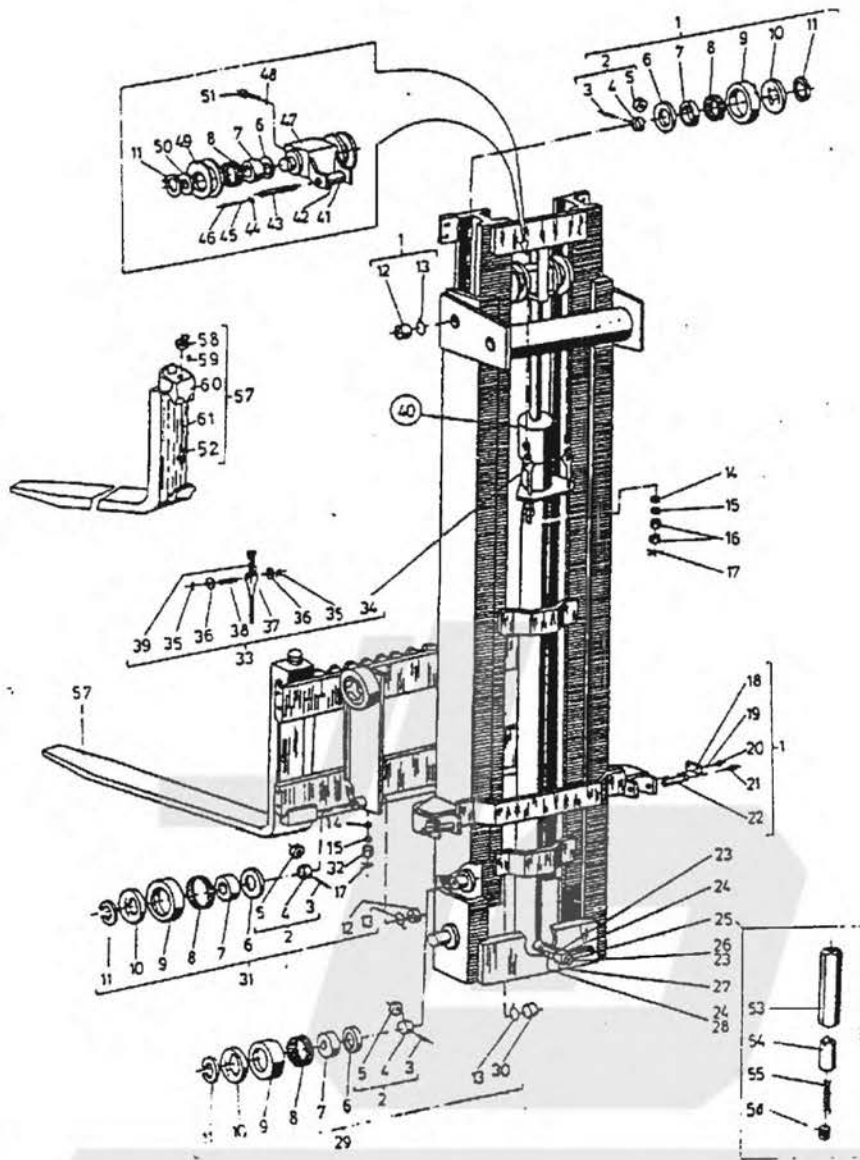

ПОДЪЕМНОЕ УСТРОЙСТВО С КЛЫКОМ ВИЛ (в сборе)

ФИГУ- РА	ПОЗИ- ЦИЯ	КАТАЛОЖН НОМЕР	НАИМЕНОВАНИЕ БЪЛГАРСКИ	НАИМЕНОВАНИЕ РУССКИ	БРОЯ К-КТ
27	1-1	8561.2 00.00.00	УРЕДБА ПОВДИГАТЕЛНА	ПОДЪЕМНОЕ УСТРОЙСТВО	1
27	1-11	8561.2 00.00.00-01	УРЕДБА ПОВДИГАТЕЛНА	ПОДЪЕМНОЕ УСТРОЙСТВО	1
27	1	8561.2 01.00.00	МАЧТА НЕПОДВИЖНА	РАМА НЕПОДВИЖНАЯ	1
27	2	8540 01.04.00	РОЛКА МАЛКА /КОМПЛЕКТ/	РОЛИК МАЛЫЙ /В СБОТЕ/	8
27	3	8540 01.04.02	ОС	ОСЬ	8
27	4	8540 01.04.01	ТЯЛО	КОРПУС	8
27	5	8540 01.04.03	РОЛКА	РОЛИК	8
27	6	8540 01.00.03	ШАЙБА	ШАЙБА	10
27	7	11А IR 45x55x22	ВТУЛКА	ВТУЛКА	10
27	8	11А К 55x63x20	ЛАГЕР ИГЛЕН	ПОДШИПНИК ИГОЛЬЧАТЫЙ	10
27	9	8540 01.00.02	РОЛКА	РОЛИК	8
27	10	8540 01.00.07	КАПАЧКА	КРЫШКА	8
27	11	6ДС 2170-77	ПРЪСТЕН В45	КОЛЬЦО	10
27	12	8540 01.00.04	ТАПА	ПРОБКА	6
27	13	8540 01.00.08	ШАЙБА СТОПОРНА	ШАЙБА СТОПОРНАЯ	8

ФИГУРНЫЙ ЦИФРОВОЙ КАТАЛОЖЕН	НАИМЕНОВАНИЕ	НАИМЕНОВАНИЕ	БРОМ	
РЦКА НОМЕР	БЪЛГАРСКИ	РУСКИ	К-КТ	
27 114	БАС 2327-77	ШАЯБА СФЕРИЧНА 16	ШАЯБА СФЕРИЧЕСКАЯ	4
27 115	БАС 2327-77	ШАЯБА КОНИЧНА 16	ШАЯБА	4
27 116	БАС 744-83	ГАЯКА М16-7Н	ГАЯКА	4
27 117	БАС 55-77	ШПЛИНТ 4x36	ШПЛИНТ	4
27 118	БАС 2346-85	ПЛАНКА ФИКСИРАЩА 30	ПЛАНКА ФИКСИРУЮЩАЯ	2
27 119	БАС 833-82	ШАЯБА 2 5Н	ШАЯБА	4
27 120	БАС 1032-86	БОЛТ В2 М8x16-5.6	БОЛТ	4
27 121	БАС 1640-73	ПРЕСМАСЛЕНКА 1.3	ПРЕСС-МАСЛЕНКА	2
27 122	Б3561 01.00.01	ОС	ОСЬ	2
27 123	БАС 3609-73	ПРЪСТЕН I А 18x22	КОЛЬЦО	3
27 124	БАС 3609-73	ПРЪСТЕН I А 22x27	КОЛЬЦО	1
27 125	Б3751 00	ДРОСЕЛ НЕРЕГУЛИРУЕМ ДН12/1.8x20/	ДРОСЕЛЬ НЕРЕГУЛИРУЕМАЯ	1
27 125	Б3752 00	ДРОСЕЛ НЕРЕГУЛИРУЕМ ДН16/2.2x28/	ДРОСЕЛЬ НЕРЕГУЛИРУЕМАЯ	1
27 126	Б7005 00.00.89-06	БОЛТ ХОЛЕНДРОВ II М18x1.5	БОЛТ НАКИДНОЙ ГАЯКИ	1
27 127	Б7005 00.00.86-03	ХОЛЕНДЪР	НАКИДНАЯ ГАЯКА	1
27 128	Б8540.2 00.00.01	ШТУЦЕР СПЕЦИАЛЕН	ШТУЦЕР СПЕЦИАЛЬНЫЙ	1
27 128	Б8560 00.00.01	ШТУЦЕР СПЕЦИАЛЕН	ШТУЦЕР СПЕЦИАЛЬНЫЙ	1
27 129	Б3561.2 02.00.00	МАЧТА ПОДВИЖНА	РАМА ПОДВИЖНАЯ	1
27 130	Б8540 02.00.06	ТАПА	ПРОБКА	2
27 131	Б3561.2 03.00.00	КОЛИЧКА ВЕРТИКАЛНА	КАРЕТКА ВЕРТИКАЛЬНАЯ	1
27 132	БАС 745-82	ГАЯКА 2М16-5	ГАЯКА	2
27 133	Б3560 04.00.00	ВЕРИГА /КОМПЛЕКТ/	ЦЕЛЬ /В СБОРЕ/	2
27 134	Б7004 00.00.133-01	БОЛТ ДЪЛЪГ	БОЛТ ДЛИННЫЙ	2
27 135	БАС 55-77	ШПЛИНТ 1.6x10	ШПЛИНТ	8
27 136	БАС 14494-78	ШАЯБА М6	ШАЯБА	8
27 137	Б7004 00.00.132-01	БОЛТ КЪС	БОЛТ КОРОТКИЙ	2
27 138	Б7004 00.00.166	ОС	ОСЬ	4
27 139	БАС 4717-72	ВЕРИГА ПЛАНКОВА А105x20(4+4)А	ЦЕЛЬ ПЛАСТИНЧАТАЯ	2
27 139	БАС 4717-72	ВЕРИГА ПЛАНКОВА А103x20(4+4)А L,2060	ЦЕЛЬ ПЛАСТИНЧАТАЯ	2
27 140	Б2910 00.00-01	ЦИЛИНДЪР ПЛУН.ХИДР.ТИП ЦПС(50x1660)0	ПЛУНЖЕРНЫЙ ГИДРАВЛИЧЕСКИЙ ЦИЛИНДР	1
27 140	Б2911 00.00-01	ЦИЛИНДЪР ПЛУН.ХИДР.ТИП ЦПС 6(50x1660)0	ПЛУНЖЕРНЫЙ ГИДРАВЛИЧЕСКИЙ ЦИЛИНДР	1
27 141	Б8560 00.00.05	ШАЯБА	ШАЯБА	2
27 142	Б8560 00.00.04	РОЛКА	РОЛИК	1
27 143	Б8560 00.00.03	ОС	ОСЬ	1
27 144	Б8560 00.00.01	ПЛАНКА	ПЛАНКА	1
27 145	БАС 833-82	ШАЯБА 2 5Н	ШАЯБА	1
27 146	БАС 832-83	ВИНТ 1А М5x10-5.8	ВИНТ	1
27 147	Б8560 05.00.00	ТРЕГЕР /КОМПЛЕКТ/	НЕСУЩАЯ БАЛКА /В СБОРЕ/	1
27 148	БАС 833-82	ШАЯБА 2 10Н	ШАЯБА	1
27 149	Б8544 00.00.06	РОЛКА ВЕРИШНА	РОЛИК ЦЕПНОЙ	2
27 150	Б8560 00.00.02	ШАЯБА	ШАЯБА	2
27 151	БАС 1366-84	ВИНТ АМ10x30-8.8	ВИНТ	1
27 152	Б7004 00.00.210	ФИКСАТОР	ФИКСАТОР	2
27 153	Б3751 01	ТЯЛО	КОРПУС	1
27 153	Б3752 01	ТЯЛО	КОРПУС	1
27 154	Б3751 02	КЛАПАН ДРОСЕЛИРАЩ	ДРОСЕЛИРУЮЩИЙ КЛАПАН	1
27 154	Б3752 02	КЛАПАН ДРОСЕЛИРАЩ	ДРОСЕЛИРУЮЩИЙ КЛАПАН	1
27 155	Б3751 03	ПРУЖИНА	ПРУЖИНА	1
27 155	Б3752 03	ПРУЖИНА	ПРУЖИНА	1
27 156	Б3751 04	ГАЯКА СПЕЦИАЛНА	СПЕЦИАЛЬНАЯ ГАЯКА	1
27 156	Б3752 04	ГАЯКА СПЕЦИАЛНА	СПЕЦИАЛЬНАЯ ГАЯКА	1
27 157	Б9975.4 00.00.00	РОГ ВИЛИЧЕН /КОМПЛЕКТ/	КЛЫК ВИЛ /В СБОРЕ/	2
27 157	Б9976.4 00.00.00	РОГ ВИЛИЧЕН /КОМПЛЕКТ/	КЛЫК ВИЛ /В СБОРЕ/	2
27 158	Б7004 00.00.213	ПЛАНКА	БОБЫШКА	2
27 159	БАС 1980-77	ШТИТ ЦИЛИНДРИЧЕН 3f8x16	ШТИТ ЦИЛИНДРИЧЕСКИЙ	2
27 160	Б9974.4 01.00.00	РОГ ВИЛИЧЕН	КЛЫК ВИЛ	1
27 160	Б9975.4 01.00.00	РОГ ВИЛИЧЕН	КЛЫК ВИЛ	1
27 160	Б9976.4 01.00.00	РОГ ВИЛИЧЕН	КЛЫК ВИЛ	2
27 161	Б7004 00.00	ПРУЖИНА	ПРУЖИНА	2

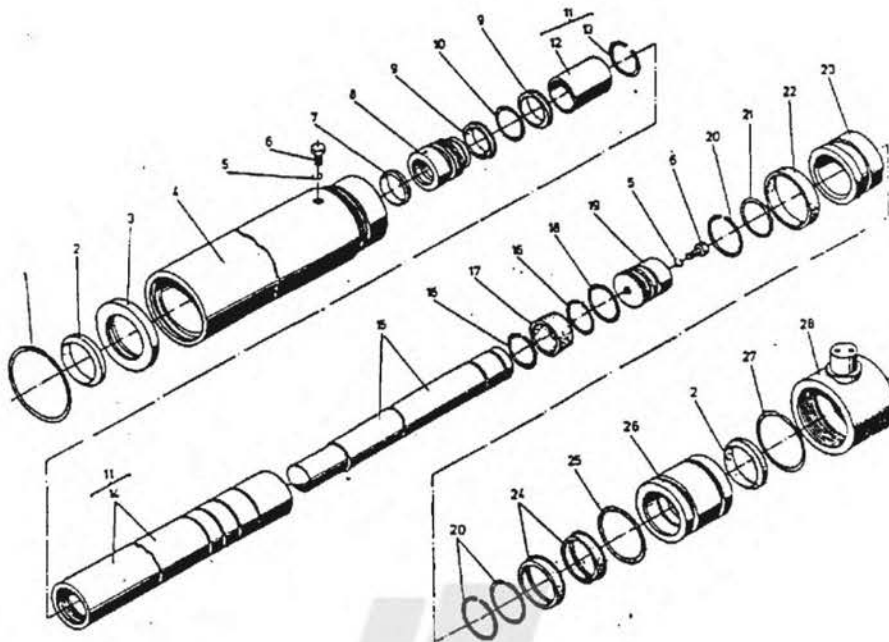

ПОДЪЕМНОЕ УСТРОЙСТВО

Цилиндр телескопический

ВЕРХНЯЯ ПОЗИЦИЯ	КАТАЛОЖНЫЙ НОМЕР	НАИМЕНОВАНИЕ БЪЛГАРСКИ	НАИМЕНОВАНИЕ РУСКИ	КОЛИЧЕСТВО БРОЯ К-КТ
В 1-	4118.4 00.00.00	ЦИЛИНДЪР ТЕЛЕСКОПИЧЕН Т-100/28-2	ЦИЛИНДЪР ТЕЛЕСКОПИЧЕСКИЙ	1
В 11	4148.4 00.25	ПРЪСТЕН ОСИГУРИТЕЛЕН А90	КОЛЬЦО ПРЕДОХРАНИТЕЛНОЕ	1
В 12	ОН-04 58952-82	ЧИСТАЧ Е-60	КОЛЬЦО ОЧИСТИТЕЛНОЕ	2
В 13	4148.4 00.23	КУТИЯ ЗА ЧИСТАЧА Е-60	КОРОбКА	1
В 14	4148.4 00.20	ЦИЛИНДЪР	ЦИЛИНДЪР	1
В 15	БДС 3609 73	ПРЪСТЕН I АВx14	КОЛЬЦО	2
В 16	БДС 1230-85	БОЛТ 2М6x10-6.8	БОЛТ	2
В 17	ОН-04 58952-82	ЧИСТАЧ Е-40	КОЛЬЦО ОЧИСТИТЕЛНОЕ	1
В 18	4148.4 00.24	ГАЙКА	ГАЙКА	1
В 19	2867 01.00	МАНШЕТ ХЛЕБОВ М2840x48x7	МАНШЕТА	2
В 110	БДС 7947-85	"О" - ПРЪСТЕН 644x2-2-70	"О" - КОЛЬЦО	1
В 111	4148.4 03.00	ПЛУНЖЕР II-06x ВИД	ПЛУНЖЕР - ОБЩИЯ ВИД	1
В 112	4148.4 03.03	ВТУЛКА	ВТУЛКА	1
В 113	4148.4 03.02	ПРЪСТЕН ОПОРЕН А47	КОЛЬЦО ОПОРНОЕ	1
В 114	4148.4 03.01	ПЛУНЖЕР II	ПЛУНЖЕР	1
В 115	4148.4 04.00	ПЛУНЖЕР I - ОБЩИЯ ВИД	ПЛУНЖЕР - ОБЩИЯ ВИД	1
В 116	4112 00.00.06	ПРЪСТЕН ПРУЖИНЕН В40	КОЛЬЦО ПРУЖИННОЕ	2
В 117	4148.4 00.30	ВТУЛКА ВОДЕКА	ВТУЛКА НАПРАВЛЯЮЩАЯ	1
В 118	БДС 7947-85	"О" ПРЪСТЕН Б 46x3-2-70	"О" - КОЛЬЦО	1
В 119	4148.4 09.03	ПИТА	ПИТА	1
В 120	4012 00.07	ПРЪСТЕН В60	КОЛЬЦО	3
В 121	БДС 7947-85	"О" ПРЪСТЕН Б 53x3.55-2-70	"О" - КОЛЬЦО	1
В 122		МАНШЕТ К2А 70x85	МАНШЕТА	1
В 123	4148.4 00.15	ВТУЛКА	ПОРШЕНЬ	1
В 124	2867 01.00	МАНШЕТ ХЛЕБОВ М28 60x48x12	МАНШЕТА	2
В 125	БДС 7947-85	"О" ПРЪСТЕН Б 75x5-2-70	"О" - КОЛЬЦО	1
В 126	4148.4 00.13	ЗАТВОР	ЗАТВОР	1
В 127	4148.4 00.08	ПРЪСТЕН ОСИГУРИТЕЛЕН В95	КОЛЬЦО ПРЕДОХРАНИТЕЛНОЕ	1
В 128	4148.4 01.00	ГАЙКА ТРЕГЕР	ГАЙКА	1

30

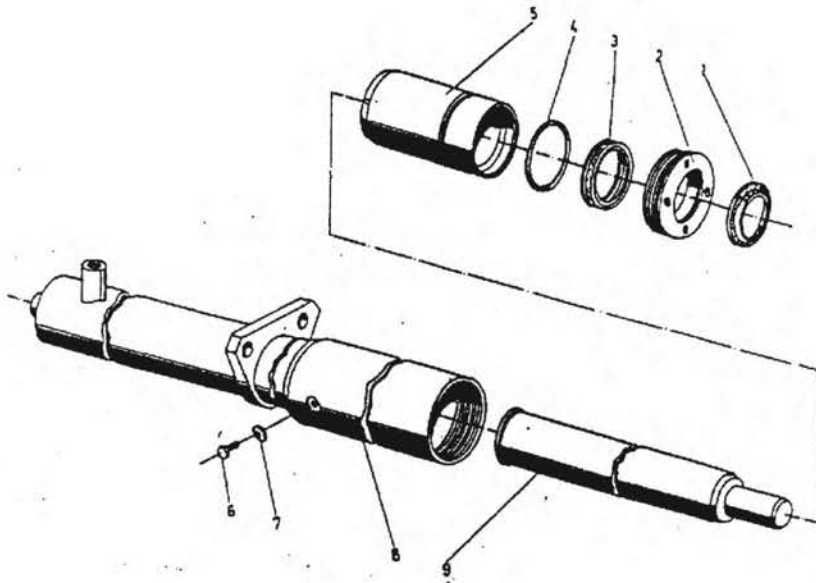

ПОДЪЕМНОЕ УСТРОЙСТВО

Плунжерный цилиндр

ПОЗИЦИОННЫЙ НОМЕР	КАТАЛОЖНЫЙ НОМЕР	НАИМЕНОВАНИЕ БЪЛГАРСКИ	НАИМЕНОВАНИЕ РУССКИ	КОЛИЧЕСТВО К-КТ
1030	1- 12910 00.00-01	ЦИЛИНДЪР ПЛУНЖЕРОВ ЦПС 5(50x1660)0	ПЛУНЖЕРНЫЙ ЦИЛИНДР	1
1030	11 0Н-04 58952-82	ЧИСТАЧ Е-50	КОЛЬЦО ОЧИСТИТЕЛЬНОЕ	1
1030	12 12505.1 00.03	ГАЙКА	ГАЙКА	1
1030	13 12865 01.00	МАНШЕТ ХЛЕБОВ К2В 50x58x12	ПОЗОВАЯ МАНШЕТА	2
1030	14 БДС 7947-В3	"0" ПРЪСТЕН 60x3-1	"0" - КОЛЬЦО	1
1030	15 12506 05.0	ВТУЛКА СПЕЦИАЛНА	ВТУЛКА СПЕЦИАЛЬНАЯ	1
1030	16 БДС 1230-В5	БОЛТ В1 М6x6-6.6	БОЛТ	1
1030	17 БДС 3609-78	ПРЪСТЕН I АВx12	КОЛЬЦО	1
1030	18 12910.1 01.00-01	ЦИЛИНДЪР - ОБЩ ВИД	ЦИЛИНДР - ОБЩИЙ ВИД	1
1030	19 12910 02.00-01	ПЛУНЖЕР - ОБЩ ВИД	ПЛУНЖЕР - ОБЩИЙ ВИД	1

ПОДЪЕМНОЕ УСТРОЙСТВО

Плунжерный цилиндр

ПОЗИЦИОННЫЙ НОМЕР	КАТАЛОЖНЫЙ НОМЕР	НАИМЕНОВАНИЕ БЪЛГАРСКИ	НАИМЕНОВАНИЕ РУССКИ	КОЛИЧЕСТВО К-КТ
1030	1- 12911 00.00-01	ЦИЛИНДЪР ПЛУНЖЕРОВ ЦПС 6-(63x1660)0	ПЛУНЖЕРНЫЙ ЦИЛИНДР	1
1030	11 0Н-04 58952-82	ЧИСТАЧ Е-63	КОЛАЦО ОЧИСТИТЕЛЬНОЕ	1
1030	12 12506 00.03	ГАЙКА	ГАЙКА	1
1030	13 БДС 12420-80	УПЛЪТНИТЕЛ К2В 63x80	УПЛОТНЕНИЕ	1
1030	14 БДС 7947-В3	"0" ПРЪСТЕН 74x3	"0" - КОЛЬЦО	1
1030	15 12505.1 00.16	ВТУЛКА СПЕЦИАЛНА	ВТУЛКА СПЕЦИАЛЬНАЯ	1
1030	16 БДС 1230-В5	БОЛТ В1 М6x6-6.6	БОЛТ	1
1030	17 БДС 3609-73	ПРЪСТЕН I А6x10	КОЛЬЦО	1
1030	18 12911 01.00-01	ЦИЛИНДЪР - ОБЩ ВИД	ЦИЛИНДР - ОБЩИЙ ВИД	1
1030	19 12911 02.00-01	ПЛУНЖЕР - ОБЩ ВИД	ПЛУНЖЕР - ОБЩИЙ ВИД	1

31

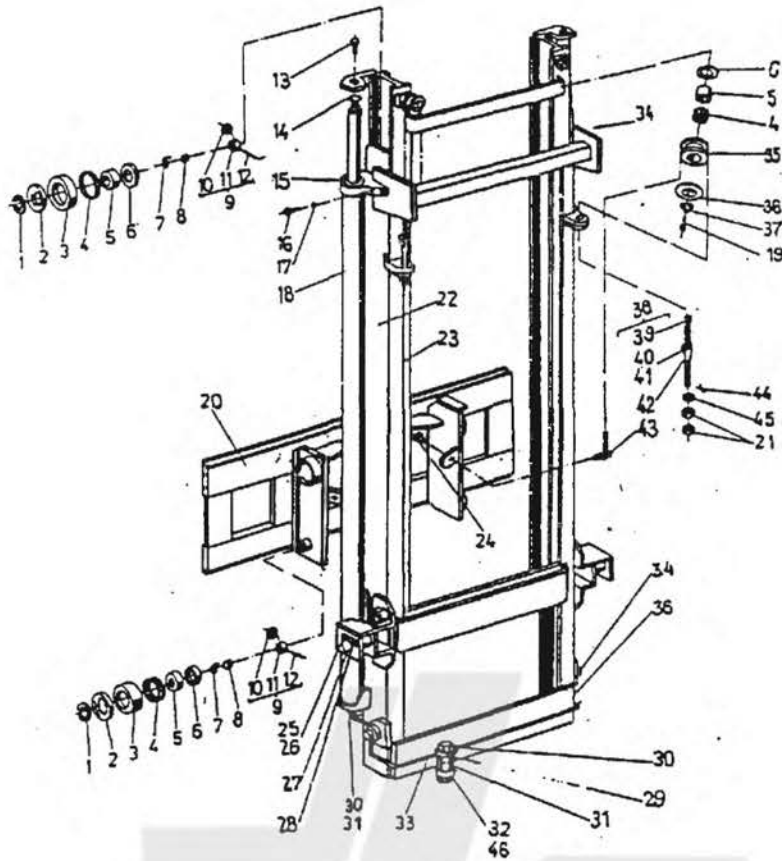

ПОДЪЕМНОЕ УСТРОЙСТВО

ИЗГ.-	ПОЗИ-	КАТАЛОЖН	НАИМЕНОВАНИЕ	НАИМЕНОВАНИЕ	КОЛ-
РА	ЦИЯ	НОМЕР	БЪЛГАРСКИ	РУСКИ	К-Т!
31	1-	8609.3 00.00.00	УРЕДБА ПОВДИГАТЕЛНА	ПОДЪЕМНОЕ УСТРОЙСТВО	1!
31	1	БДС 2170-77	ПРЪСТЕН В45	КОЛЬЦО	8!
31	12	8540 01.00.07	КАПАЧКА	КРЫШКА	8!
31	13	8562 01.00.02	РОЛКА	РОЛИК	8!
31	14	ИНА К 55x63x20	ЛАГЕР ИГЛЕН	ПОДШИПНИК ИГОЛЧАТЫЙ	10!
31	15	ИНА IR 45x55x22	ВТУЛКА	ВТУЛКА	10!
31	16	8540 01.00.03	ШАЙБА	ШАЙБА	10!
31	17	8540 01.00.08	ШАЙБА СТОПОРНА	ШАЙБА СТОПОРНАЯ	8!
31	18	8540 01.00.04	ТАПА	ПРОВКА	4!
31	19	8540 01.04.00	РОЛКА МАЛКА /КОМПЛЕКТ/	РОЛИК МАЛЫЙ /В СБОРЕ/	8!
31	110	8540 01.04.03	РОЛКА	РОЛИК	8!
31	111	8540 01.04.01	ТЯЛО	КОРПУС	8!
31	112	8540 01.04.02	ОС	ОСЬ	8!
31	113	8555 00.00.22	БОЛТ СПЕЦИАЛЕН	СПЕЦИАЛЬНЫЙ БОЛТ	2!
31	114	8631 00.00.07	ШАЙБА РЕГУЛИРАЩА	ШАЙБА РЕГУЛИРУЮЩАЯ	2!
31	115	8566.2 05.02.00	КОНЗОЛ ЛЯВ	КРОНШТЕЙН ЛЕВЫЙ	1!
31	116	БДС 2171-83	ВИНТ 1В В10x30-5.6	ВИНТ	4!
31	117	БДС 833-82	ШАЙБА 2 10Н	ШАЙБА	4!
31	118	/Ктм 1612-47/	ЦИЛИНДЪР ПЛУНЖ.ХИДРАВЛ. 25СРНВ/36h30/1	ПЛУНЖЕРНЫЙ ГИДРАВЛИЧЕСКИЙ ЦИЛИНДР	2!
31	119	БДС 1234-71/5.6	БОЛТ М6x14-8g	БОЛТ	6!
31	120	8609 03.00.00	КОЛИЧКА ВЕРТИКАЛНА	КАРЕТКА ВЕРТКАЛЬНАЯ	1!
31	121	БДС 744-83	ГАЙКА М16-5	ГАЙКА	8!
31	122	8609.3 01.00.00	МАЧТА НЕПОДВИЖНА	РАМА НЕПОДВИЖНАЯ	1!
31	123	8609.3 02.00.00	МАЧТА ПОДВИЖНА	РАМА ПОДВИЖНАЯ	1!
31	124	БДС 1254-82	ГАЙКА 2В М22x1.5-5	ГАЙКА	2!
31	125	БДС 833-82	ШАЙБА 2 ВН	ШАЙБА	5!
31	126	БДС 1234-85	БОЛТ 2В М8x16-6.8	БОЛТ	4!
31	127	8561 01.00.01	ОС	ОСЬ	2!
31	128	БДС 2348-74	ПЛАНКА ФИКСИРАЩА 30	ПЛАНКА ФИКСИРУЮЩАЯ	2!
31	129	Ктм 1682	ОГРАНИЧИТЕЛ НА ДЕБИТ РЕГ.ТИП СДР12/2/25	ОГРАНИЧИТЕЛЬ	1!

Код	Позиция	Каталожный номер	Наименование (Български)	Наименование (Руски)	Брой (К-кт)
31	30	17005 00.00.56-12	БОЛТ ХОЛЕНДРОВ	НАКИДНАЯ ГАЙКА	3
31	31	БДС 3609-73	ПРЪСТЕН I A18x22	КОЛЬЦО	6
31	32	17005 00.07.01	ДУЩЕР СПЕЦИАЛЕН	ДУЩЕР СПЕЦИАЛЕН	1
31	33	18566.2 05.05.00	ТРЪБОПРОВОД ВЪНШЕН	ВНЕШНИЙ ТРУБОПРОВОД	1
31	34	18566.2 02.04.00	КОНЗОЛ ДЕСЕН	КРОНШТЕЙН ПРАВЯ	1
31	35	18544 00.00.06	РОЛКА ВЕРХНА	РОЛКА ЦЕПНИЯ	2
31	36	18566.2 00.00.01	КАПАЧКА	КРЫШКА	2
31	37	18631 00.00.16	ПЛАНКА ЗАКОНТРЯЦА	ПЛАНКА	2
31	38	18609.3 04.00.00	ВЕРИГА /КОМПЛЕКТ/	ЦЕЛЬ /В СБОРЕ/	2
31	39	БДС 4717-72	ВЕРИГА ПЛАСТИНКОВА A-109x20/4+4/-5	ЦЕЛЬ ПЛАСТИНЧАТА	2
31	40	БДС 55-77	ПЛИНТ 1.6x14	ПЛИНТ	8
31	41	17004 00.00.166	ОС	ОСЬ	2
31	42	17004 00.00.133	БОЛТ ДЪЛЪГ	БОЛТ ДЛИННЪ	1
31	43	18609.3 04.00.01	БОЛТ СПЕЦИАЛЕН	СПЕЦИАЛЕН БОЛТ	1
31	44	БДС 55-77	ПЛИНТ 4x36	ПЛИНТ	4
31	45	БДС 2327-73	ШАЙБА СФЕРИЧНА 16	ШАЙБА СФЕРИЧЕСКАЯ	2
31	46	БДС 8648-85	СКОБА A20-24	СКОБА	1

32

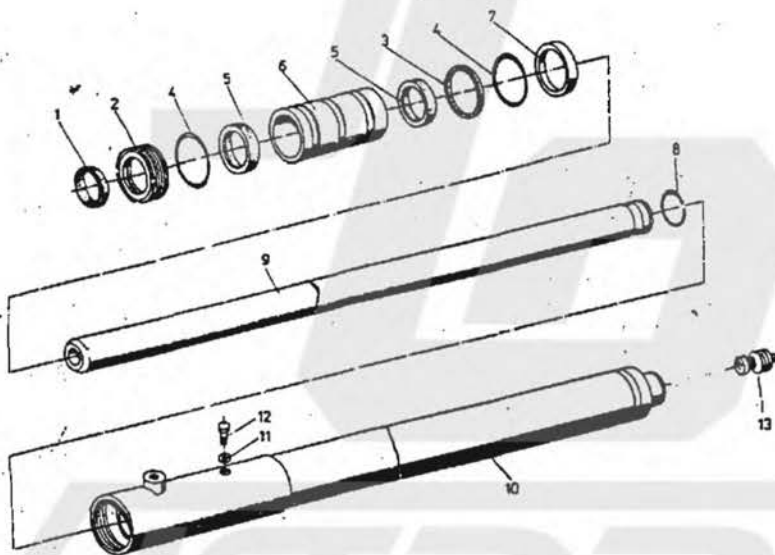

ПОДЪЕМНОЕ УСТРОЙСТВО

Плунжерный гидравл.цилиндр

Код	Позиция	Каталожный номер	Наименование (Български)	Наименование (Руски)	Брой (К-кт)
32	-	12846 00.00.01	ЦИЛИНДЪР ПЛУН.ХИРАВ. 25ЦПХВ 36x1650/30/	ПЛУНЖЕРНЫЙ ГИДРАВЛИЧ.ЦИЛИНДР	1
32	11	ОН-04 5852-77	ЧИСТАЧ ЕЗ6	КОЛЬЦО ОЧИСТИТЕЛЬНОЕ	1
32	12	12846 00.02	ГАЙКА	ГАЙКА	1
32	13	12846 00.03	ПРЪСТЕН ЗАЩИТЕН РА-50	КОЛЬЦО	2
32	14	БДС 7947-85	"O" ПРЪСТЕН 44x3	"O" - КОЛЬЦО	2
32	15	12862 01.00	МАНШЕТ ХЛЕБОВ К2 36x44x7.5	МАНШЕТА	2
32	16	12846 00.07	ВТУЛКА СПЕЦИАЛНА	ВТУЛКА СПЕЦИАЛНА	1
32	17	12846 00.08	ПРЪСТЕН ОПОРЕН	КОЛЬЦО ОПОРНОЕ	1
32	18	12846 00.15	ПРЪСТЕН ПРУЖИНЕН В36	ПРУЖИННОЕ КОЛЬЦО	1
32	19	12846 00.12-01	ПЛУНЖЕР	ПЛУНЖЕР	1
32	110	12846 01.00-1	ЦИЛИНДЪР /КОМПЛЕКТ/	ЦИЛИНДР /В СБОРЕ/	1
32	111	БДС 3609-73	ПРЪСТЕН I A8x12M1	КОЛЬЦО	1
32	112	БДС 1230-85	БОЛТ В1 МВx16-5.6	БОЛТ	1
32	113	15748 00.00-01	КЛАПАН АВАРИЕН КА/2	КЛАПАН	1

33

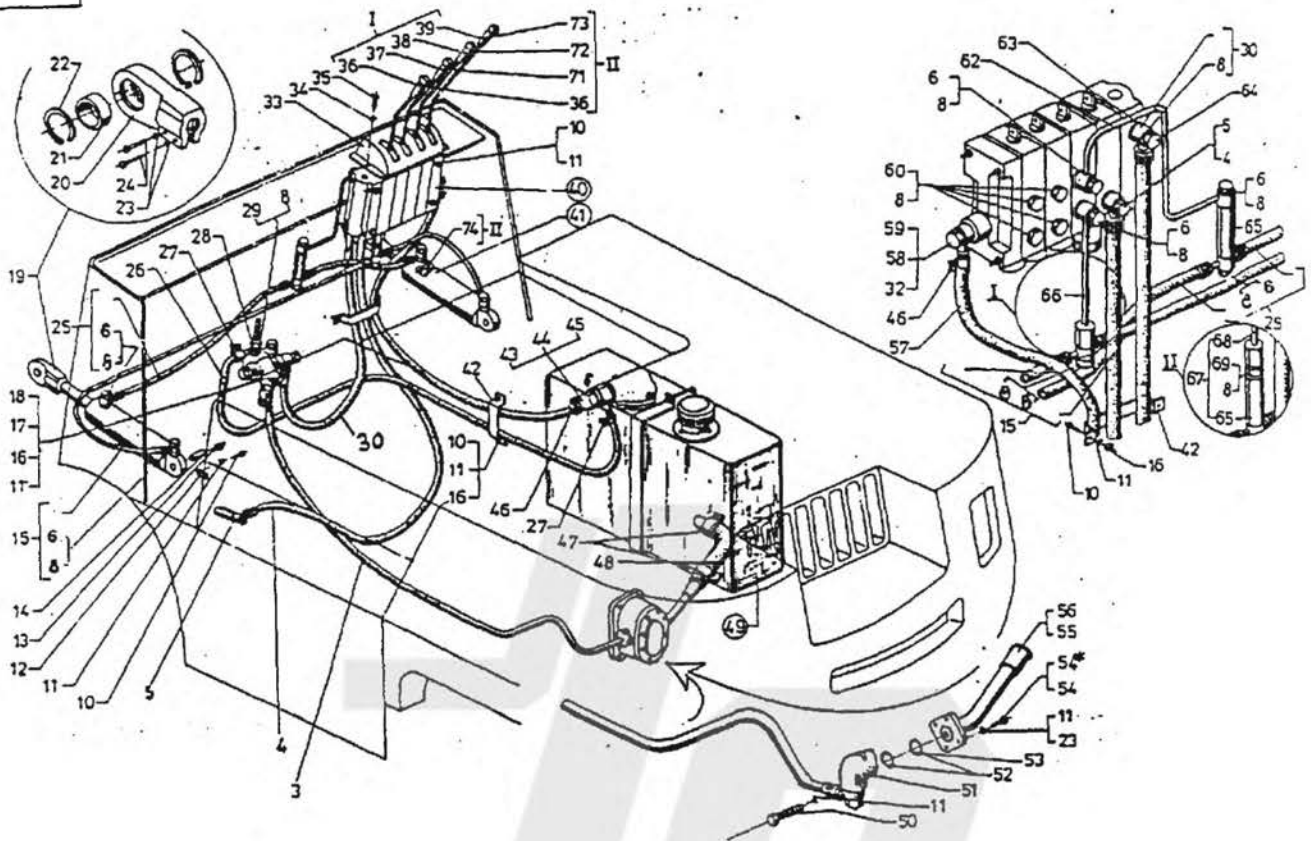

ГИДРАВЛИЧЕСКАЯ СИСТЕМА

ИГЛУ-ПОЗИ-КАТАЛОХЕН	НАИМЕНОВАНИЕ	НАИМЕНОВАНИЕ	КОЛ-ВО
РА ЦИЯ НОМЕР	БЪЛГАРСКИ	РУСКИ	К-Т
33 1- 1661.33.10 21.00.00	УРЕДБА ХИДРАВЛИЧНА	ГИДРАВЛИЧЕСКАЯ СИСТЕМА	1
33 1- 1661.33.10 21.00-01	УРЕДБА ХИДРАВЛИЧНА	ГИДРАВЛИЧЕСКАЯ СИСТЕМА	1
33 13 0Н-04 51484-83	СЪЕДИН.ГЪВ.16-Гx27-Гx22-1450 125L,1000	СОЕДИНЕНИЕ ГИБКОЕ	1
33 14 0Н-04 51484-83	СЪЕДИН.ГЪВ.12-Гx18-Гx18-В70/25	СОЕДИНЕНИЕ ГИБКОЕ	1
33 15 0Н-04 51484-83	СЪЕДИН.ГЪВ.12-Гx18-Гx18-В7	СОЕДИНЕНИЕ ГИБКОЕ	1
33 16 7005 00.00.56-12	БОЛТ ХОЛЕНДРОВ	БОЛТ НАКИДНОЙ ГАЙКИ	3
33 18 БДС 3609-73	ПРЪСТЕН I А18x22	КОЛЬЦО	29
33 110 БДС 1232-86	БОЛТ В1 М8x16-5.6	БОЛТ	11
33 111 БДС 833-82	ШАЙБА 2 ВН	ШАЙБА	15
33 112 БДС 2348-85	ПЛАНКА ФИКСИРАЩА 25	ПЛАНКА ФИКСИРУЮЩА	2
33 113 БДС 1640-81	ПРЕСМАСЛЕНКА 1.1	ПРЕС-МАСЛЕНКА	2
33 114 1661.33 03.00.09	ОС	ОСЬ	2
33 115 1661.33.10 21.06.00	СЪЕДИН.ГЪВ. 6-Гx18-Г2x18-Гx18	СОЕДИНЕНИЕ ГИБКОЕ	1
33 116 БДС 15742-82	ГАЙКА М8-5	ГАЙКА	5
33 117 БДС 1232-86	БОЛТ В1 М8x30-5.6	БОЛТ	2
33 118 3066 00.00.00	РЕГУЛЯТОР РДНА2/12125/10Н-0450740-73	РЕГУЛЯТОР ДЕБИТА	1
33 119 15632 00.00	УХО ГОРНО С ВАРНИР.ЛАГЕР СЦ63/85/КтН935	ПРОУШИНА ВЕРХНЯЯ	2
33 120 15632 01.01	УХО ГОРНО	ПРОУШИНА ВЕРХНЯЯ	2
33 121 0Н 9680-83	ЛАГЕР ШС30	ПОДШИПНИК	2
33 122 БДС 5300-78	ПРЪСТЕН А47	КОЛЬЦО	4
33 123 БДС 833-82	ШАЙБА 2 10Н	ШАЙБА	2
33 124 БДС 2551-71/5,6	БОЛТ I М10x25-6g	БОЛТ	2
33 125 1161.33.10 21.06.00-01	СЪЕДИНЕНИЕ ГЪВКАВО 6-Гx18-Г2x18-Гx18	ГИБКОЕ СОЕДИНЕНИЕ	1
33 126 БДС 6735-79	МАРКУЧИ ГУМНО-ТЕКСТИЛНИ ГЛАДКИ L,1200	ШЛАНГ	1
33 127 БДС 8648-85	СКОБА Б20-24	СКОБА	2
33 128 1661.33.10 21.03.00	ГЛАВА (КОМПЛЕКТ)	БЛОК (В СБОРЕ)	1
33 129 1661.33.10 21.04.00	БОЛТ ХОЛЕНДРОВ СПЕЦИАЛЕН (КОМПЛЕКТ)	БОЛТ НАКИДНОЙ ГАЙКИ СПЕЦИАЛНИ В СБО	1
33 130 0Н-04 51484-83	СЪЕДИНЕНИЕ ГЪВКАВО 12-Гx27-Гx18-640	ГИБКОЕ СОЕДИНЕНИЕ	1

ПОЗИЦИОННЫЙ НОМЕР	КАТАЛОЖНЫЙ НОМЕР	НАИМЕНОВАНИЕ БЪЛГАРСКИ	НАИМЕНОВАНИЕ РУСКИ	КОЛИЧЕСТВО (К-КТ)
133	132	БАС 3609-73	ПРЪСТЕН I A27x33	2
133	133	1661.33.10 03.00.06	КАПАК ЗА РАЗПРЕДЕЛИТЕЛЯ	1
133	134	БАС 833-82	ШАЙБА 2 5H	2
133	135	БАС 1260-85	БОЛТ В1 М5x12-5.6	2
133	136	1661.33.10 03.05.00	ЛОСТ (КОМПЛЕКТ)	1
133	137	1661.33.10 03.05.00-01	ЛОСТ (КОМПЛЕКТ)	1
133	138	1661.33.10 03.05.00-02	ЛОСТ (КОМПЛЕКТ)	1
133	139	1661.33.10 03.05.00-03	ЛОСТ (КОМПЛЕКТ)	1
133	140	7023 29.00.00	КОМАНДНО УСТРОЙСТВО С РАЗПРЕДЕЛИТЕЛИ РХ	1
133	141	17016 00.00.00	ЦИЛ.БУТ.ГИДРАВ. ТИП ЦБХ 211A/63x110/50/	2
133	142	1661.33.10 03.00.05	СКОБА	1
133	143	БАС 3609-73	ПРЪСТЕН I A33x39	2
133	144	1661.33 03.00.08	БОЛТ ХОЛЕНДРОВ	1
133	145	1661.33.10 21.07.00	ХОЛЕНДЪР	1
133	146	БАС 8648-85	СКОБА Б 28-32	2
133	147	БАС 8648-85	СКОБА Б 38-43	2
133	148	1661.33.10 03 00.03	КОЛЯНО	1
133	149	6757 00.00.00-02	РЕЗЕРВОАР НАСЛЕН	1
133	150	БАС 1232-86	БОЛТ В1 М8x45-8.8	2
133	151	КТМ 507	КОЛЯНО ЪГЛОВО М22x1,5	1
133	152	2829 00.03	" 0 " ПРЪСТЕН 22,2x2,6 (КТМ 371)	2
133	153	2829 00.04	" 0 " ПРЪСТЕН 29,7x3,5	1
133	154	БАС 1232-86	БОЛТ В1 М10x20-8.8	1
133	155	1661.33.10 03.01.00	ФЛАНЕЦ (КОМПЛЕКТ)	1
133	156	1661.33.10 03.01.00-01	ФЛАНЕЦ (КОМПЛЕКТ)	1
133	157	БАС 6735-79	МАРКУЧИ ГУМЕНИ ТЕКСТИЛНИ ГЛАДКИ L,1000	1
133	158	1661.33.10 21.08.00	ХОЛЕНДЪР	1
133	159	7005 00.00.89-11	БОЛТ ХОЛЕНДРОВ	1
133	160	ОН-04 55874-84	ТАПА ВРЯЗВАЩА II 18	4
133	162	1661.33.10 21.02.00	ТРУБА (КОМПЛЕКТ)	1
133	163	1661.33.10 21.00.01	ПРЪСТЕН УПЛЪТНИТЕЛЕН	1
133	164	1661.33.10 21.00.02	БОЛТ ХОЛЕНДРОВ	1
133	165	5791 00.00.00	ДРОСЕЛ РЕГУЛИР.ОБРАТ.КЛАП.ДПОК-12(КТМ36)	1
133	166	1661.33.10 21.01.00	ТРУБА (КОМПЛЕКТ)	1
133	167	1661.33.10 21.05.00	ТРУБА С ДРОСЕЛ	1
133	168	1661.33.10 21.01.00-01	ТРУБА (КОМПЛЕКТ)	1
133	169	7005 00.00.62	ШУЦЕР	1
133	171	1661.33.10 03.05.01-01	ЛОСТ (КОМПЛЕКТ)	1
133	172	1661.33.10 03.05.01-02	ЛОСТ (КОМПЛЕКТ)	1
133	173	1661.33.10 03.05.01-03	ЛОСТ (КОМПЛЕКТ)	1
133	174	17016 00.00.01	ВТУЛКА ОГРАНИЧИТЕЛНА	1

34

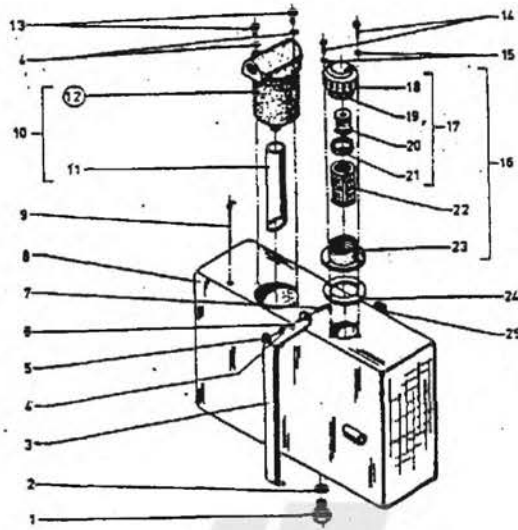

ГИДРАВЛИЧЕСКАЯ СИСТЕМА Резервуар масляный

ФИГУРА	ПОЗИЦИЯ	КАТАЛОЖЕН НОМЕР	НАИМЕНОВАНИЕ БЪЛГАРСКИ	НАИМЕНОВАНИЕ РУССКИ	КОЛИЧЕСТВО К-КТ
34	-	6757 00.00.00-02	РЕЗЕРВУАР МАСЛЕН	РЕЗЕРВУАР МАСЛЯНИЙ	1
34	11	6757 06.00.00	ТАПА С МАГНИТ	ПРОБКА С МАГНИТОМ	1
34	12	БДС 3609-73	ПРЪСТЕН I А20-24	КОЛЬЦО	1
34	13	6757 04.00.00	СКОБА СТЯГАЩА	СКОБА СТЯЖНАЯ	1
34	14	БДС 833-82	ШАЙБА 2 ВН	ШАЙБА	3
34	15	БДС 1262-83	ГАЙКА М8-5	ГАЙКА	1
34	16	БДС 14494-7В	ШАЙБА М8	ШАЙБА	1
34	17	6757 00.00.01	КУКА	КРИК	1
34	18	6757 01.00.00-02	РЕЗЕРВУАР ЗА МАСЛО	РЕЗЕРВУАР МАСЛЯНИЙ	1
34	19	6757 02.00.00	МАСЛОПОКАЗАТЕЛ	МАСЛОУКАЗАТЕЛЬ	1
34	110	6757 03.00.00	ФИЛТЪР ХИДРАВЛИЧЕН	ФИЛТЪР ГИДРАВЛИЧЕСКИЯ	1
34	111	6757 03.00.01	ТРЪБА	ТРУБА	1
34	112	5566 00.00.00-01	ФИЛТЪР ХИДРАВ.ТИП 1-20/63/К(Ктм1148-0)	ФИЛТЪР ГИДРАВЛИЧЕСКИЯ	1
34	113	БДС 1230-85	БОЛТ В1 М8x23-5,6	БОЛТ	2
34	114	БДС 832-83	ВИНТ 1В М5x16-5,6	ВИНТ	4
34	115	БДС 833-82	ШАЙБА 2 ВН	ШАЙБА	4
34	116	6757 05.00.00	ГОРЛОВИНА (КОМПЛЕКТ)	ГОРЛОВИНА (В СБОРЕ)	1
34	117	6747.1 02.01.00	КАПАЧКА (КОМПЛЕКТ)	КРЫШКА (В СБОРЕ)	1
34	118	6747.1 02.01.01	КАПАЧКА	КРЫШКА	1
34	119	6747.1 02.01.02	ВЛОЖКА	ВСТАВКА	1
34	120	6747.1 02.01.01.00	ЕЛЕМЕНТ ФИЛТРИРАЩ	ФИЛТРУЮЩИЯ ЕЛЕМЕНТ	1
34	121	6747.1 02.01.04	ТАПА	ПРОБКА	1
34	122	6747.1 02.02.00	ЩЕДКА	СЕТКА	1
34	123	6757 05.00.01	ГОРЛОВИНА	ГОРЛОВИНА	1
34	124	6747.1 00.00.01	УПЛЪТНИТЕЛ	УПЛОТНЕНИЕ	1
34	125	6757 04.00.02.01	ЛЕНТА ГУМЕНА	ЛЕНТА РЕЗИНОВАЯ	1

35

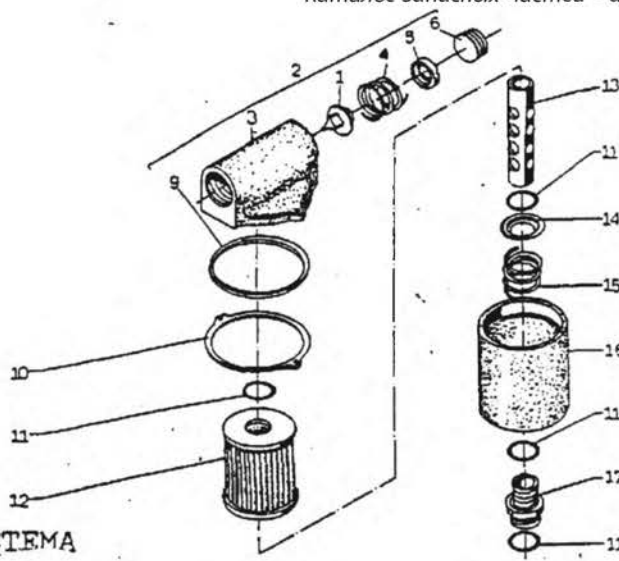

Фильтр гидравлический

ГИДРАВЛИЧЕСКАЯ СИСТЕМА

ФИГУРА	ПОЗИЦИЯ	КАТАЛОЖНЫЙ НОМЕР	НАИМЕНОВАНИЕ БЪЛГАРСКИ	НАИМЕНОВАНИЕ РУСКИ	КОЛИЧЕСТВО БРОЙ	КОД К-КТ
35	-	5566 00.00.00-01	ФИЛТЪР ХИДРАВ. 1-20/63/К(К-М1148-01)	ФИЛТЪР ГИДРАВЛИЧЕСКИЙ	1	
35	11	5566 00.00.02	ТАПА	ПРОБКА	1	
35	12	5587 01.00.00	ГЛАВА (ОБЩИ ВИД)	БЛОК (ОБЩИ ВИД)	1	
35	13	5587 01.00.01	ГЛАВА	БЛОК	1	
35	14	5587 01.00.02	КЛАПАН	КЛАПАН	1	
35	15	5587 01.01.03	ПРУЖИНА	ПРУЖИНА	1	
35	16	5587 01.00.07	ГАЙКА	ГАЙКА	1	
35	17	5587 01.00.05	УПЛЪТНИТЕЛ	УПЛОТНЕНИЕ	1	
35	18	5566 00.00.15	ГАРНИТУРА	УПЛОТНЕНИЕ	1	
35	19	0Н-02 52658-71	1"0" ПРЪСТЕН 27x3	1" 0" КОЛЪЦО	4	
35	10	5587 03.00.00-01	ФИЛТРИРАЩО УСТРОЙСТВО (ОБЩИ ВИД)	ФИЛТРИРУЩЕЕ УСТРОЙСТВО (ОБЩИ ВИД)	1	
35	11	5587 00.00.04-01	ТРЪБА	ТРУБА	1	
35	12	5587 00.00.06	ТАЛЕРКА	ТАЛЕРКА	1	
35	13	5587 00.00.07	ПРУЖИНА	ПРУЖИНА	1	
35	14	5587 02.00.00-01	ЧАША (ОБЩИ ВИД)	СТАКАН (ОБЩИ ВИД)	1	
35	15	5566 00.00.08	ВТУЛКА	ВТУЛКА	1	

36

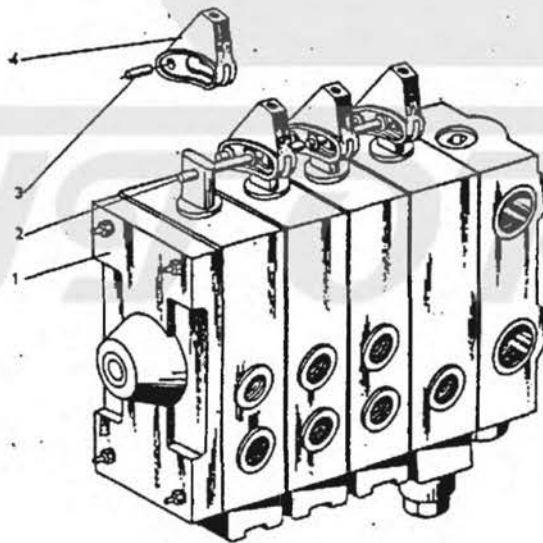

ГИДРАВЛИЧЕСКАЯ СИСТЕМА

Командное у-во с распредел.

ФИГУРА	ПОЗИЦИЯ	КАТАЛОЖНЫЙ НОМЕР	НАИМЕНОВАНИЕ БЪЛГАРСКИ	НАИМЕНОВАНИЕ РУСКИ	КОЛИЧЕСТВО БРОЙ	КОД К-КТ
36	-	7023 29.00.00	КОМАНДНО УСТРОЙСТВО С РАЗПРЕДЕЛИТЕЛ РХ	КОМАНДНО УСТРОЙСТВО С РАЗПРЕДЕЛИТЕЛЕМ	1	
36	11	12773 00.00.00	РАЗПРЕДЕЛИТЕЛ ХИДРАВЛИЧЕН РХ ТИП 346	ГИДРАВЛИЧЕСКИЙ РАЗПРЕДЕЛИТЕЛЬ	1	
36	12	5600.4 00.00.09-02	ОС ГОЛЯМА	ОСЬ	2	
36	13	5600.4 00.00.07	ОС МАЛКА	ОСЬ	4	
36	14	5600.4 00.01.00	КОНЗОЛ (КОМПЛЕКТ)	КРОНШТЕЙН (В СБОРЕ)	4	

37

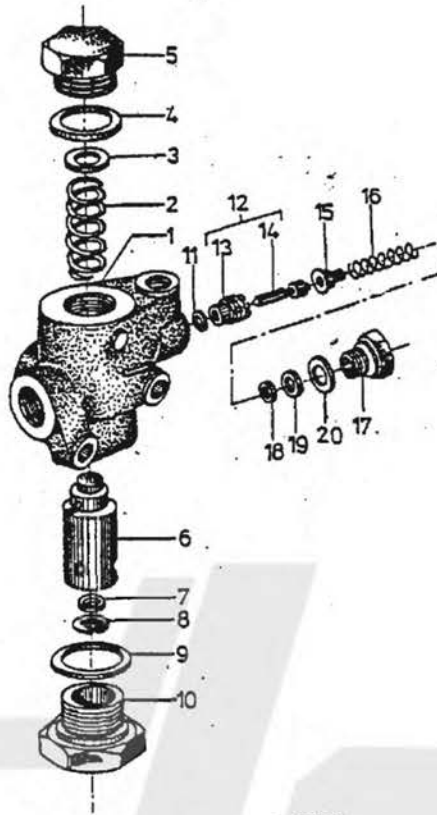

ГИДРАВЛИЧЕСКАЯ СИСТЕМА

Регулятор дебита

№ИГУ- ПРА	ПОЗИ- ЦИЯ	КАТАЛОЖЕН НОМЕР	НАИМЕНОВАНИЕ БЪЛГАРСКИ	НАИМЕНОВАНИЕ РУССКИ	БРОЙ К-КТ
37	1-	3066 00.00	РЕГУЛЯТОР НА ДЕБИТА ТИП РДНА 2/12/125/1	РЕГУЛЯТОР ДЕБИТА	1
37	11	3060 00.01	ТЯЛО	КОРПУС	1
37	12	3060 00.03	ПРУЖИНА	ПРУЖИНА	1
37	13	3060 00.05	ШАЯБА	ШАЯБА	1
37	14	БДС 3609-78	ПРЪСТЕН I А 32x38	КОЛЬЦО	1
37	15	3050 00.04	ТАПА	ПРОБКА	1
37	16	3060 00.02	ПЛУНХЕР	ПЛУНХЕР	1
37	17	3066 00.10	БЛЕНДА	БЛЕНДА	1
37	18	БДС 2170-75	ПРЪСТЕН А18	КОЛЬЦО	1
37	19	БДС 3609-78	ПРЪСТЕН I А38x44/M1	КОЛЬЦО	1
37	10	3050 00.06	ШТУЦЕР	ШТУЦЕР	1
37	11	БДС 3609-78	ПРЪСТЕН I А8x12/M1	КОЛЬЦО	1
37	12	3060 01.00	КЛАПАН - ОБЩ ВИД	КЛАПАН - ОБЩИЯ ВИД	1
37	13	3060 01.01	ТЯЛО	КОРПУС	1
37	14	3060 01.02	КЛАПАН КОНУСЕН	КЛАПАН	1
37	15	3060 00.06	ТАЛЕРКА	ТАЛЕРКА	1
37	16	3062 00.03	ПРУЖИНА	ПРУЖИНА	1
37	17	3060 00.09	ТАПА	ПРОБКА	1
37	18	3060 00.08	ШАЯБА	ШАЯБА	1
37	19	3060 00.10	ШАЯБА	ШАЯБА	1
37	20	БДС 3609-78	ПРЪСТЕН I А20x24/M1	КОЛЬЦО	1

38

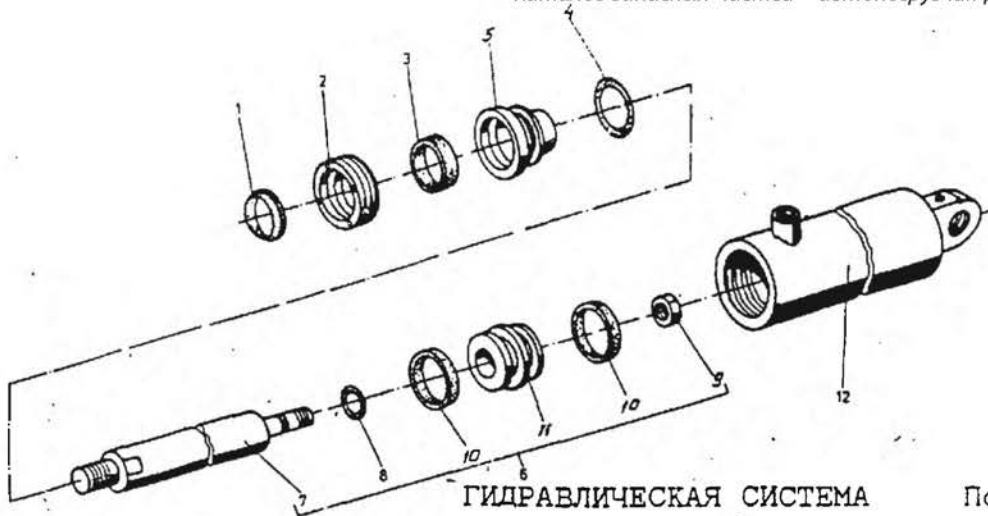

ГИДРАВЛИЧЕСКАЯ СИСТЕМА

Поршневой цилиндр

ФИГУРА	ПОЗИЦИЯ	КАТАЛОЖНЫЙ НОМЕР	НАИМЕНОВАНИЕ БЪЛГАРСКИ	НАИМЕНОВАНИЕ РУСКИ	КОЛИЧЕСТВО БРОЯ	КОД К-КТ
38	1	17016 00.00.00	ЦИЛ.БУТАЛ.ХИДРАВ.ЦБХ 211А-(63x110)50	ПОРШЕНЕВЫЙ ЦИЛИНДР	1	
38	11	ОН-04 58952-73	ЧИСТАЧ Е28	ОЧИСТИТЕЛЬНОЕ КОЛЬЦО	1	
38	12	17010 00.00.03	ГАЙКА	ГАЙКА	1	
38	13	БДС 12420-83	УПЛОТНИТЕЛ К2В 28x40-1	УПЛОТНЕНИЕ	1	
38	14	БДС 7947-85	О К ПРЪСТЕН Б57x3-2-75	О К КОЛЬЦО	1	
38	15	17010 00.00.06	ЗАТВОР	ЗАТВОР	1	
38	16	17016 02.00.00	ПРЪТ БУТАЛЕН -ОБЪК ВИД	ПОРШЕНЕВЫЙ ШТОК - ОБЪК ВИД	1	
38	17	17016 02.00.01	ПРЪТ БУТАЛЕН	ПОРШЕНЕВЫЙ ШТОК	1	
38	18	БДС 7947-85	О К ПРЪСТЕН Б-16,5x1,8-2-75	О К КОЛЬЦО	1	
38	19	БДС 1250-83	ГАЙКА М20x1,5-5	ГАЙКА	1	
38	10	БДС 12420-83	УПЛОТНИТЕЛ	УПЛОТНЕНИЕ	2	
38	11	17010 02.00.02	БУТАЛО	ПОРШЕНЬ	1	
38	12	17016 01.00.00	ЦИЛИНДЪР (КОМПЛЕКТ)	ЦИЛИНДР (В СБОРЕ)	1	

39

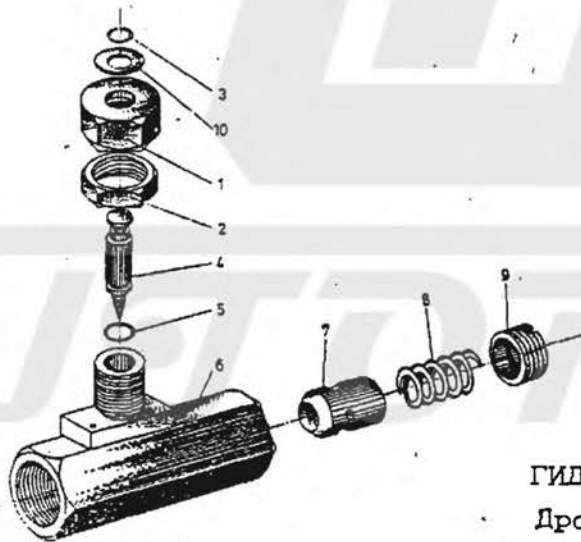

ГИДРАВЛИЧЕСКАЯ СИСТЕМА

Дросель регул. с обрат. клап.

ФИГУРА	ПОЗИЦИЯ	КАТАЛОЖНЫЙ НОМЕР	НАИМЕНОВАНИЕ БЪЛГАРСКИ	НАИМЕНОВАНИЕ РУСКИ	КОЛИЧЕСТВО БРОЯ	КОД К-КТ
39	1	5791 00.00	ДРОСЕЛ РЕГУЛИРУЕМ С ОБРАТ. КЛАП. ДРОК-1	ДРОСЕЛЬ РЕГУЛИРУЕМАЯ С ОБРАТНЫМ КЛАПА	1	
39	11	5791 00.02	ГАЙКА РЕГУЛИРАЩА	ГАЙКА РЕГУЛИРОВОЧНАЯ	1	
39	12	5791 00.03	ГАЙКА	ГАЙКА	1	
39	13	5791 00.04	ПРЪСТЕН СТОПОРЕН	КОЛЬЦО СТОПОРНОЕ	1	
39	14	5791 00.01	ИГЛА	ИГЛА	1	
39	15	ОН-02 52656-71	О К ПРЪСТЕН 5x2	О К КОЛЬЦО	1	
39	16	5791 01.00	ТЯЛО-ОБЪК ВИД	КОРПУС - ОБЪК ВИД	1	
39	17	5702 02	ЗАТВОР	ЗАТВОР	1	
39	18	5702 03	ПРУЖИНА	ПРУЖИНА	1	
39	19	5702 04	ГАЙКА СПЕЦИАЛНА	ГАЙКА СПЕЦИАЛЬНАЯ	1	
39	10	5791 00.05	ШАЙБА	ШАЙБА	1	
39	11	БДС 9227-71	ПРЪСТЕН	КОЛЬЦО	1	

40

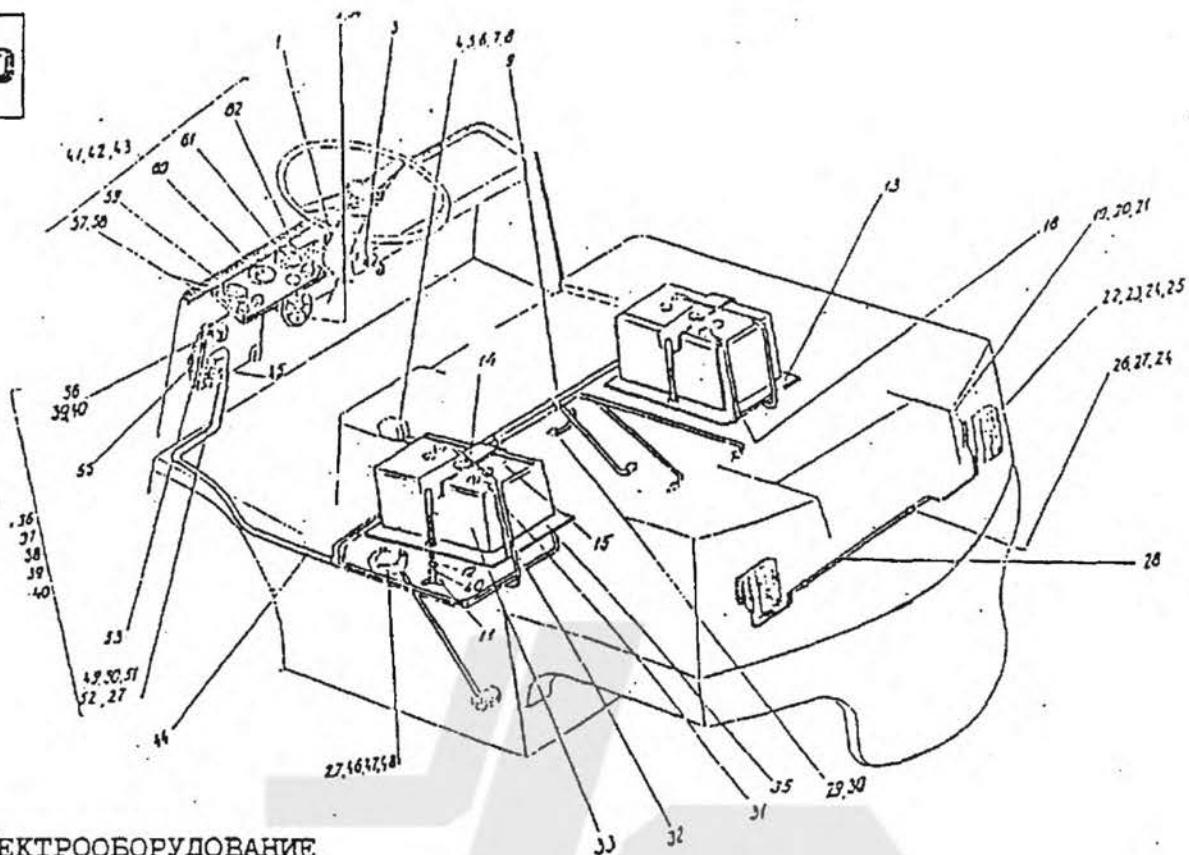

ЭЛЕКТРООБОРУДОВАНИЕ

ФИГУРА	ПОЗИЦИЯ	КАТАЛОЖЕН НОМЕР	НАИМЕНОВАНИЕ БЪЛГАРСКИ	НАИМЕНОВАНИЕ РУСКИ	КОЛИЧЕСТВО	ЕДИНИЦА ИЗМЕРЕНИЯ
40	-	1661.33.10 15.00.00	УРЕДБА ЕЛЕКТРИЧЕСКА	ЭЛЕКТРООБОРУДОВАНИЕ	1	шт.
40	1	1661.33.10 15.02.00	ПРОВОДНИК	ПРОВОД	1	шт.
40	2	КТЕ 1031	КЛАКСОН ТИП К-9	КЛАКСОН	1	шт.
40	3	КТЕ 579	ПРЕВКЛЮЧАТЕЛ СТАРТЕРЕН ПСА	СТАРТЕРНИЯ ПРЕКЛЮЧАТЕЛ	1	шт.
40	4	КТЕ 150	ПРЕВКЛЮЧАТЕЛ ТИП S800 e	ПРЕКЛЮЧАТЕЛ	1	шт.
40	5	БДС 832-83	ВИНТ В1 М4x22-5,6	ВИНТ	2	шт.
40	6	БДС 744-83	ГАЙКА М5-5	ГАЙКА	2	шт.
40	7	БДС 833-82	ШАЙБА 2-4Н	ШАЙБА	2	шт.
40	8	БДС 14494-78	ШАЙБА М4	ШАЙБА	2	шт.
40	9	1661.33.10 15.00.02	СКОБА	СКОБА	2	шт.
40	10	1661.33.10 29.00.00	ЗАКРЕПВАНЕ НА АКУМУЛАТОРА	КРЕПЛЕНИЕ АККУМУЛЯТОРНОЙ БАТАРЕИ	1	шт.
40	11	БДС 1273-70	ГАЙКА КРИЛАТА I М6-7Н	ГАЙКА БАРАШКОВАЯ	4	шт.
40	12	БДС 14494-78	ШАЙБА М6	ШАЙБА	4	шт.
40	13	1661.33.10 29.01.00	ПОСТАВКА (КОМПЛЕКТ)	ПРОКЛАДКА (В СБОРЕ)	1	шт.
40	14	1661.33.10 29.02.00	ЛЕНТА (КОМПЛЕКТ)	ЛЕНТА (В СБОРЕ)	2	шт.
40	15	1661.33.10 29.00.01	ЛАМАРИНА ПРЕДПАЗНА		2	шт.
40	16	1782.33 05.06.00	ПРОВОДНИК	ПРОВОД	1	шт.
40	19	1661.33.10 15.00.03	КОНЗОЛ	КРОНИТЕЛ	2	шт.
40	20	БДС 1230-85	БОЛТ Б1 М8x20-5,6	БОЛТ	4	шт.
40	21	БДС 833-82	ШАЙБА 2 ВН	ШАЙБА	4	шт.
40	22	36.2.908.705	ЗАДНО КОМБИН. ОСВЕТИТ. ТЯЛО ЗА МОТОКАРИ	ЗАДНИЙ КОМБИНИРОВАННЫЙ ОСВЕТИТ. КОРПУС	2	шт.
40	23	БДС 5675-76	ЛАМПА ЕЛЕКТРИЧЕСКА СФ 1232- 12V, 10W	ЛАМПА ЭЛЕКТРИЧЕСКАЯ	2	шт.
40	24	БДС 832-83	ВИНТ 1А М5x10-5,8	ВИНТ	6	шт.
40	25	БДС 833-82	ШАЙБА 2 5Н	ШАЙБА	4	шт.
40	26	17007 00.00.230-01	СКОБА	СКОБА	2	шт.
40	27	БДС 14494-78	ШАЙБА М5	ШАЙБА	7	шт.
40	28	1661.33.10 05.04.00	ПРОВОДНИК (КОМПЛЕКТ)	ПРОВОД (В СБОРЕ)	1	шт.
40	29	БДС 3609-73	ПРЪСТЕН I А10x14	КОЛЬЦО	1	шт.
40	30	КТЕ 848	СТОП КЛЮЧ НАСЛЕН ТИП СКН-1	МАСЛЯНЫЙ ВЫКЛЮЧАТЕЛЬ	1	шт.

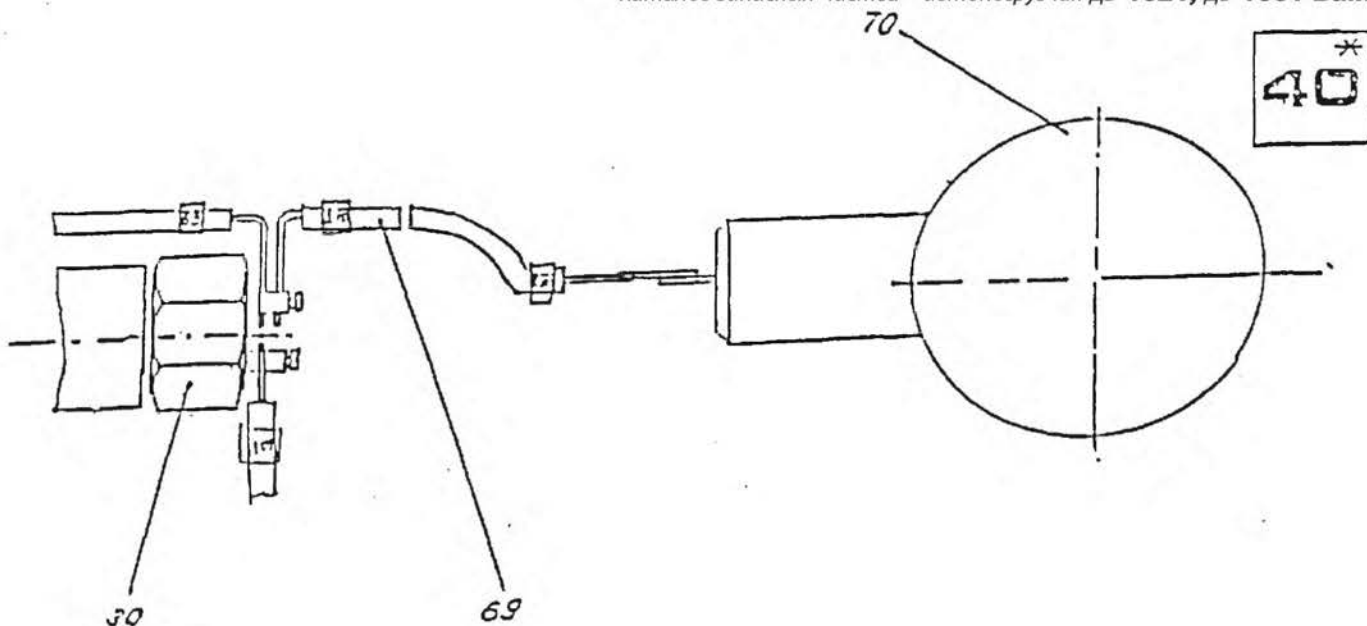

Код	ИД	Каталожный номер	Наименование (Български)	Наименование (Руски)	Број (К-КТ)
140	131	1661.33.10 05.02.00	ПРОВОДНИК МОСТ	ПРОВОД	1
140	132	1661.33.10 05.03.00	ПРОВОДНИК	ПРОВОД	1
140	133	БДС 3970-76	БАТЕРИЯ АКУМУЛАТОРНА СТАРТЕРНА 6Е 115-1	БАТЕРИЯ АККУМУЛЯТОРНАЯ СТАРТЕРНАЯ	2
140	134	1661.33.10 23.00.00-01	ЗАКРЕПВАНЕ НА АКУМУЛАТОРА	КРЕПЛЕНИЕ АККУМУЛЯТОРНОЙ БАТАРЕИ	1
140	135	1661.33.10 23.01.00-01	ПОСТАВКА (КОМПЛЕКТ)	ПРОКЛАДКА (В СБОРЕ)	1
140	136	1661.33.10 15.03.00	ПЛОЧА С РЕЛЕ	ПЛИТА С РЕЛЕ	1
140	137	1784.33 02.00.10	ВТУЛКА	ВТУЛКА	1
140	138	БДС 1230-85	БОЛТ В1 М6x16-5.6	БОЛТ	1
140	139	БДС 744-83	ГАЙКА	ГАЙКА	2
140	140	БДС 833-82	ШАЙБА 2 6Н	ШАЙБА	2
140	141	1661.33.10 13.02.00	ТЯЛО С ПРИБОРИ	ЦИТОК ПРИБОРОВ	1
140	142	1784.33 05.00.01	ПОДЛОЖКА	ПРОКЛАДКА	1
140	143	БДС 1360-83	ВИНТ 1А М5x16-5.8	ВИНТ	4
140	144	1661.33.10 15.01.00	СНОП ПРОВОДНИЦИ	ПУЧОК ПРОВОДОВ	1
140	145	17007 00.00.166-03	ПРОВОДНИК	ПРОВОДОВ	4
140	146	1426	ДАТЧИК ЗА ГОРИВОМЕР ДГ-112	ДАТЧИК УКАЗАТЕЛЯ УРОВНЯ ТОПЛИВА	1
140	147	12733 05.00.03	УПЛЪТНЕНИЕ	УПЛОТНЕНИЕ	1
140	148	БДС 832-83	ВИНТ 1В М5x16-5.6	ВИНТ	5
140	149	148-40-771	ПРЕДПАЗИТЕЛ	ПРЕДОХРАНИТЕЛ	6
140	150	БДС 5003-73	ТАБЛО ЗА ПРЕДПАЗИТЕЛИ ТП-6.1	ЦИТОК ПРЕДОХРАНИТЕЛЕЙ	1
140	151	БДС 1358-85	ВИНТ 1В М5x16-5.6	ВИНТ	2
140	152	БДС 744-83	ГАЙКА М5-5	ГАЙКА	2
140	153	1661.33.10 15.03.01	ПЛОЧА	ПЛИТА	1
140	154	БДС 1230-85	БОЛТ I М6x40-6.8	БОЛТ	1
140	155	КТЕ 846-03	РЕЛЕ ПОМОЩНО РП-11-2	РЕЛЕ ВСПОМОГАТЕЛЬНОЕ	2
140	156	БДС 1358-85	ВИНТ 1А М6x12-5.6	ВИНТ	4
140	157	136.2.908.308	ЛАМПА ЗА АРМАТУРНИ ТАБЛА-ЧЕРВЕНА	ЛАМПА ПРИБОРНОГО ЦИТКА, КРАСНАЯ	2
140	158	БДС 6310-77	ЛАМПА ЕЛЕКТРИЧЕСКА АК 1222-12V, 15W	ЛАМПА ЭЛЕКТРИЧЕСКАЯ	2
140	159	1415	ГОРИВОМЕР В КУТИЯ	УКАЗАТЕЛЬ УРОВНЯ ТОПЛИВА	1
140	160	1553/225	МОТОЧАСОВНИК 12V	АВТОТАСЧ	1
140	161	1405	ТЕРМОМЕТЪР ЗА ВОДА	УКАЗАТЕЛЬ ТЕМПЕРАТУРЫ ВОДЫ	1
140	162	1661.33.10 23.02.01	ТАБЛО	ЦИТОК	1
140	163	1661.33.10 23.00.01	ПРОФИЛ	ПРОФИЛЬ	1
140	165	КТЕ 633	ВКЛЮЧВАТЕЛ НА МАСА	ВКЛЮЧАТЕЛЬ НА МАССУ	1
140	166	БДС 837-83	ВИНТ 1А М6x16-5.8	ВИНТ	3
140	167	БДС 933-82	ШАЙБА 2 6Н	ШАЙБА	3
140	169	1661.33.10 15.04.00	ПРОВОДНИК (КОМПЛЕКТ)	ПРОВОД (В СБОРЕ)	1
140	170	Б2642865	ПОМПА ГОРИВОНАГНЕТАТЕЛНА "MELIN"	ТОПЛИВНАЯ ВПЫСКИВАЮЩАЯ НАСОС	1

41

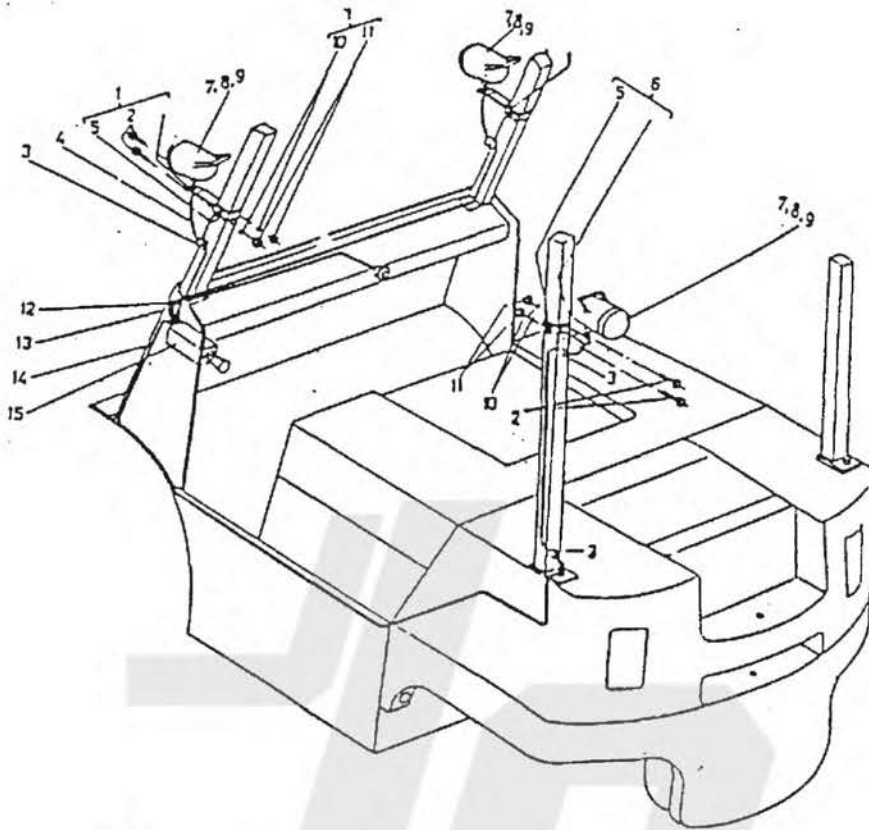

ЭЛЕКТРООБОРУДОВАНИЕ ОРГАНОВ РАБОЧЕГО ОСВЕЩЕНИЯ

КОНФИ- ГРАЦИЯ	ПОЗИ- ЦИОН- НОМЕР	КАТАЛОЖЕН НОМЕР	НАИМЕНОВАНИЕ БЪЛГАРСКИ	НАИМЕНОВАНИЕ РУССКИ	КОЛ-ВО К-КТ
41	1-	1661.33.10 14.00.00	КУРЪЗБА ЕЛЕКТРИЧЕСКА ЗА РАБОТНО ОСВЕЩЕНИЕ	ЭЛЕКТРООБОРУДОВАНИЕ ОРГАНОВ РАБОЧЕГО ОСВЕЩЕНИЯ	1
41	11	1661.33.10 14.09.00	КОНЗОЛ ПРЪДЕН (КОМПЛЕКТ)	КРОНШТЕЛН ПЕРЪДНИЯ (В СБОРЕ)	2
41	12	БДС 1230-85	БОЛТ В1 М6х30-5.6	БОЛТ	6
41	13	7006 02.00.04	ВТУЛКА ГУМЕНА	РЕЗИНОВАЯ ВТУЛКА	4
41	14	1661.33.10 14.01.00	ПРОВОДНИК (КОМПЛЕКТ)	ПРОВОД (В СБОРЕ)	1
41	15	1661.33.10 14.08.01	СКОБА	СКОБА	3
41	16	1661.33.10 14.08.00	КОНЗОЛ ЗАДЕН (КОМПЛЕКТ)	КРОНШТЕЛН ЗАДНИЯ (В СБОРЕ)	1
41	17	1661.33.10 14.05.00	ПРОВОДНИК	ПРОВОД	3
41	18	КХЕ 47	ФАР С ЯВЪЛКОВИДНО СЪЕДИНЕНИЕ	ФАР С ЯВЪЛКОВИДНО СЪЕДИНЕНИЕ	3
41	19	БДС 7356-77	ЛАМПА ЕЛЕКТРИЧЕСКА № 1222- 12V, 3.5W	ЛАМПА ЭЛЕКТРИЧЕСКАЯ	3
41	110	БДС 833-82	ШАЙБА 2 БН	ШАЙБА	6
41	111	БДС 744-83	ГАЙКА М6-5	ГАЙКА	6
41	112	1661.33.10 14.02.00	ПРОВОДНИК (КОМПЛЕКТ)	ПРОВОД (В СБОРЕ)	1
41	113	1661.33.10 14.03.00	ПРОВОДНИК (КОМПЛЕКТ)	ПРОВОД (В СБОРЕ)	1
41	114	1661.33.10 14.04.00	ПРОВОДНИК (КОМПЛЕКТ)	ПРОВОД (В СБОРЕ)	1
41	115	КХЕ 566	ПРЕЗКЛЮЧАТЕЛ ЗА ФАРОВЕ ТИП ПГС	ПРЕКЛЮЧАТЕЛ	1

42

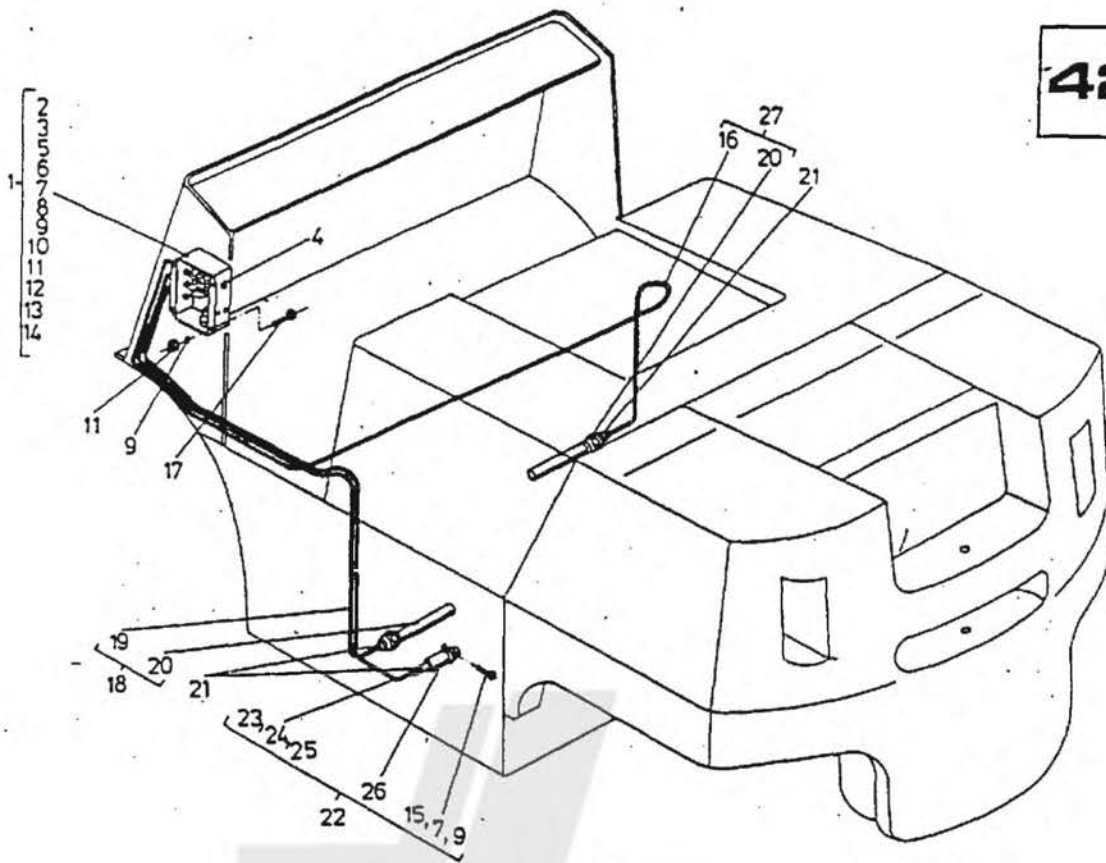

ЭЛЕКТРООБОРУДОВАНИЕ ПОДОГРЕВАТЕЛЕЙ

ФИГУРА	ПОЗИЦИЯ	КАТАЛОЖЕН НОМЕР	НАИМЕНОВАНИЕ БЪЛГАРСКИ	НАИМЕНОВАНИЕ РУСКИ	БРОЙ К-КТ
42	1-	1661.33.11 05.00.00	УРЕДБА ЕЛЕКТРИЧЕСКА ПОДГОТВИТЕЛНА	ЭЛЕКТРООБОРУДОВАНИЕ ПОДОГРЕВАТЕЛЕЙ	1
42	11	1661.33.11 05.01.00	КУТИЯ (КОМПЛЕКТ)	КОРОБКА (В СБОРЕ)	1
42	12	1661.33.11 05.01.02	КУТИЯ	КОРОБКА	1
42	13	1661.33.11 05.01.00	ПРОВОДНИК	ПРОВОД	3
42	14	1661.33.11 05.00.01	УПЛЪТНИТЕЛ /ПОДЛОЖКА/	УПЛОТНЕНИЕ	1
42	15	710 10.08.00	ДВУХЦИФТОВА КУТИЯ	ДВУХЦИФТОВАЯ КОРОБКА	1
42	16	ОН-04 62517-72	ЛАМПА АРМАТУРНА СИГНАЛНА	ЛАМПА ПРИБОРНОГО ЦИТКА	1
42	17	БДС 6526-74	САЛНОТ ЗАВИНТЕН 20-12x18	САЛЬНИК	4
42	18	БДС 1358-85	ВИНТ 1В М4x10-5.6	ВИНТ	1
42	19	БДС 833-71	ШАЙБА 2 АН	ШАЙБА	1
42	110	БДС 14494-78	ШАЙБА М4	ШАЙБА	1
42	111	БДС 744-83	ГАЙКА М4-5	ГАЙКА	1
42	112	БДС 744-83	ГАЙКА М8-5	ГАЙКА	2
42	113	БДС 1358-85	ВИНТ 1В М3x20-5.6	ВИНТ	2
42	114	ОН-02 74257-82	КЛЕМА ТИП А4	КЛЕММА	1
42	115	БДС 832-83	ВИНТ 1А М4x6-5.8	ВИНТ	1
42	116	БДС 8759-77	ШНУР ВКС:3x1 мм L,1500	ШНУР	1
42	117	БДС 1358-85	ВИНТ 1В М4x16-5.6	ВИНТ	4
42	118	1661.33.11 05.02.00	НАГРЕВАТЕЛ С ШНУР	ПОДОГРЕВАТЕЛЬ С ШНУРОМ	1
42	119	БДС 8759-71	ШНУР ВКС : 3x1мм L,1800	ШНУР	1
42	120	82152 03.00	НАГРЕВАТЕЛ ЗА МАСЛО НМ-03	ПОДОГРЕВАТЕЛЬ МАСЛА	2
42	121	БДС 3609-73	ПРЪСТЕН I А33x39	КОЛЬЦО	2
42	122	1661.33.11 05.04.00	ТЕРМОГРАНИЧИТЕЛ /КОМПЛЕКТ/	ОГРАНИЧИТЕЛЬ ТЕМПЕРАТУРЫ /В СБОРЕ/	1
42	123	1661.33.11 05.04.00	ШНУР /КОМПЛЕКТ/	ШНУР /В СБОРЕ/	1
42	124	1661.33.11 05.04.01	КАПАЧКА	КРЫШКА	1
42	125	82152 02.01	ШАЙБА	ШАЙБА	1
42	126	БДС 8648-85	СКОБА А56.6-65	СКОБА	1
42	127	1661.33.11 05.03.00	НАГРЕВАТЕЛ С ШНУР	ПОДОГРЕВАТЕЛЬ С ШНУРОМ	1