

ЕП 006 .2

ЕП 011 .2

ЕС 301 .2

КАТАЛОГ ЧАСТЕЙ

СО Д Е Р Ж А Н И Е

Группа	Подгруппа	Рис.	Стр.
	Указания к пользованию каталогом		4
	Общий вид ЕП 006.2, ЕП011.2	1,2	5
	Общий вид ЕС301.2	3,4	6
	Платформа	5	10
	Ведущий мост	6	11
	Сервотормоз	7	13
	Сериесный электродвигатель	8	14
	Задняя подвеска - ЕП 006.2	9	16
	Управляемый мост	10	17
	Колесо- ЕП 006.2	11	18
	Система управления	12	19
	Рулевой механизм	13	20
	Тормозная система	14	21
	Ручной тормоз (в сборе)	15	23
	Командная система	16	24
	Командное устройство (в сборе)	17	25
	Цепь (в сборе)	18	26
	Опора подъемного механизма	19	27
	Гидравлическая система	20	28
	Компаундный двигатель	21	29
	Встряхивающее у-во с предохран. клапаном	22	30
	Телескопический цилиндр	23	31
	Сотчетый фильтр	24	32
	Электрооборудование	25	33
	Электрооборудование	26	35
	Электрический щит	27	37
	Контактор КПД-4	28	38
	Контактор КПЕ-4	29	39
	Контактор КПД-5	30	40
	Контактор КПЕ-5	31	41
	Электр. щит дополнительный	32	42
	Пусковой резистор	33	43

1

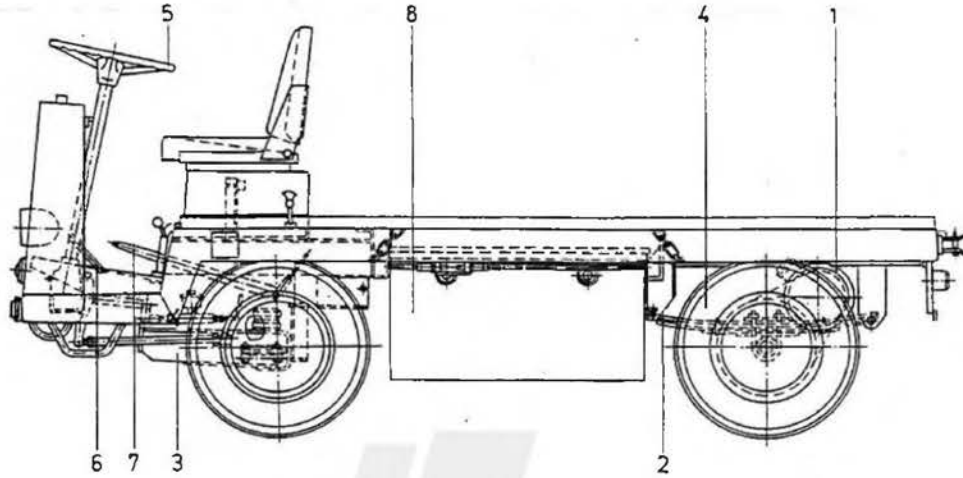

Общий вид ЕП 006.2, ЕП011.2

ФИГУРА	ПОЗИЦИЯ	КАТАЛОЖЕН НОМЕР	НАИМЕНОВАНИЕ БЪЛГАРСКИ	НАИМЕНОВАНИЕ РУСКИ	БРОЙ К-КТ
1	-	006.2 00.00.00	ЕЛЕКТРОКАР ПЛАТФОРМ.С В.УПР.ГУМИ 2000kg	ПЛАТФОРМЕННАЯ ЭЛЕКТРОТЕЛЕЖКА,ГРУЗ.2000kg	1
1	-	011.2 00.00.00	ЕЛЕКТРОКАР ПЛАТФОРМ.С В.УПР.ГУМИ 3000kg	ПЛАТФОРМЕННАЯ ЭЛЕКТРОТЕЛЕЖКА,ГРУЗ.3000kg	1
1	1	6205 00.00.00	МОСТ ДВИГАТЕЛЕН	ВЕДУЩИЯ МОСТ	1
1	2	006.2 13.00.00	ОКАЧВАНЕ ЗАДНО	ЗАДНЯЯ ПОДВЕСКА	1
1	2	011.2 17.00.00	ОКАЧВАНЕ ЗАДНО	ЗАДНЯЯ ПОДВЕСКА	1
1	3	4924 00.00.00-01	МОСТ УПРАВЛЯЕМ	УПРАВЛЯЕМЫЯ МОСТ	1
1	4	5985.1 00.00.00	КОЛЕЛО 23x5 PR6	КОЛЕСО	4
1	4	5985.2 00.00.00	КОЛЕЛО 23x5 PR10	КОЛЕСО	1
1	5	011.2 13.00.00	УРЕДБА УПРАВЛЕНИЕ	УСТРОЙСТВО УПРАВЛЕНИЯ	1
1	6	011.2 24.00.00	УРЕДБА КОМАНДНА	КОМАНДНОЕ УСТРОЙСТВО	1
1	7	011.2 12.00.00	УРЕДБА СПИРАЧНА	ТОРМОЗНАЯ СИСТЕМА	1
1	8	006.2 12.00.00	УРЕДБА ЕЛЕКТРИЧЕСКА	ЭЛЕКТРООБОРУДОВАНИЕ	1
1	8	011.2 15.00.00	УРЕДБА ЕЛЕКТРИЧЕСКА	ЭЛЕКТРООБОРУДОВАНИЕ	1

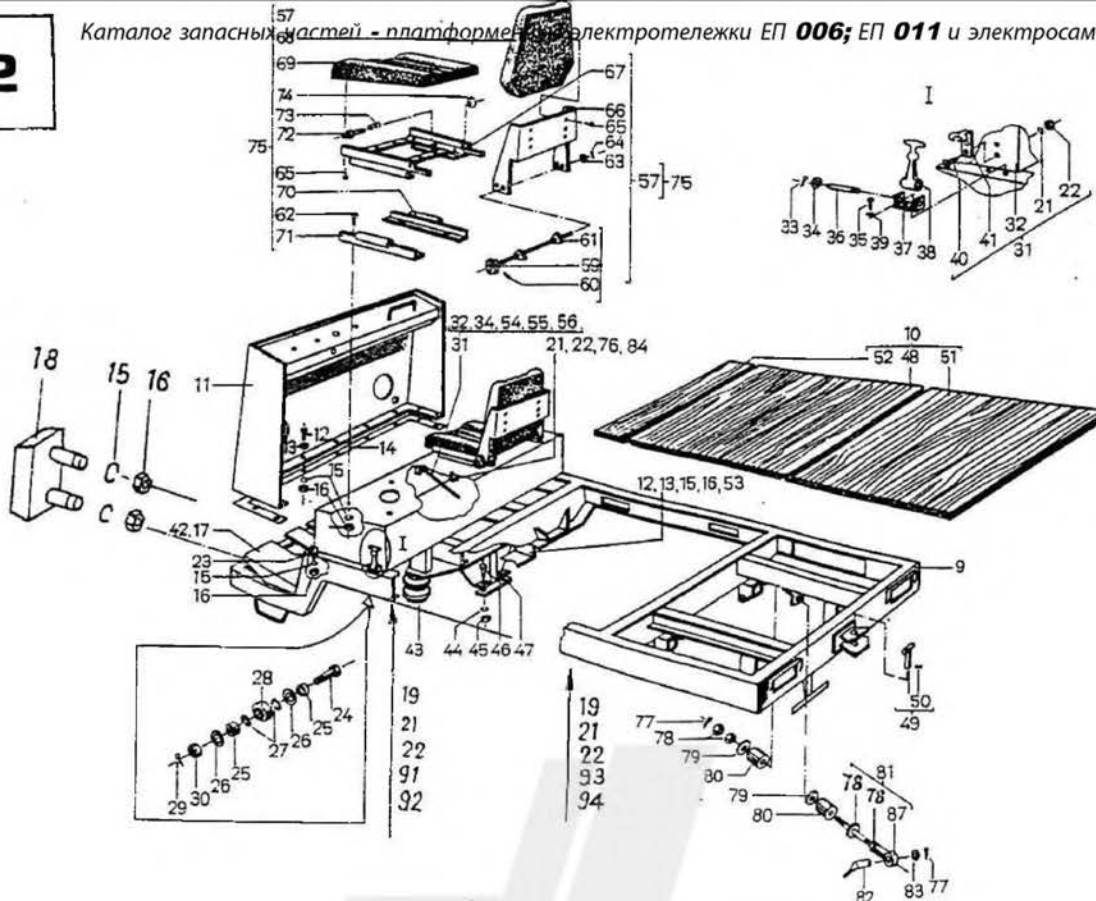

Общий вид ЕС301.2

ФИГУРА	ПОЗИЦИЯ	КАТАЛОЖНЫЙ НОМЕР	НАИМЕНОВАНИЕ БЪЛГАРСКИ	НАИМЕНОВАНИЕ РУСКИ	КОЛИЧЕСТВО
12	19	006.2 11.00.00	ШАСИ	ШАССИ	1
12	19	011.2 11.00.00	ШАСИ	ШАССИ	1
12	10	011.2 19.00.00	ПЛАТФОРНА ТОВАРНА	ГРУЗОВАЯ ПЛАТФОРМА	1
12	11	011.2 16.00.00	ШИТ ПРЕДЕН /КОМПЛЕКТ/	ШИТ ПЕРЕДНИЙ /В СБОРЕ/	1
12	12	БДС 1232-72/5.6	БОЛТ I M8x25-8g	БОЛТ	7
12	13	БДС 1494-78	ШАЙБА M8	ШАЙБА	7
12	14	011.2 00.00.15	ПРОФИЛ ГУМЕН	РЕЗИНА ПРОФИЛЬНАЯ	1
12	15	БДС 833-71	ШАЙБА ПРУЖИННА 8H	ШАЙБА ПРУЖИННАЯ	21
12	16	БДС 744-72/5	ГАЙКА M8-7H	ГАЙКА	21
12	17	011.2 0.11.00	ЛАМАРИНА ПОДОВА /КОМПЛЕКТ/	ЖЕЛЕЗНОЕ ПОКРЫТИЕ ПОЛА /В СБОРЕ/	1
12	18	011.2 00.16.00	ТАМПОН	АМОРТИЗАТОР	2
12	19	БДС 1358-72/5.6	ВИНТ I M5x16-8g	ВИНТ	1
12	21	БДС 833-71	ШАЙБА ПРУЖИННА 5H	ШАЙБА ПРУЖИННАЯ	15
12	22	БДС 744-72/5	ГАЙКА M5-7H	ГАЙКА	15
12	23	011.2 00.00.19	ОПОРА	ОПОРА	2
12	24	001.3 00.00.06	БОЛТ	БОЛТ	1
12	25	001.3 00.00.07	ВТУЛКА	ВТУЛКА	2
12	26	001.3 00.00.05	*O* ПРЪСТЕН Ø30.5x8	*O* КОЛЬЦО	2
12	27	БДС 2170-77	ПРЪСТЕН A42	КОЛЬЦО	2
12	29	ГОСТ 3635-78	ЛАГЕР ШАРНИРЕН №25	ПОДШИПНИК	1
12	29	БДС 55-77	ШПЛЕНТ 5x50	ШПЛИНТ	1
12	30	БДС 1254-73/8	ГАЙКА M22x1.5-6H	ГАЙКА	1

ФИГУРА	ПОЗИЦИЯ	КАТАЛОЖЕН НОМЕР	НАИМЕНОВАНИЕ БЪЛГАРСКИ	НАИМЕНОВАНИЕ РУСКИ	БРОЙ К-КТ
12	131	011.2 20.00.00	КАПАК ПОД СЕДАЛКИТЕ	КРЫШКА ПОД СИДЕНЬЯМИ	1
12	132	011.2 20.01.00	КАПАК /КОМПЛЕКТ/	КРЫШКА /В СБОРЕ/	1
12	133	БДС 55-77	ШПЛЕНТ 1.6x10	ШПЛИНТ	4
12	134	БДС 14494-78	ШАЯБА М5	ШАЯБА	6
12	135	БДС 1358-72/5.6	ВИНТ I М4x12-8g	ВИНТ	4
12	136	БДС 5282-73/5.6	ОС 5x50/40	ОСЬ	2
12	137	011.2 00.00.13	УХО	ПРОУШИНА	2
12	138	011.2 00.00.12	КЛЮЧАЛКА ГУМЕНА	РЕЗИНОВАЯ ЗАСТЕЖКА	2
12	139	БДС 833-71	ШАЯБА ПРУЖИННА 4Н	ШАЯБА ПРУЖИННАЯ	4
12	140	БДС 1359-75/5.6	ВИНТ I М5x16-8g	ВИНТ	4
12	141	011.2 20.00.02	ПЛАНКА	ПЛАНКА	2
12	142	БДС 1359-75/5.6	ВИНТ I М6x16-8g	ВИНТ	2
12	143	011.2 00.00.14	РЕСОР ГУМЕН КУХ	ПОЛАЯ РЕЗИНОВАЯ РЕССОРА	2
12	144	БДС 833-71	ШАЯБА ПРУЖИННА 10Н	ШАЯБА ПРУЖИННАЯ	2
12	145	БДС 744-72/5	ГАЙКА М10-7Н	ГАЙКА	2
12	146	БДС 1232-72/5.6	БОЛТ I М10x30-8g	БОЛТ	2
12	147	011.2 00.00.16	ПЛАНКА	ПЛАНКА	1
12	148	011.2 19.01.00	ПЛАТФОРМА ПРЕДНА	ПЛАТФОРМА ПЕРЕДНЯЯ	1
12	149	001.3 08.02.00	ОС /КОМПЛЕКТ/	ОСЬ / В СБОРЕ/	1
12	150	БДС 1980-77	ШТИТ ЦИЛИНДРИЧЕН 6Гx16	ШТИТ ЦИЛИНДРИЧЕСКИЙ	1
12	151	011.2 19.02.00	ПЛАТФОРМА ЗАДНА	ПЛАТФОРМА ЗАДНЯЯ	1
12	152	011.2 19.03.00	ПЛАТФОРМА МАЛКА /КОМПЛЕКТ/	ПЛАТФОРМА МАЛАЯ /В СБОРЕ/	1
12	153	011.2 00.12.00	КАПАК /КОМПЛЕКТ/	КРЫШКА /В СБОРЕ/	1
12	154	011.2 20.00.01	ТРУБА СТИСНАТА	ТРУБА	1
12	155	БДС 55-77	ШПЛЕНТ 1.6x10	ШПЛИНТ	2
12	156	БДС 5282-73/5.6	ОС 5x20/15.5	ОСЬ	1
12	157	5920 03.00.00	СЕДАЛКА	СИДЕНЬЕ	2
12	158	5920.2 01.00.00	ВАЛ РЕГУЛИРУЕМ	ВАЛ	2
12	159	5915 03.00.05	РЪКОХВАТКА	РУКОЯТКА	2
12	160	5915 03.00.04	ШТИТ	ШТИТ	2
12	161	5920 01.03.00	ВАЛ	ВАЛ	2
12	162	БДС 1232-75/5.6	БОЛТ I М8x16-8g	БОЛТ	8
12	163	БДС 14494-78	ШАЯБА М10	ШАЯБА	6
12	164	БДС 55-77	ШПЛЕНТ 2.5x20	ШПЛИНТ	6
12	165	БДС 666-70	ВИНТ ЗА ДЪРВО 3x20	ШУРУП	36
12	166	5920 01.02.04	ОБЛЕГАЛКА	СПИНКА	2
12	167	2 01.04.00	РАМКА ЗА СЕДАЛКАТА	РАМА СИДЕНЬЯ	2
12	168	5919 00.00.00	ОБЛЕГАЛКА	СПИНКА	2
12	169	5918 00.00.00	СЕДАЛКА	СИДЕНЬЕ	2
12	170	5920.2 01.02.00	ВОДАЧ ДЕСЕН	ВОДИЛО, ПРАВОЕ	2
12	171	5920.2 01.00.02	ВОДАЧ ЛЯВ	ВОДИЛО ЛЕВОЕ	2
12	172	5920.2 01.03.00	ФИКСАТОР	ФИКСАТОР	2
12	173	01.3 00.02.03	ПРУЖИНА	ПРУЖИНА	2
12	174	20.2 01.00.01	РОЛКА	РОЛИК	4
12	175	5920.2 00.00.00	СЕДАЛКА /КОМПЛЕКТ/	СИДЕНЬЕ /В СБОРЕ/	2
12	176	БДС 12 176 БДС 1358-72/5.6	ВИНТ I М5x10-8g	ВИНТ	2
12	177	БДС 55-77	ШПЛЕНТ 4x32	ШПЛИНТ	2
12	178	БДС 744-72/5	ГАЙКА М20-7Н	ГАЙКА	2
12	179	011 11.01.02	ШАЯБА	ШАЯБА	3
12	180	011 11.00.01	ВТУЛКА	ВТУЛКА	2
12	181	011.2 00.17.00	ШТАНГА /КОМПЛЕКТ/	ШТАНГА /В СБОРЕ/	1
12	182	011 00.00.23	ОС	ОСЬ	1
12	183	БДС 14494-78	ШАЯБА М24	ШАЯБА	1
12	184	011.2 20.00.03	ЛЕНТА ПРУЖИННА	ЛЕНТА ПРУЖИННАЯ	1
12	185	БДС 1262-72/5	ГАЙКА М20-7Н	ГАЙКА	1

3

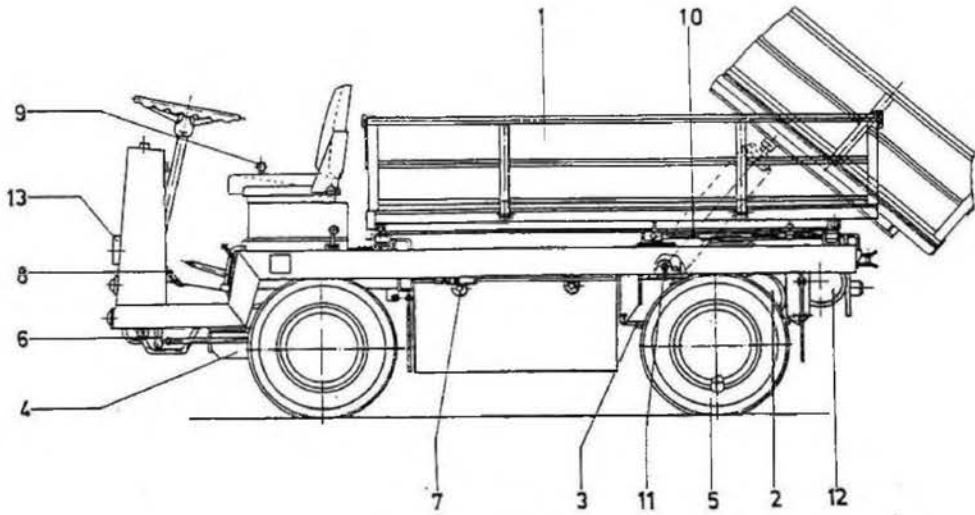

ГРУППА	ПОЗИЦИЯ	КАТАЛОЖНЫЙ НОМЕР	НАИМЕНОВАНИЕ БЪЛГАРСКИ	НАИМЕНОВАНИЕ РУССКИ	КОЛИЧЕСТВО
13,4	1-	301.2 00.00.00	ЭЛЕКТРОКАР САМОСВАЛ УПРАВЛ.2000kgf ВЪЗ.Г	ЭЛЕКТРОСАМОСВАЛ С РУЛ.УПР.ГРУЗ.2000kgf	1
13	11	301.2 17.00.00	ПЛАТФОРМА	ПЛАТФОРМА	1
13	12	6205 00.00.00	МОСТ ДВИГАТЕЛЕН	ВЕДУЩИЙ МОСТ	1
13	13	011.2 17.00.00	ОКАЧВАНЕ ЗАДНО	ЗАДНЯЯ ПОДВЕСКА	1
13	14	4924 00.00.00-01	МОСТ УПРАВЛЯЕМ	УПРАВЛЯЕМЫЙ МОСТ	1
13	15	5985.2 00.00.00	КОЛЕСО 23x5 PR10	КОЛЕСО	4
13	16	011.2 13.00.00	УРЕДБА УПРАВЛЕНИЕ	УСТРОЙСТВО УПРАВЛЕНИЯ	1
13	17	011.2 12.00.00	УРЕДБА СПИРАЧНА	ТОРМОЗНАЯ СИСТЕМА	1
13	18	011.2 24.00.00	УРЕДБА КОМАНДНА	КОМАНДНОЕ УСТРОЙСТВО	1
13	19	301.2 13.00.00	УСТРОЙСТВО КОМАНДНО /КОМПЛЕКТ/	КОМАНДНОЕ УСТРОЙСТВО /В СБОРЕ/	1
13	110	301 30.00.00	ВЕРИГА /КОМПЛЕКТ/	ЦЕЛЬ /В СБОРЕ/	1
13	111	.2 19.00.00	ОПОРА НА ПОВДИГАТЕЛНИЯ МЕХАНИЗЪМ	ОПОРА	1
13	112	301.2 14.00.00	УРЕДБА ХИДРАВЛИЧНА	ГИДРАВЛИЧЕСКОЕ УСТРОЙСТВО	1
13	113	301.2 12.00.00	УРЕДБА ЕЛЕКТРИЧЕСКА	ЭЛЕКТРООБОРУДОВАНИЕ	1
13	114	011.2 00.00.15	ПРОФИЛ ГУМЕН	РЕЗИНА ПРОФИЛЬНАЯ	1
14	115	БДС 833-71	ШАЙБА 2 ВН	ШАЙБА	21
14	116	БДС 744-72/5	ГАЙКА М8-7Н	ГАЙКА	21
14	117	011.2 00.11.00	ЛАМАРИНА ПОДОВА /КОМПЛЕКТ/	ХЕСТИЯНОЕ ПОКРЫТИЕ ПОЛА /В СБОРЕ/	1
14	118	011.2 00.16.00	ТАМПОН	АМОРИЗАТОР	2
14	119	БДС 1358-72/5.6	ВИНТ I М6x16-8g	ВИНТ	2
14	121	БДС 833-71	ШАЙБА 2 5Н	ШАЙБА	15
14	122	БДС 744-72/5	ГАЙКА М5-7Н	ГАЙКА	15
14	123	011.2 00.00.19	ОПОРА	ОПОРА	2
14	124	001.3 00.00.06	БОЛТ	БОЛТ	1
14	125	001.3 00.00.07	ВТУЛКА	ВТУЛКА	2
14	126	001.3 00.00.05	"O" ПРЪСТЕН Ø30.5x8	"O" - КОЛЬЦО	2
14	127	БДС 2170-77	ПРЪСТЕН А42	КОЛЬЦО	2
14	128	ГОСТ 3635-64	ЛАГЕР ШАРНИРЕН Ø25	ПОДШИПНИК	1
14	129	БДС 55-77	ШПЛЕНТ 5x50	ШПЛИНТ	1
14	130	БДС 1254-73/8	ГАЙКА М22x1.5-7Н	ГАЙКА	1
14	131	301.2 16.00.00	КАПАК ПОД СЕДАЛКИТЕ	КРЪШКА ПОД СИДЕНЬЯМИ	1
14	132	301.2 16.01.00	КАПАК /КОМПЛЕКТ/	КРЪШКА /В СБОРЕ/	1
14	133	БДС 55-77	ШПЛЕНТ 1.6x10	ШПЛИНТ	5
14	134	БДС 14494-7В	ШАЙБА М5	ШАЙБА	7
14	135	БДС 1358-72/5.6	ВИНТ I М4x12	ВИНТ	4
14	136	БДС 5282-73/6.6	ОС 5x50/40	ОСЬ	2
14	137	011.2 00.00.13	УХО	ПРОУШИНА	2

Компани «Виторс» осъществлява доставка оригиналните запасни части на Електротележки ЕП и ЕС Balkancar

Наше телефони: МТС 050 449-3707; Kyivstar 067 576-3707; Life 093 193-3707; E-mail: vitors@i.ua; http://www.liftcar.com.ua

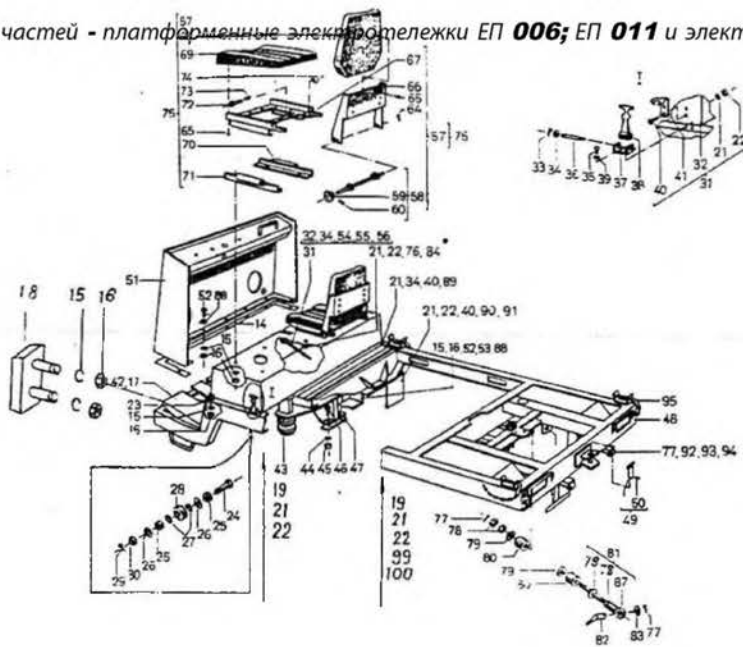

ФИГУРА	ПОЗИЦИЯ	КАТАЛОЖЕН НОМЕР	НАИМЕНОВАНИЕ БЪЛГАРСКИ	НАИМЕНОВАНИЕ РУСКИ	БРОЙ К-Т
4	38	011.2 00.00.12	КЛЮЧАЛКА ГУМЕНА	РЕЗИНОВАЯ ЗАСТЕЖКА	2
4	39	БДС 833-71	ШАЙБА 2 4Н	ШАЙБА	4
4	40	БДС 1358-72/5.6	ВИНТ I M5x16-8g	ВИНТ	15
4	41	011.2 20.00.02	ПЛАНКА	ПЛАНКА	2
4	42	БДС 1359-75/5.6	ВИНТ I M5x16-8g	ВИНТ	4
4	43	011.2 00.00.14	РЕСОР ГУМЕН КУХ	ПОЛЪЯ РЕЗИНОВАЯ РЕССОРА	2
4	44	БДС 833-71	ШАЙБА 2 10Н	ШАЙБА	2
4	45	БДС 744-72/5	ГАЙКА M10-7Н	ГАЙКА	2
4	46	БДС 1232-72/5.6	БОЛТ I M10x30-8g	БОЛТ	2
4	47	011.2 00.00.16	ПЛАНКА	ПЛАНКА	1
4	48	301.2 11.00.00	ШАСИ	ШАССИ	1
4	49	001.3 08.02.00	ОС /КОМПЛЕКТ/	ОСЬ /В СБОРЕ/	1
4	50	БДС 1980-77	ЩИТ ЦИЛИНДРИЧЕН 6Гx16	ЩИТ ЦИЛИНДРИЧЕСКИЯ	1
4	51	011.2 16.00.00	ЩИТ ПРЕДЕН /КОМПЛЕКТ/	ЩИТ ПЕРЕДНИЯ /В СБОРЕ/	1
4	52	БДС 1232-72/5.6	БОЛТ I M8x25-8g	БОЛТ	9
4	53	011.2 00.12.00	КАПАК /КОМПЛЕКТ/	КРЫШКА /В СБОРЕ/	1
4	54	011.2 20.00.01	ТРЪБА СТИСНАТА	ТРУБА	1
4	55	БДС 55-77	ШПЛЕНТ 1.6x10	ШПЛИНТ	5
4	56	БДС 5282-78/5.6	ОС 5x20/14	ОСЬ	1
4	57	5920.2.01.00.00	СЕДАЛКА	СИДЕНЬЕ	2
4	58	5920 01.03.00	ВАЛ РЕГУЛИРАЩ	ВАЛ	2
4	59	5915 03.00.05	РЪКОХВАТКА	РУКОЯТКА	2
4	60	5915 03.00.04	ЩИТ	ЩИТ	2
4	64	БДС 55-77	ШПЛЕНТ 2.5x20	ШПЛИНТ	3
4	65	БДС 666-70	ВИНТ ЗА ДЪРВО 3.x20	ВУРУП	36
4	66	5920 01.02.01	ОБЛЕГАЛКА	СПИНКА	2
4	67	5920.2.01.01.00	РАМКА ЗА СЕДАЛКА	РАМА СИДЕНЬЯ	2
4	68	5919 00.00.00	ОБЛЕГАЛКА	СПИНКА	2
4	69	5918 00.00.00	СЕДАЛКА	СИДЕНЬЕ	2
4	70	5920.2.01.02.00	ВОДАЧ ДЕСЕН	ВОДИТЕЛЬ ПРАВЯЯ	2
4	71	5920.2.01.00.02	ВОДАЧ ЛЯВ	ВОДИТЕЛЬ ЛЕВЯЯ	2
4	72	5920.2.01.03.00	ФИКСАТОР	ФИКСАТОР	2
4	73	001.3 00.02.03	ПРУЖИНА	ПРУЖИНА	2
4	74	5920.2.01.00.01	РОЛКА	РОЛИК	1

ФИГУРА	ПОЗИЦИЯ	КАТАЛОЖНЫЙ НОМЕР	НАИМЕНОВАНИЕ БЪЛГАРСКИ	НАИМЕНОВАНИЕ РУСКИ	КОЛИЧЕСТВО
13,4	175	5920.2.00.00.00	СЕДАЛКА	СЕДЕНЬЕ	2
13,4	176	БДС 1358-72/5.6	ВИНТ I M5x10-8g	ВИНТ	1
13,4	177	БДС 55-77	ШПЛЕНТ 4x32	ШПЛИНТ	6
13,4	178	БДС 744-72/5	ГАЙКА M20-7H	ГАЙКА	2
13,4	179	011 11.01.02	ШАЙБА	ШАЙБА	4
13,4	180	011 11.00.01	ВТУЛКА	ВТУЛКА	2
13,4	181	011.2 00.17.00	ШАНГА /КОМПЛЕКТ/	ШАНГА /В СБОРЕ/	1
13,4	182	011.2 00.00.23	ОС	ОСЬ	1
13,4	183	БДС 14494-78	ШАЙБА M24	ШАЙБА	1
13,4	184	011.2 20.00.03	ЛЕНТА ПРУЖИННА	ЛЕНТА ПРУЖИННАЯ	1
13,4	185	БДС 1262-72/5	ГАЙКА M20-7H	ГАЙКА	2
13,4	186	БДС 14494-78	ШАЙБА M8	ШАЙБА	7
13,4	189	301.2 00.00.12	ЛАМАРИНА ПРЕДПАЗНА	ЩЕШЬ ПРЕДОХРАНИТЕЛЬНАЯ	1
13,4	190	301 01.11.02	ШИНА	ШИНА	2
13,4	191	301 01.11.03	ПРЕДПАЗИТЕЛ	ПРЕДОХРАНИТЕЛЬ	2
13,4	192	7074.1 00.00.00	РОЛКА	РОЛИК	2
13,4	193	БДС 5282-73/6.6	ОС 16x75/65	ОСЬ	2
13,4	194	БДС 14494-78	ШАЙБА M16	ШАЙБА	4
13,4	195	301 01.05.00	КЛЮЧАЛКА ЗАДНА	ЗАСТЕЖКА ЗАДНЯЯ	4

5

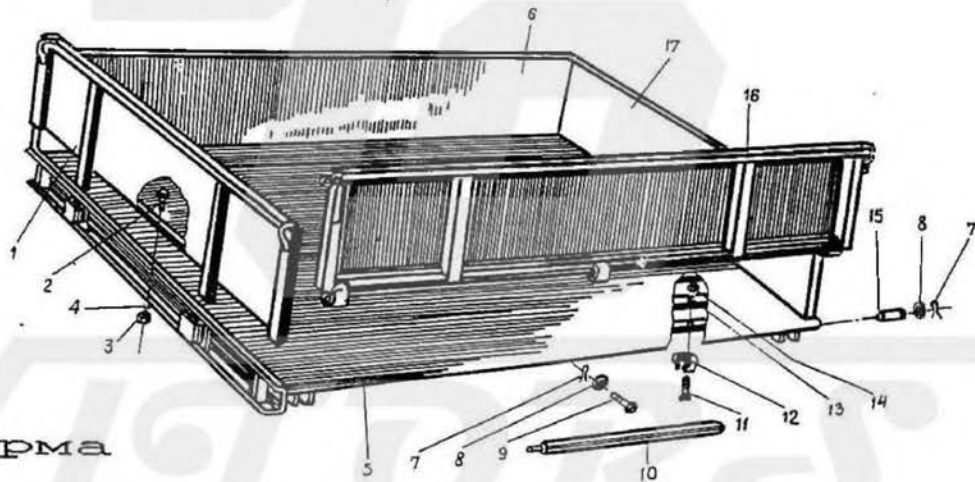

Платформа

ФИГУРА	ПОЗИЦИЯ	КАТАЛОЖНЫЙ НОМЕР	НАИМЕНОВАНИЕ БЪЛГАРСКИ	НАИМЕНОВАНИЕ РУСКИ	КОЛИЧЕСТВО
15	-	301.2 17.00.00	ПЛАТФОРМА	ПЛАТФОРМА	1
15	1	301.2 17.03.00	КАПАК ПРЕДЕН	КРЫШКА ПЕРЕДНЯЯ	1
15	2	БДС 1230-75/5.6	БОЛТ I M6x14-8g	БОЛТ	3
15	3	БДС 744-72/5	ГАЙКА M6-8g	ГАЙКА	3
15	4	БДС 833-71	ШАЙБА 2 6H	ШАЙБА	3
15	5	301.2 15.01.00	РАМА	РАМА	1
15	6	301.2 17.02.00	КАПАК СТРАНИЧЕН ДЕСЕН	КРЫШКА БОКОВАЯ ПРАВАЯ	1
15	7	БДС 55-77	ШПЛЕНТ 3.2x22	ШПЛИНТ	14
15	8	БДС 14494-78	ШАЙБА M12	ШАЙБА	14
15	9	БДС 5282-73	ОС 12x60/48	ОСЬ	1
15	10	301 26.00.01	ОПОРА	ОПОРА	1
15	11	БДС 1358-72/5.6	ВИНТ I M5x14-8g	ВИНТ	1
15	12	5931 00.00.01	ДЪРЖАЧ	ДЕРЖАТЕЛЬ	1
15	13	БДС 833-71	ШАЙБА ПРУЖИННА 5H	ПРУЖИННАЯ ШАЙБА	1
15	14	БДС 744-72/5	ГАЙКА M5-8g	ГАЙКА	1
15	15	БДС 5282-73	ОС 12x75/65	ОСЬ	6
15	16	301.2 17.01.00	КАПАК СТРАНИЧЕН ЛЯВ	КРЫШКА БОКОВАЯ ЛЕВАЯ	1
15	17	301.2 17.04.00	КАПАК ЗАДЕН	КРЫШКА ЗАДНЯЯ	1

Компани «Виторс» осущестляет поставка оригинальных запасных частей на Электротележки ЕП и ЕС Balkancar

Наши телефоны: MTC 050 449-3707; Kyivstar 067 576-3707; Life 093 193-3707; E-mail: vitors@i.ua; http://www.liftcar.com.ua

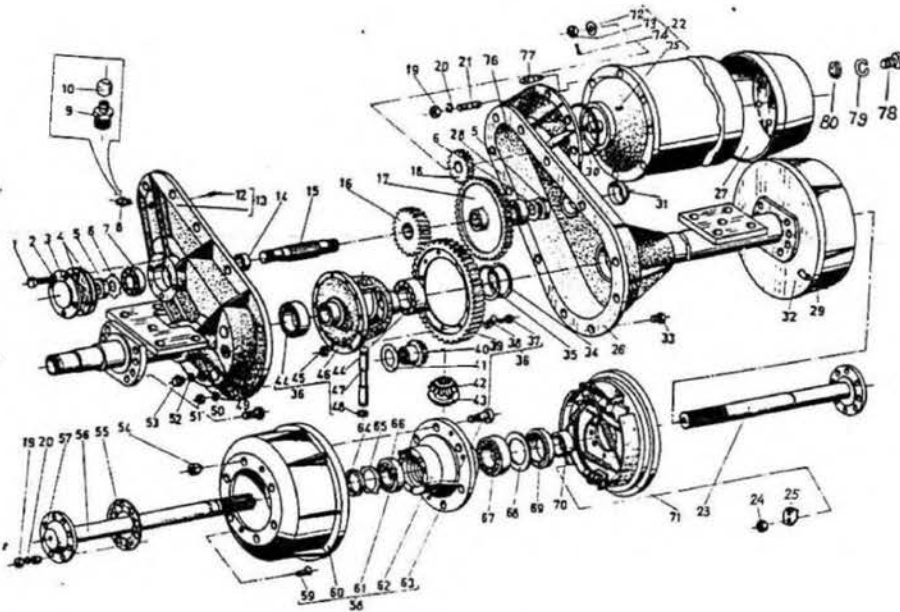

Ведущий мост

ФИГУРА	ПОЗИЦИЯ	КАТАЛОЖЕН НОМЕР	НАИМЕНОВАНИЕ БЪЛГАРСКИ	НАИМЕНОВАНИЕ РУСКИ	КОЛИЧЕСТВО
16	1-	6205 00.00.00	МОСТ ДВИГАТЕЛЕН	ВЕДУЩИЙ МОСТ	1
16	1	БДС 1232-72/5.6	БОЛТ I M8x20-8g	БОЛТ	4
16	2	БДС 833-82	ШАЙБА 2 ВН	ШАЙБА	4
16	3	6205 00.00.03	КАПАЧКА	КРЫШКА	1
16	4	6205 00.0.04	УПЛЪТНИТЕЛ	УПЛОТНЕНИЕ	2
16	5	БДС 1961-75/6	ГАЙКА M24x1.5 6H	ГАЙКА	2
16	6	БДС 1977-75	ШАЙБА ОСИГУРИТЕЛНА 24	ШАЙБА ПРЕДОХРАНИТЕЛЬНАЯ	2
16	7	ГОСТ 8338-75	ЛАГЕР 405	ПОДШИПНИК	1
16	8	6191 06.00.00	ОТДУШНИК /КОМПЛЕКТ/	ОТДУШИНА /В СБОРЕ/	1
16	9	6191 06.00.01	ОТДУШНИК	ОТДУШИНА	1
16	10	6191 06.00.02	КАПАЧКА	КРЫШКА	1
16	12	5053 04.00.03	ЩИТ	ЩИТ	2
16	13	6205 01.00.00	ПОЛУКАРТЕР ДЕСЕН /КОМПЛЕКТ/	ПОЛУКАРТЕР ВЕДУЩЕЙ ОСИ ПРАВИЙ /В СБОРЕ/	1
16	14	6205 00.00.07	ВТУЛКА	ВТУЛКА	1
16	15	6205 00.00.09	ВАЛ	ВАЛ	1
16	16	6205 00.00.08	КОЛЕЛО ЗЪБНО	ШЕСТЕРНЯ	1
16	17	6205 00.00.05	КОЛЕЛО ЗЪБНО	ШЕСТЕРНЯ	1
16	18	010 08.00.01	ПИНЬОН ЦИЛИНДРИЧЕН	ШЕСТЕРНЯ ВЕДУЩАЯ, ЦИЛИНДРИЧЕСКАЯ	1
16	19	БДС 744-83/5	ГАЙКА M10-6H	ГАЙКА	23
16	20	БДС 833-82	ШАЙБА 2 10H	ШАЙБА	23
16	21	БДС 1238-75/6.6	ШПИЛКА I M10x45(12/26)-8g	ШПИЛКА	6
16	22	260028 00.00	ЕЛЕКТРОДВИГАТЕЛ С П.ВЪЗБ.ДСЗ.6/7.5/14-0	СЕРИЕСНЫЙ ЭЛЕКТРОДВИГАТЕЛЬ	1
16	23	6205 00.00.02	ПОЛУВАЛ ЛЯВ	ПОЛУВАЛ ЛЕВЫЙ	1
16	24	БДС 1269-73/8	ГАЙКА M14x1.5 6H	ГАЙКА	16
16	25	6140 00.00.12	ПЛАСТИНА ЗАКОНТРАЩА	ПЛАСТИНА КОНТРОВАЧНАЯ	8
16	26	6205 02.00.00	ПОЛУКАРТЕР ЛЯВ /КОМПЛЕКТ/	ПОЛУКАРТЕР ЛЕВЫЙ /В СБОРЕ/	1
16	27	6205 00.00.10	КАПАК	КРЫШКА	1
16	28	ГОСТ 8338-75	ЛАГЕР 306	ПОДШИПНИК	1
16	29	6205 05.00.00	ВЪЖЕ СПИРАЧНО /КОМПЛЕКТ/	ТРОС ТОРМОЗНОЙ /В СБОРЕ/	2
16	30	011 06.00.06	УПЛЪТНИТЕЛ	УПЛОТНЕНИЕ	1
16	31	6205 00.00.06	КАПАЧКА	КРЫШКА	1
16	32	6980 20.00.00.00-01	СЕРВОСПИРАЧКА Ф270	СЕРВОТОРМОЗ	1
16	33	БДС 1232-76	БОЛТ I M12x35-8g	БОЛТ	11
16	34	6168 00.00.11	ПЛАСТИНА РЕГУЛИРАЩА	ПЛАСТИНА РЕГУЛИРАЩАЯ	6
16	35	6168 00.00.12	ПЛАСТИНА РЕГУЛИРАЩА	ПЛАСТИНА РЕГУЛИРАЩАЯ	3

ФИГУРА	ПОЗИЦИЯ	КАТАЛОЖЕН НОМЕР	НАИМЕНОВАНИЕ БЪЛГАРСКИ	НАИМЕНОВАНИЕ РУСКИ	БРОЙ К-КТ
136	136	6205 03.00.00	ДИФЕРЕНЦИАЛ /КОМПЛЕКТ/	ДИФЕРЕНЦИАЛ /В СБОРЕ/	11
137	137	БДС 1230-72/6.6	БОЛТ I M10x35-6g	БОЛТ	10
138	138	5053 00.01.04	ПЛАСТИНА ЗАКОНТРЯЩА	ПЛАСТИНА КОНТРОВАЧНАЯ	5
139	139	6205 03.00.03	КОРОНА ЦИЛИНДРИЧНА	ЦИЛИНДРИЧЕСКАЯ КОРОННАЯ ШЕСТЕРНЯ	1
140	140	6168 05.00.03	КОЛЕЛО ЗЪБНО ПЛАНЕТНО	ШЕСТЕРНЯ ПЛАНЕТАРНАЯ	2
141	141	6187 01.01.05	ШАЙБА ОПОРНА	ШАЙБА УПОРНАЯ	2
142	142	6141 04.00.08	КОЛЕЛО ЗЪБНО САТЕЛИТНО	ШЕСТЕРНЯ САТЕЛИТНАЯ	2
143	143	6187 01.01.04	ШАЙБА ОПОРНА	ШАЙБА УПОРНАЯ	2
144	144	ГОСТ 8338-75	ЛАГЕР 112	ПОДШИПНИК	2
145	145	БДС 744-83	ГАЙКА M10	ГАЙКА	10
146	146	6205 03.00.01	КАСЕТА	КОРОБКА	1
147	147	6205 03.00.02	ОС	ОСЬ	1
148	148	БДС 2170-77	ПРЪСТЕН B20	КОЛЬЦО	2
149	149	6140 00.00.09	БОЛТ	БОЛТ	16
150	150	БДС 833-81	ШАЙБА ПРУЖИНА 12Н	ШАЙБА ПРУЖИННАЯ	11
151	151	БДС 744-83	ГАЙКА M12	ГАЙКА	11
152	152	БДС 3609-73	ПРЪСТЕН 11 A20x26	КОЛЬЦО	3
153	153	БДС 4069-73	ПРОБКА M20x1.5-6g	ПРОБКА	2
154	154	7015 00.00.02	ГАЙКА СПЕЦИАЛНА	ГАЙКА СПЕЦИАЛЬНАЯ	12
155	155	6141 00.00.03	УПЛЪТНИТЕЛ	УПЛОТНЕНИЕ	2
156	156	6205 00.00.01	ПОЛУВАЛ ДЕСЕН	ПОЛУВАЛ ПРАВЫЙ	1
157	157	6159 00.00.02	ВТУЛКА	ВТУЛКА	16
158	158	6205 04.00.00-01	ГЛАВИНА С БАРАБАН СПИРАЧЕН	СТУПИЦА С ТОРМОЗНИЯ БАРАБАНОМ	2
159	159	БДС 15615-83	ВИНТ 2В M10x20-5g	ВИНТ	4
160	160	6205 04.00.01	БАРАБАН СПИРАЧЕН	ТОРМОЗНОЯ БАРАБАН	2
161	161	6205 04.00.03	ШПИЛКА	ШПИЛКА	16
162	162	6205 04.00.02	ГЛАВИНА	СТУПИЦА	2
163	163	ОН-04 60855-80	БОЛТ КОЛЕСЕН 6M14x1.5 T-6g	БОЛТ	12
164	164	6166 00.00.06	ГАЙКА	ГАЙКА	2
165	165	6166 00.00.07	ШАЙБА ОСИГУРИТЕЛНА	ШАЙБА ПРЕДОХРАНИТЕЛНАЯ	2
166	166	ГОСТ 333-79	ЛАГЕР 2007109	ПОДШИПНИК	2
167	167	ГОСТ 333-79	ЛАГЕР 7510Н	ПОДШИПНИК	2
168	168	6141 00.00.04	ШАЙБА ОПОРНА	ШАЙБА УПОРНАЯ	2
169	169	6159 05.00.00	УПЛЪТНИТЕЛ	УПЛОТНЕНИЕ	2
170	170	6159 02.00.04	ВТУЛКА	ВТУЛКА	2
171	171	6981 20.00.00.00-1	СЕРВОСПИРАЧКА Ø270	СЕРВОТОРМОЗ	1
172	172	29930 02.86	ШАЙБА ПОДЛОЖНА	ШАЙБА ПРОКЛАДОЧНАЯ	1
173	173	29930 01.76	ГАЙКА С ПРОРЕЗИ M18	ГАЙКА С ПРОРЕЗЯМИ	1
174	174	БДС 55-77	ШПЛЕНТ 4x32	ШПЛИНТ	1
175	175	29930 00.86	ШПОНКА СЕГМЕНТНА	ШПОНКА СЕГМЕНТНАЯ	1
176	176	6205 00.00.11	УПЛЪТНИТЕЛ	УПЛОТНЕНИЕ	1
177	177	БДС 1238-75/6.6	ШПИЛКА I M10x50/12/26/8g	ШПИЛКА	1
178	178	БДС 1358-72 5.6	ВИНТ M5x10-8g	ВИНТ	4
179	179	БДС 831-82	ШАЙБА 2 5Н	ШАЙБА	4
180	180	БДС 206-78	ШАЙБА А5	ШАЙБА	4

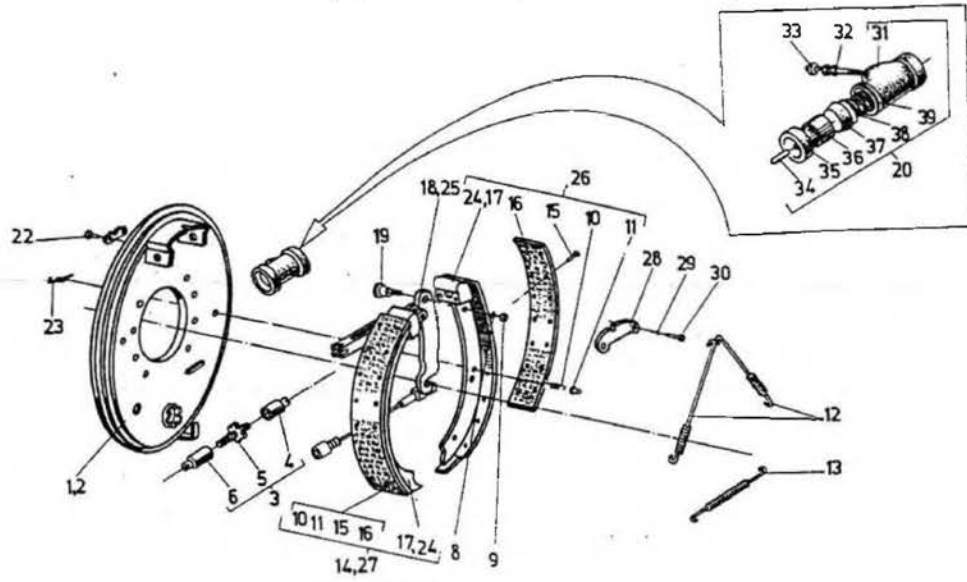

Сервотормоз

ФИГУРА	ПОЗИЦИЯ	КАТАЛОЖЕН НОМЕР	НАИМЕНОВАНИЕ БЪЛГАРСКИ	НАИМЕНОВАНИЕ РУСКИ	БРОЙ К-КТ
17	-	6980 20.00.00.00-01	СЕРВОСПИРАЧКА Ø270	СЕРВОТОРМОЗ	1
17	-	6981 20.00.00.00-01	СЕРВОСПИРАЧКА Ø270	СЕРВОТОРМОЗ	1
17	1	6981 20.01.00.00-02	ДИСК СПИРАЧЕН /КОМПЛЕКТ/	ТОРМОЗНОЯ ДИСК /В СБОРЕ/	1
17	2	6981 20.01.00.00-01	ДИСК СПИРАЧЕН /КОМПЛЕКТ/	ТОРМОЗНОЯ ДИСК /В СБОРЕ/	1
17	3	6981 03.00.00	МЕХАНИЗМ СВЪРЗАВА	СЦЕПЛЯЩИЯ МЕХАНИЗМ	1
17	4	6981 03.00.03	ВТУЛКА ОПОРНА	ВТУЛКА УПОРНАЯ	1
17	5	6981 03.02.00	КОЛЕЛО ЗЪБНО	ШЕСТЕРНЯ	1
17	6	6981 03.00.01	ВТУЛКА СПЕЦИАЛНА	СПЕЦИАЛЬНАЯ ВТУЛКА	1
17	8	БДС 833-82	ШАЙБА 2 10Н	ШАЙБА	1
17	9	БДС 1269-73/5	ГАЙКА М10	ГАЙКА	1
17	10	6981 01.00.02	ПРУЖИНА ФИКСАТОРНА	ПРУЖИНА СТОПОРНАЯ	2
17	12	С02.00.00.19	ПРУЖИНА ВЪЗВРАТНА	ПРУЖИНА ВОЗВРАТНАЯ	2
17	13	6981 00.00.02	ПРУЖИНА ВЪЗВРАТНА	ПРУЖИНА ВОЗВРАТНАЯ	1
17	15	6981 01.00.04	НИТ	ЗАКЛЕПКА	28
17	16	6981 01.00.01	НАКЛАДКА	ТОРМОЗНАЯ НАКЛАДКА	2
17	17	6981 20.02.00.01	ЧЕЛЮСТ СПИРАЧНА	КОЛОДКА ТОРМОЗНАЯ	1
17	18	6980 20.05.00.00	ЛОСТ /КОМПЛЕКТ/	РЫЧАГ /В СБОРЕ/	1
17	19	6981 20.00.00.03	БОЛТ ЕКСЦЕНТРИЧЕН	БОЛТ ЕКСЦЕНТРИКОВИЯ	1
17	20	4456 00-01	КОЛЕСЕН СПИРАЧЕН ЦИЛ.ДВ.ДЕМСТ.КСДЦ-2ВА	ТОРМОЗНОЯ ЦИЛИНДР ДВОЙНОГО ДЕЙСТВИЯ	1
17	22	БДС 1232-72/8.8	БОЛТ I М8x25	БОЛТ	2
17	23	6981 00.00.06	ЛОСТ	РЫЧАГ	2
17	24	6981 20.03.00.01-01	ЧЕЛЮСТ СПИРАЧНА	КОЛОДКА ТОРМОЗНАЯ	1
17	25	6931 20.04.00.00	ЛОСТ /КОМПЛЕКТ/	РЫЧАГ /В СБОРЕ/	1
17	26	6981 20.02.00.00-01	ЧЕЛЮСТ СПИРАЧНА /КОМПЛЕКТ/	КОЛОДКА ТОРМОЗНАЯ /В СБОРЕ/	1
17	27	6981 20.03.00.00-01	ЧЕЛЮСТ СПИРАЧНА /КОМПЛЕКТ/	КОЛОДКА ТОРМОЗНАЯ /В СБОРЕ/	1
17	28	6981 20.00.00.01	ПЛАНКА	ПЛАНКА	1
17	29	БДС 833-82	ШАЙБА 2 ВН	ШАЙБА	2
17	30	БДС 1232-72/6.6	БОЛТ I М8x20	БОЛТ	2
17	31	4435 01	КОРПУС	КОРПУС	1
17	32	3Н 1720	ВЕНТИЛ ОБЕЗВЪЗДУШИТЕЛЕН М8x39	КЛАПАН УДАЛЕНИЯ ВОЗДУХА	1
17	33	3Н 1721	ШАПКА ПРЕДПАЗНА	КОЛПАК ПРЕДОХРАНИТЕЛЕН	1
17	34	4456 01	ШТИФ ОПОРЕН	УПОРНИЯ ШТИФ	2
17	35	3Н 6910	МЕМБРАНА ПРЕДПАЗНА 28x10	ПРЕДОХРАНИТЕЛЕНА МЕМБРАНА	2
17	36	4435 02	БУТАЛО	ПОРШЕНЬ	2
17	37	3Н 6430	МАНШЕТ ЧАШКОВ 28	МАНЖЕТА	2
17	38	4435 03	ТАРЕЛКА	ТАРЕЛКА	2
17	39	4435 04	ПРУЖИНА	ПРУЖИНА	1

8

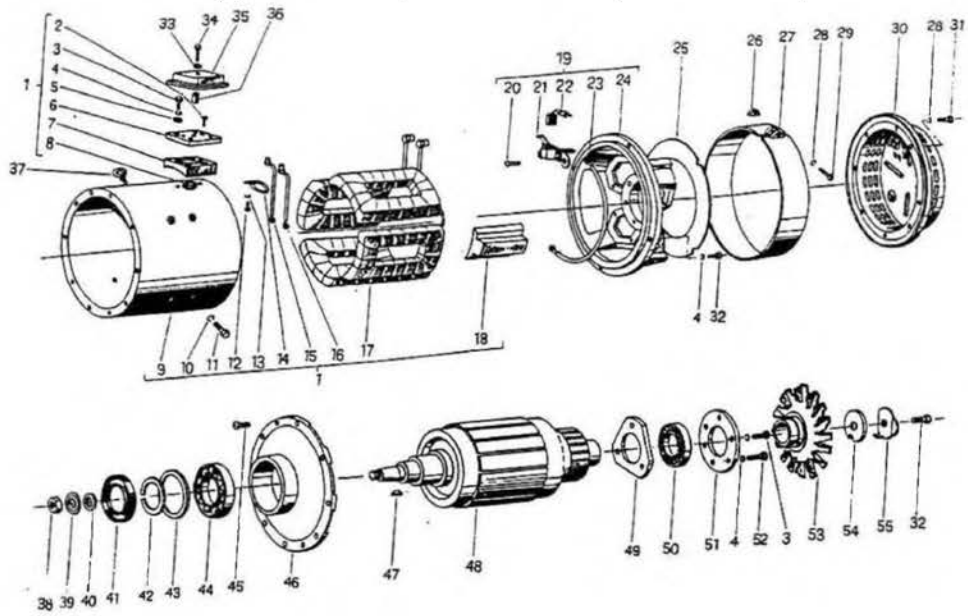

Серийный электродвигатель

ФИГУРА	ПОЗИЦИЯ	КАТАЛОЖНЫЙ НОМЕР	НАИМЕНОВАНИЕ БЪЛГАРСКИ	НАИМЕНОВАНИЕ РУСКИ	КОЛИЧЕСТВО К-КТ
8	1	260028 00.00	ЭЛЕКТРОДВИГАТЕЛ ТЯГОВ ДС 3.6/7.5/14-01	ЭЛЕКТРОДВИГАТЕЛЬ ТЯГОВЫЙ	1
8	2	26002.8 50.00	СТАТОР	СТАТОР	1
8	3	БДС 1359-83/5.6	ВИНТ I M6x30	ВИНТ	2
8	4	БДС 2551-71	БОЛТ I M8x16	БОЛТ	7
8	5	БДС 833-82	ШАЙБА 2 8Н	ШАЙБА	14
8	6	ЭН 123-85	ШАЙБА АМВ	ШАЙБА	8
8	7	62012-2 506122.022.80	ПОДЛОЖКА	ПРОКЛАДКА	2
8	8	62012-2 506388.006.80	ОСНОВА	ОСНОВАНИЕ	1
8	9	62012-2 405741.006.81	ВТУЛКА	ВТУЛКА	1
8	10	62012-2 403162.070.85	ТЯЛО /ОБРАБОТКА/	КОРПУС	1
8	11	БДС 833-82	ШАЙБА 2 10Н	ШАЙБА	8
8	12	БДС 2551-71/5.6	БОЛТ I M10x25	БОЛТ	8
8	13	БДС 1358-72	ВИНТ I M6x16	ВИНТ	1
8	14	БДС 833-82	ШАЙБА 2 6Н	ШАЙБА	1
8	15	263024 1200	СКОБА ЗА УКРЕПВАНЕ НА ИЗВОДИТЕ	КАБЕЛЬНИЙ ЗАХИМ	1
8	16	260028 51.00	ПРОВОДНИК ИЗВОДЕН А1	ПРОВОД ВЫВОДНОЙ	1
8	17	260028 52.00	ПРОВОДНИК ИЗВОДЕН А2	ПРОВОД ВЫВОДНОЙ	1
8	18	26058 5800	БОБИНИ	КАТУШКИ	1
8	19	26058 57.00	ПОЛЪС	ПОЛЪС	4
8	20	260028 10.00	ШИТ С ЧЕТКОДЪРЖАТЕЛИ	ШИТ СО ШЕТКОДЪРЖАТЕЛЯМИ	1
8	21	БДС 32-80	НИТ	ЗАКЛЕПКА	8
8	22	29830 2202	ЧЕТКОДЪРЖАТЕЛ	ШЕТКОДЪРЖАТЕЛЬ	4
8	23	260017 1001	ЧЕТКА M50	ШЕТКА	4
8	24	26058 0800	ПРОВОДНИК СЪЕДИНИТЕЛЕН	ПРОВОД СОЕДИНИТЕЛЬНЫЙ	2
8	25	62012-2 40354-045.86	ШИТ ЗАДЕН	ШИТ ЗАДНИЙ	1
8	26	62012-2 409831.070.86	ПРЪСТЕН	КОЛЬЦО	1

ФИГУРА	ПОЗИЦИЯ	КАТАЛОЖНЫЙ НОМЕР	НАИМЕНОВАНИЕ БЪЛГАРСКИ	НАИМЕНОВАНИЕ РУССКИ	БРОЙ К-КТ
18	126	162012-2 408651.002.82	ГАЙКА	ГАЙКА	1
18	127	162012-2 505475.001.85	ПОЯС ПОКРИВЕН	ПОЯС ЗАЩИТНЫЙ	1
18	128	БДС В33-В2	ШАЙБА 2 5Н	ШАЙБА	5
18	129	БДС 1358-В5	ВИНТ I М5x22	ВИНТ	1
18	130	129В30. 1306	КОХУХ	КОХУХ	1
18	131	БДС 1230-В5	БОЛТ I М5x10	БОЛТ	4
18	132	БДС 2551-71/5.6	БОЛТ I М 8x20	БОЛТ	5
18	133	БДС 206-78	ШАЙБА ПОДЛОЖНА 5Н	ШАЙБА	1
18	134	БДС 1230-72/В.В	БОЛТ I М5x30	БОЛТ	1
18	135	162012-2 502421.013.85	КАПАК КЛЕМОВ	КРЫШКА КЛЕМНОГО ЦИТА	1
18	136	162012-2 401161.073.86	ТРЪБА	ТРУБА	1
18	137	162012-2 409381.100.84	СКОБА	СКОБА	1
18	138	162012-2 409815.005.86	ГАЙКА М18x1.5-6Н	ГАЙКА	1
18	139	162012-2 409898.093.86	ШАЙБА ОСИГУРИТЕЛНА	ШАЙБА ПРЕДОХРАНИТЕЛЬНАЯ	1
18	140	162012-2 409891.046.82	ШАЙБА ПОДЛОЖНА	ШАЙБА	1
18	141	БДС 9954-В3	УПЛЪТНИТЕЛ Б35x80x10	УПЛОТНЕНИЕ	1
18	142	162012-2 509215.003.85	ПРЪСТЕН ОСИГУРИТЕЛЕН	ПРЕДОХРАНИТЕЛЬНОЕ КОЛЬЦО	1
18	143	162012-2 409891.068.85	ШАЙБА	ШАЙБА	1
18	144	БДС 4884-В5	ЛАГЕР САЧМЕН 6307	ШИРОКОПОДШИПНИК	1
18	145	БДС 1359-75/5.6	ВИНТ I М8x25	ВИНТ	2
18	146	162012-2 403948.053.95	ШИТ ПРЕДЕН	ШИТ ПЕРЕДНИЙ	1
18	147	162012-2 506829.002.77	ШПОНКА СЕГМЕНТНА	ШПОНКА СЕГМЕНТНАЯ	1
18	148	1268028.3000	РОТОР	РОТОР	1
18	149	162012-2 403144.13.80	КАПАЧКА ЛАГЕРНА ВЪТРЕШНА	КРЫШКА ПОДШИПНИКА ВНУТРЕННЯЯ	1
18	150	БДС 4884-72	ЛАГЕР САЧМЕН 0306	ШИРОКОПОДШИПНИК	1
18	151	162012-2 403142.011.80	КАПАЧКА ЛАГЕРНА ВЪНШНА	КРЫШКА ПОДШИПНИКА ВНЕШНЯЯ	1
18	152	БДС 2551-71/5.6	БОЛТ I М8x30	БОЛТ	3
18	153	126058.0400	ВЕНТИЛАТОР	ВЕНТИЛЯТОР	1
18	154	162012-2 409898.020.81	ШАЙБА	ШАЙБА	1
18	155	162012-2 409898.019.81	ШАЙБА ОСИГУРИТЕЛНА	ШАЙБА ПРЕДОХРАНИТЕЛЬНАЯ	1

9

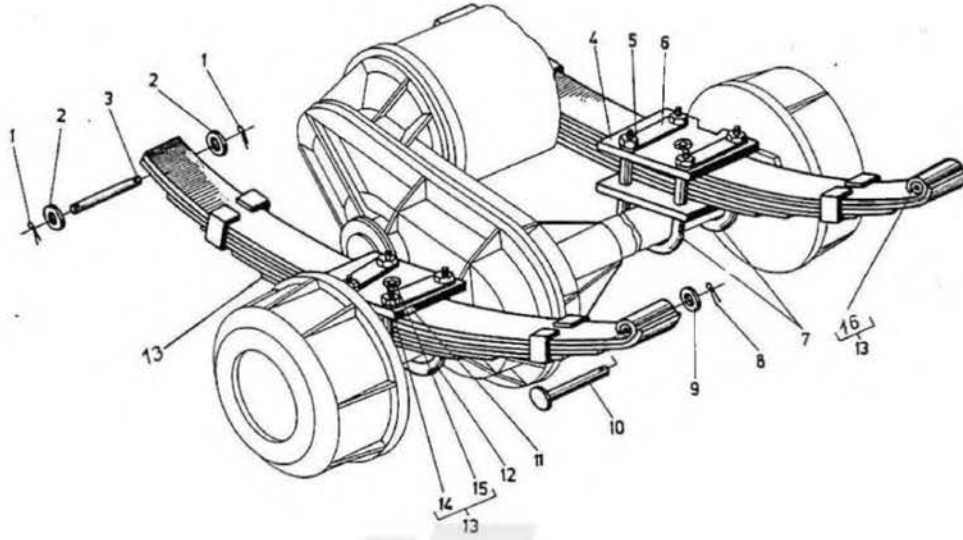

Задняя подвеска — ЕП 006.2

ФИГУРА	ПОЗИЦИЯ	КАТАЛОЖЕН НОМЕР	НАИМЕНОВАНИЕ БЪЛГАРСКИ	НАИМЕНОВАНИЕ РУСКИ	БРОЙ К-Т
19	-	006.2 13.00.00	ОКАЧВАНЕ ЗАДНО	ЗАДНЯЯ ПОДВЕСКА	1
19	-	011.2 17.00.00	ОКАЧВАНЕ ЗАДНО	ЗАДНЯЯ ПОДВЕСКА	1
19	11	БДС 55-77	ШПЛИНТ 4x25	ШПЛИНТ	4
19	12	БДС 14494-79	ШАЙБА M12	ШАЙБА	4
19	13	006 00.00.01	БОЛТ ОСОВ	БОЛТ	2
19	14	011.2 17.00.02	ПЛАНКА	ПЛАНКА	1
19	15	БДС 744-72/6	ГАЙКА M16-6H	ГАЙКА	8
19	16	006 21.00.05	ПЛАСТИНА ЗАКОНТРЯЩА	ПЛАСТИНА КОНТРОВАЧНАЯ	8
19	17	011.2 17.00.04	СКОБА	СКОБА	3
19	18	БДС 55-77	ШПЛИНТ 5x37	ШПЛИНТ	2
19	19	БДС 14494-78	ШАЙБА M18	ШАЙБА	2
19	10	006 21.00.19	БОЛТ РЕСОРЕН	БОЛТ	2
19	11	011.2 17.00.01	ПЛАНКА	ПЛАНКА	1
19	12	011.2 17.00.03	СКОБА	СКОБА	1
19	13	006.2 13.01.00	РЕСОР ЛИСТОВ	ЛИСТОВАЯ РЕССОРА	2
19	13	5053 01.00.00	РЕСОР ЛИСТОВ	ЛИСТОВАЯ РЕССОРА	2
19	14	БДС 744-72/5	ГАЙКА M10-6H	ГАЙКА	2
19	15	006.2 13.01.01	БОЛТ РЕСОРЕН	БОЛТ	2
19	15	5053 01.00.07	БОЛТ РЕСОРЕН	БОЛТ	2
19	16	006 30.30.08	ВТУЛКА РЕССОРНА	ВТУЛКА РЕССОРНАЯ	2

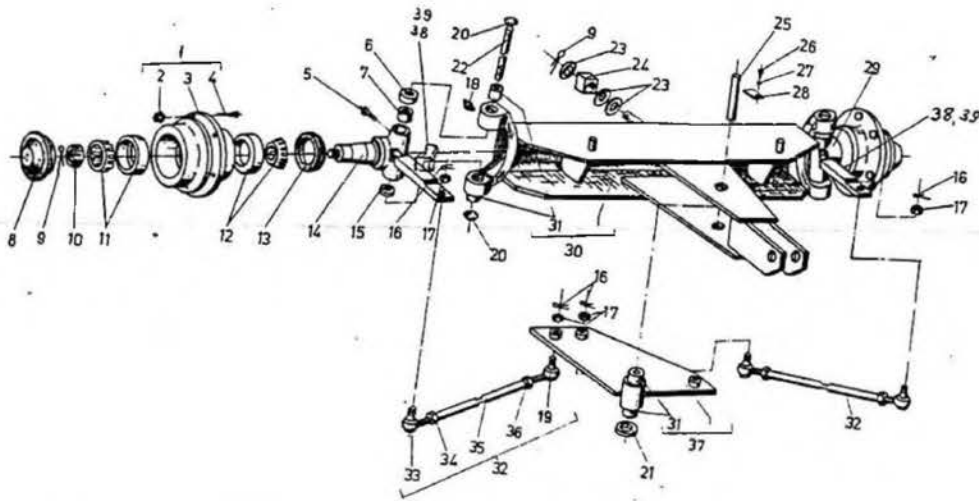

Управляемый мост

ФИГУРА	ПОЗИЦИЯ	КАТАЛОЖНЫЙ НОМЕР	НАИМЕНОВАНИЕ БЪЛГАРСКИ	НАИМЕНОВАНИЕ РУССКИ	КОЛИЧЕСТВО К-КТ
10	-	4924 0.00.00-0;	МОСТ УПРАВЛЯЕМ	УПРАВЛЯЕМЫЙ МОСТ	1
10	11	4919 03.00.00	ГЛАВИНА /КОМПЛЕКТ/	СТУПИЦА /В СБОРЕ/	2
10	12	7015 00.00.02	ГАЙКА СПЕЦИАЛНА	ГАЙКА СПЕЦИАЛЬНАЯ	12
10	13	4914 00.01.01	ГЛАВИНА	СТУПИЦА	2
10	14	ОН-04 60855-80	БОЛТ КОЛЕСЕН АМ14	БОЛТ	12
10	15	БДС 1368-73/5.6	ВИНТ М12х25-8g	ВИНТ	2
10	16	006 21.00.08	КАПАЧКА	КРЫШКА	2
10	17	ГОСТ 6874-75	ЛАГЕР В205	ПОДШИПНИК	2
10	18	4924 00.00.05	КАПАЧКА	КРЫШКА	2
10	19	БДС 55-77	ШПЛЕНТ 5х50	ШПЛИНТ	3
10	10	006 21.00.06	ГАЙКА КОРОННА	ГАЙКА КОРОНЧАТАЯ	2
10	11	ГОСТ 33-79	ЛАГЕР 7207	ПОДШИПНИК	2
10	12	ГОСТ 333-79	ЛАГЕР 7208Н	ПОДШИПНИК	2
10	13	006 21.00.04	ШАЙБА	ШАЙБА	2
10	14	4924 04.00.00	ШЕНКЕЛ ДЕСЕН /КОМПЛЕКТ/	ПОВОРОТНЫЙ КУЛАК ПРАВЫЙ /В СБОРЕ/	1
10	15	5024 00.00.03	ШАЙБА РЕГУЛИРАЩА	ШАЙБА РЕГУЛИРУЮЩАЯ	6
10	16	БДС 55-77	ШПЛЕНТ 3.2х28	ШПЛИНТ	4
10	17	БДС 1254-73/8	ГАЙКА I М12х1.5-7Н	ГАЙКА	4
10	18	БДС 1640-81	ПРЕСНАСЛЕНКА 1.1	ПРЕСС-НАСЛЕНКА	5
10	19	8058 00.00.00	СЪЕДИНЕНИЕ ЯБЪЛКОВО 22	ШАРОВОЕ СОЕДИНЕНИЕ	2
10	20	БДС 2756-71	ТАПА СФЕРИЧНА 30	ПРОБКА СФЕРИЧЕСКАЯ	4
10	21	4924 0.00.02	ШАЙБА	ШАЙБА	2
10	22	4924 00.00.04	БОЛТ ШЕНКЕЛЕН	БОЛТ ПОВОРОТНОГО КУЛАКА	2
10	23	БДС 1449-78	ШАЙБА М24	ШАЙБА	3
10	24	4921 00.00.04	КУЛИСА	КУЛИСА	1
10	25	4924 00.00.01	ОС	ОСЬ	1
10	26	БДС 1232-72/5.6	БОЛТ I М8х16-8g	БОЛТ	1
10	27	БДС 83-82	ШАЙБА 2 8Н	ШАЙБА	1
10	28	011 02.00.09	ПЛАНКА	ПЛАНКА	1
10	29	4924 0.00.00	ШЕНКЕЛ ЛЯВ /КОМПЛЕКТ/	ПОВОРОТНЫЙ КУЛАК ЛЕВЫЙ /В СБОРЕ/	1
10	30	4924 01.00.00	ГРЕДА /КОМПЛЕКТ/	БАЛКА /В СБОРЕ/	1
10	31	4924 01.00.09	ВТУЛКА	ВТУЛКА	6
10	32	4924 05.00.00	ШАНГА /КОМПЛЕКТ/	ШТАНГА /В СБОРЕ/	2
10	33	8055 00.00.00	СЪЕДИНЕНИЕ ЯБЪЛКОВИДНО 22	ШАРОВОЕ СОЕДИНЕНИЕ	2
10	34	БДС 1269-73/5	ГАЙКА М18х1.5-6Н	ГАЙКА	2
10	35	4924 05.00.01	ШАНГА	ШТАНГА	2
10	36	БДС 1269-73/5	ГАЙКА М18х1.5.6Н-ЛН	ГАЙКА	2
10	37	4924 02.00.00	ЛОСТ ПРЕДАВАТЕЛЕН	РЫЧАГ ПЕРЕКЛЮЧЕНИЯ ПЕРЕДАЧ	1
10	38	БДС 1232-72/5.6	БОЛТ I М12х35-8g	БОЛТ	2
10	39	БДС 1269-73/8	ГАЙКА М12-7Н	ГАЙКА	2

11

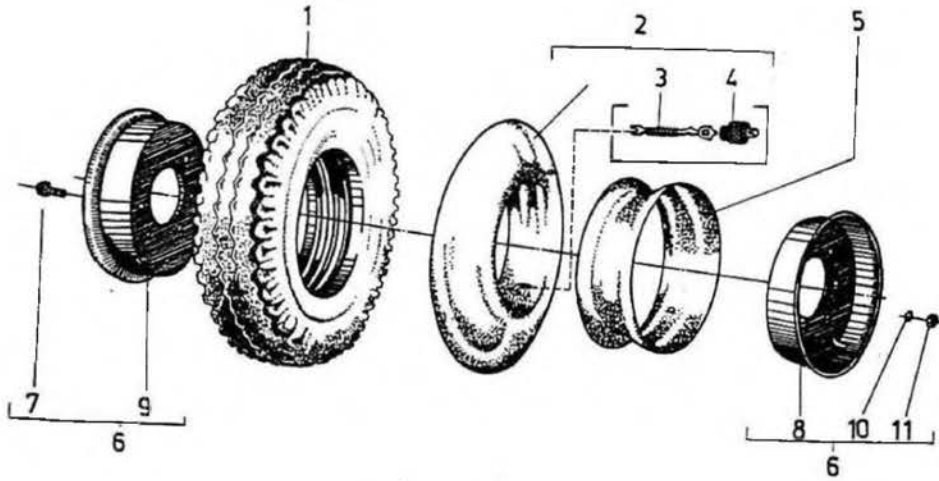

Колесо - ЕП 006.2

ФОРМУ- РА	ПОЗИ- ЦИЯ	КАТАЛОЖЕН НОМЕР	НАИМЕНОВАНИЕ БЪЛГАРСКИ	НАИМЕНОВАНИЕ РУСКИ	БРОЙ К-КТ
11	-	5985.1 00.00.00	КОЛЕЛО 23x5	КОЛЕСО	1
11	-	5985.2 00.00.00	КОЛЕЛО 23x5	КОЛЕСО	1
11	1	БДС 10612-74	ГУМА ВЪНШНА 23x5/PR6	ПОКРЫШКА	1
11	1	БДС 10612-74	ГУМА ВЪНШНА 23x3/PR10	ПОКРЫШКА	1
11	2*	БДС 3917-74	ГУМА ВЪРРЕШНА 23x5	КАМЕРА	1
11	3	БДС 3782-74	ИГЛА ВЕНТИЛНА I	СТЕРЖЕНЬ ВЕНТИЛЯ	1
11	4	БДС 5404-74	КАПАЧКА ЗА ВЕНТИЛА	КРЫШКА	1
11	5	БДС 11021-82	КОЛАН ЗА ГУМА 23x5	ОБОДНАЯ ЛЕНТА	1
11	6	2002-4 00.00	ДЪХАНТА 3.75P-13	ОБОД	1
11	7	БДС 4119-74	БОЛТ M14x1.5	БОЛТ	8
11	8	2002-4 00.01	ПОЛУДЪХАНТА ВЪНШНА	НАРУЖНАЯ ЧАСТЬ ОБОДА	1
11	9	2002-4 00.02	ПОЛУДЪХАНТА ВЪТРЕШНА	ВНУТРЕННЯЯ ЧАСТЬ ОБОДА	1
11	10	БДС 833-82	ШАЙБА 2 14H	ШАЙБА	8
11	11	БДС 744-72	ГАЙКА M14x1.5	ГАЙКА	8

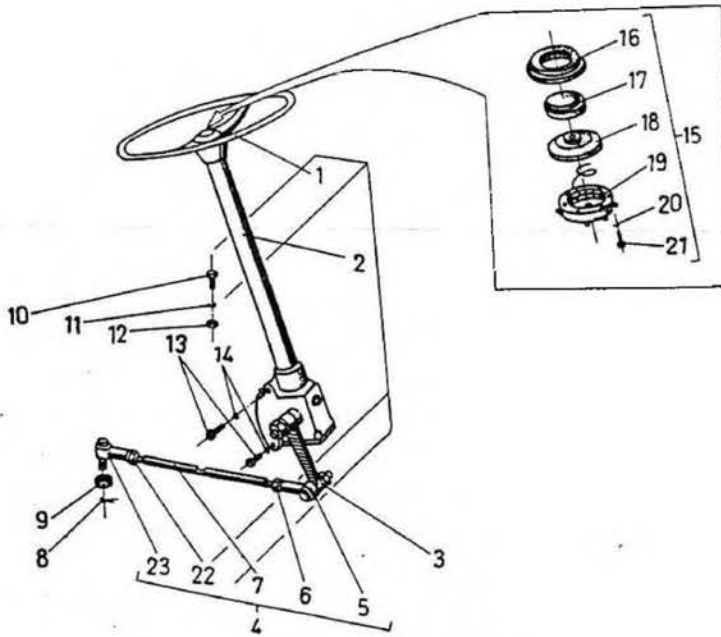

Система управления

ФИГУРА	ПОЗИЦИЯ	КАТАЛОЖЕН НОМЕР	НАИМЕНОВАНИЕ БЪЛГАРСКИ	НАИМЕНОВАНИЕ РУССКИ	КОЛИЧЕСТВО К-Т
12	1-	011.2 13.00.00	УРЕДБА УПРАВЛЕНИЕ	СИСТЕМА УПРАВЛЕНИЯ	1
12	1	8173 00.00.00	ВОЛАН Ø450	РУЛЕВОЕ КОЛЕСО	1
12	2	5652-4 00.00.00	МЕХАНИЗЪМ КОРНИЛЕН	РУЛЕВОЙ МЕХАНИЗМ	1
12	3	512 13.00.01	ЛОСТ С ШЛИЦЕВ ОТВОР	РЫЧАГ СО ШЛИЦАМИ	1
12	4	011.2 13.01.00	ШАНГА /КОМПЛЕКТ/	ТЯГА /В СБОРЕ/	1
12	5	8055 00.00.00	СЪЕДИНЕНИЕ ЯБЪЛКОВИДНО 22	ШАРОВОЕ СОЕДИНЕНИЕ	1
12	6	БДС 1269-73/5	ГАЙКА М18x1.5-6H-LH	ГАЙКА ЛЕВАЯ	1
12	7	011.2 13.01.01	ШАНГА	ТЯГА	1
12	8	БДС 55-77	ШПЛИНТ 3.2x28	ШПЛИНТ	2
12	9	БДС 1254-82	ГАЙКА I М12x1.5-08	ГАЙКА	2
12	10	БДС 1232-72/5.6	БОЛТ I М10x35-8g	БОЛТ	1
12	11	БДС 833-82	ШАЙБА 2 10H	ШАЙБА	1
12	12	БДС 1262-83	ГАЙКА М10-08	ГАЙКА	1
12	13	БДС 1232-72 5.6	БОЛТ I М14x35-6g	БОЛТ	2
12	14	БДС 83-82	ШАЙБА 2 14H	ШАЙБА	2
12	15	БК-104 00.00.00	БУТОН ЗА КЛАКСОН	КНОПКА СИГНАЛА	1
12	16	БК-104 01.00.00	КАПАЧКА ВЪНШНА	КРЫШКА ВНЕШНЯЯ	1
12	17	БК-104 00.00.03	БУТОН	КНОПКА	1
12	18	БК-104 03.00.00	МЕМБРАНА	МЕМБРАНА	1
12	19	БК-104 02.00.00	ТЯЛО ЗА БУТОНА /МОНТАЖ/	КОРПУС КНОПКИ	1
12	20	БДС 833-71	ШАЙБА 2 4H	ШАЙБА	3
12	21	БДС 832-76/5.5	ВИНТ М4x15	ВИНТ	3
12	22	БДС 1269-73/5	ГАЙКА М18x1.5-6H	ГАЙКА	1
12	23	8058 00.00.00	СЪЕДИНЕНИЕ ЯБЪЛКОВИДНО 22	ШАРОВОЕ СОЕДИНЕНИЕ	1
12	24	8171 00.00.01	КАПАЧКА	КРЫШКА	1

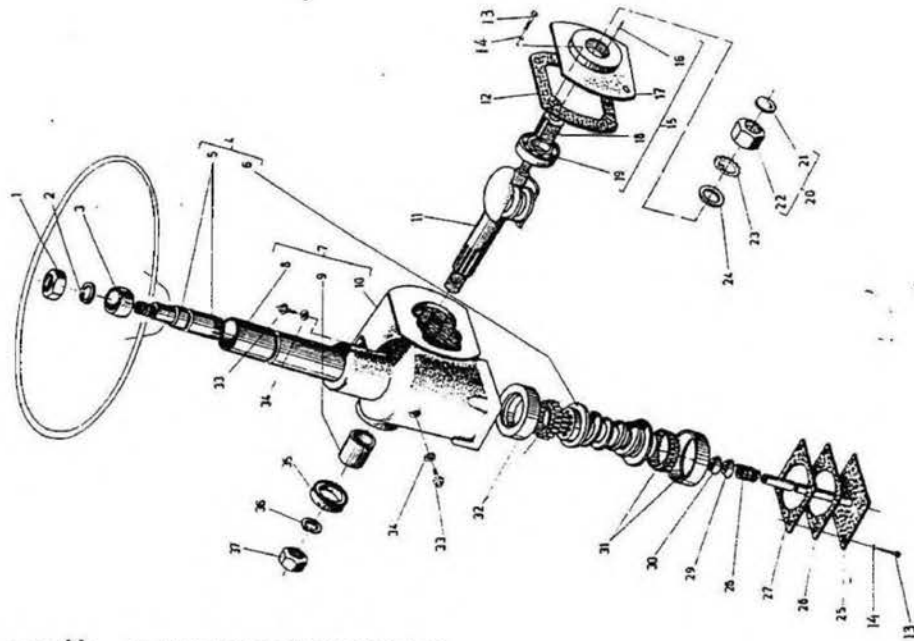

Рулевой механизм

ФИГУРА	ПОЗИЦИЯ	КАТАЛОЖНЫЙ НОМЕР	НАИМЕНОВАНИЕ БЪЛГАРСКИ	НАИМЕНОВАНИЕ РУСКИ	КОЛИЧЕСТВО К-Т
13	1-	5652-4 00.00.00	МЕХАНИЗЪМ КОРМИЛЕН	РУЛЕВОЙ МЕХАНИЗМ	1
13	11	БДС 1262-72/8	ГАЙКА М18х1.5-6Н	ГАЙКА	1
13	12	БДС 833-71	ШАЙБА 2 18Н	ШАЙБА	1
13	13	5665 00.00.03	ВТУЛКА	ВТУЛКА	1
13	14	5652-4 01.00.00	ВАЛ ПРЕДАВАТЕЛЕН /КОМПЛЕКТ/	ВАЯ ПЕРЕДАТОЧНЫИ /В СБОРЕ/	1
13	15	5652-4 01.00.01	ВАЛ ПРЕДАВАТЕЛЕН	ВАЛ ПЕРЕДАТОЧНЫИ	1
13	16	5652 01.00.02	ЧЕРВЯК	ЧЕРВЯК	1
13	17	5665.4 00.01.00	КАРТЕР /КОМПЛЕКТ/	КАРТЕР /В СБОРЕ/	1
13	18	5665.4 00.01.02	ТРЪБА	ТРУБА	1
13	19	5665 00.01.04	ВТУЛКА	ВТУЛКА	1
13	10	5665 00.01.01	КАРТЕР	КАРТЕР	1
13	11	5665 00.06.00	ВАЛ С РОЛКА /КОМПЛЕКТ/	ВАЛ С РОЛИКОМ /В СБОРЕ/	1
13	12	5665 00.00.07	УПЛЪТНИТЕЛ	УПЛОТНЕНИЕ	1
13	13	БДС 1232-72/5.6	БОЛТ I М10х20	БОЛТ	8
13	14	БДС 833-71	ШАЙБА 2 10Н	ШАЙБА	8
13	15	5665 00.04.00	КАПАК /КОМПЛЕКТ/	КРЫШКА /В СБОРЕ/	1
13	16	БДС 1980-77	ЩИТ ЦИЛИНДРИЧЕН 5Пр2х10	ЩИТ ЦИЛИНДРИЧЕСКИЙ	1
13	17	5665 00.04.01	КАПАК	КРЫШКА	1
13	18	5665 00.04.02	ВИНТ РЕГУЛИРОВЪЧЕН	ВИНТ РЕГУЛИРОВОЧНЫИ	1
13	19	ГПЗ 922205	ЛАГЕР	ПОДШИПНИК	1
13	20	5665 00.03.00	ГАЙКА /КОМПЛЕКТ/	ГАЙКА /В СБОРЕ/	1
13	21	5665 00.03.02	ТАПА	ПРОБКА	1
13	22	5665 00.03.01	ГАЙКА	ГАЙКА	1
13	23	5665 00.00.05	ШАЙБА СТОПОРНА	ШАЙБА СТОПОРНАЯ	1
13	24	5665 00.00.06	УПЛЪТНИТЕЛ	УПЛОТНЕНИЕ	1
13	25	5665 00.02.00	КАПАЧКА /КОМПЛЕКТ/	КОЛЛОЧОК /В СБОРЕ/	1
13	26	5665 00.00.01	УПЛЪТНИТЕЛ	УПЛОТНЕНИЕ	1
13	27	5665 00.00.02	УПЛЪТНИТЕЛ	УПЛОТНЕНИЕ	1
13	28	5665 00.00.08	ПРУЖИНА	ПРУЖИНА	1
13	29	5665 00.00.09	ШАЙБА ОПОРНА	ШАЙБА УПОРНАЯ	1
13	30	5665 00.00.10	УПЛЪТНИТЕЛ	УПЛОТНЕНИЕ	1
13	31	ГПЗ 987910К	ЛАГЕР	ПОДШИПНИК	1
13	32	ГПЗ 977908К	ЛАГЕР	ПОДШИПНИК	1
13	33	5665 00.00.13	ПРОБКА	ПРОБКА	2
13	34	БДС 3609-73	ПРЪСТЕН II В20х26	КОЛЬЦО	2
13	35	БДС 9954-73	УПЛЪТНИТЕЛ А32х45	УПЛОТНЕНИЕ	1
13	36	БДС 833-71	ШАЙБА 2 22Н	ШАЙБА	1
13	37	БДС 1269-73/5	ГАЙКА М22х1.5-5Н	ГАЙКА	1

Компани «Виторс» осущестляет поставка оригинальных запасных частей на Электротележки ЕП и ЕС Balkancar

Наши телефоны: MTC 050 449-3707; Kyivstar 067 576-3707; Life 093 193-3707; E-mail: vitors@i.ua; http://www.liftcar.com.ua

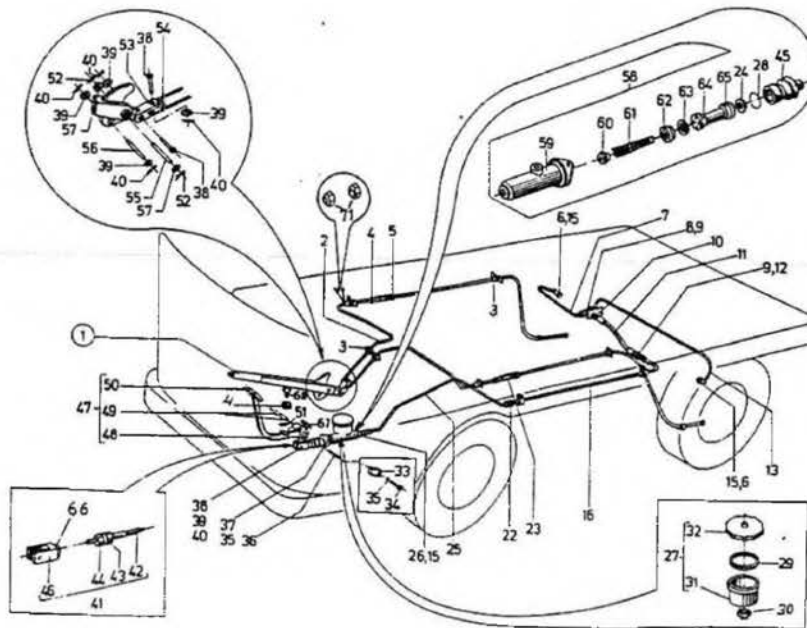

Тормозная система

ФИГУРА	ПОЗИЦИЯ	КАТАЛОЖЕН НОМЕР	НАИМЕНОВАНИЕ БЪЛГАРСКИ	НАИМЕНОВАНИЕ РУСКИ	КОЛ-ВО К-КТ
14	1	1011.2 12.00.00	УРЕДБА СПИРАЧНА	ТОРМОЗНА СИСТЕМА	1
14	11	15789.1 00.00.00	СПИРАЧКА РЪЧНА /КОМПЛЕКТ/	РУЧНОМ ТОРМОЗ /В СБОРЕ/	1
14	12	1011.2 12.07.00	ВЪЖЕ СПИРАЧНО ПРЕДНО	ТРОС ТОРМОЗНОМ ПЕРЕДНИМ	1
14	13	1011 02.00.20	ВИЛКА ЗАКОНТРЯЩА	ВИЛКА КОНТРОВАНЧНА	4
14	14	БДС 744-83	ГАЙКА МВ-Б	ГАЙКА	2
14	15	БДС 744-83	ГАЙКА МВ-ЛН-5	ГАЙКА	2
14	16	1011.2 12.00.06	ЩУЦЕР НАВИВАЕМ	ЩУЦЕР	2
14	17	1011.2 12.10.00	ТРУБА ЗАДНА ,ДЯСНА /КОМПЛЕКТ/	ТРУБА ЗАДНЯЯ ПРАВАЯ /В СБОРЕ/	1
14	18	1011.2 12.00.04	ТРОЙНИК ФЛАНЦЕВ	ТРОЙНИК ФЛАНЦЕВИМ	1
14	19	ЗН 23-72	КОНТРАГАЙКА 4	КОНТРГАЙКА	2
14	110	1011.2 12.00.02	ПЛАНКА	ПЛАНКА	1
14	111	1011.2 12.06.00	СЪЕДИНЕНИЕ ГУМЕНО	РЕЗИНОВОЕ СЪЕДИНЕНИЕ	1
14	112	ЗН 23-72	ЩУЦЕР ФЛАНЦЕВ 4x12x1,5	ЩУЦЕР ФЛАНЦЕВИМ	1
14	113	1011.2 12.09.00	ТРУБА ЗАДНА , ЛЯВА /КОМПЛЕКТ/	ТРУБА ЗАДНЯЯ ЛЯВАЯ /В СБОРЕ/	1
14	115	БДС 3609-73	ПРЪСТЕН II A12x18	КОЛЬЦО	3
14	116	1011.2 12.03.00	ТРУБА СРЕДНА /КОМПЛЕКТ/	ТРУБА СРЕДНЯЯ /В СБОРЕ/	1
14	122	ЗН 23-72	ЩУЦЕР МЕХДИНЕН 4	ЩУЦЕР ПРОМЕЖУТОЧНИМ	1
14	123	006 50.00.14	ВИНТОВ ОБТЕГАЧ	ОБТЯЖКА	2
14	124	17069 00.02	ШАЙБА ОГРАНИЧИТЕЛНА	ОГРАНИЧИТЕЛНА ШАЙБА	1
14	125	1011.2 12.02.00	ТРУБА ПРЕДНА /КОМПЛЕКТ/	ТРУБА ПЕРЕДНЯЯ /В СБОРЕ/	1
14	126	1001.3 02.00.03	ЩУЦЕР НАВИВАЕМ	ЩУЦЕР	1
14	127	16956.1 03.00.00	КАЗАНЧЕ /КОМПЛЕКТ/	РЕЗЕРВУАР /В СБОРЕ/	1
14	128	17069 00.01	ПРЪСТЕН ОСИГУРИТЕЛЕН	КОЛЬЦО ПРЕДОХРАНИТЕЛНОЕ	1
14	129	16956.1 03.00.02	УПЛЪТНИТЕЛ	УПЛОТНЕНИЕ	1
14	130	БДС 3609-73	ПРЪСТЕН II A22x29	КОЛЬЦО	1
14	131	16956.1 03.01.00	ТЯЛО	КОРПУС	1
14	132	16956.1 03.00.01	КАПАЧКА	КРЫШКА	1
14	133	1011 02.00.09	ПЛАНКА	ПЛАНКА	1
14	134	БДС 1232-72/5.6	БОЛТ I M8x16-8g	БОЛТ	1
14	135	БДС 833-82	ШАЙБА 2 8H	ШАЙБА	3
14	136	1011.2 12.00.01	ОС	ОСЬ	1
14	137	БДС 1232-72/5.6	БОЛТ I M8x20-8g	БОЛТ	2
14	138	БДС 5282-73/5.6	ОС 10x40/30	ОСЬ	3
14	139	БДС 14494-78	ШАЙБА M10	ШАЙБА	9
14	140	БДС 55-77	ШПЛЕНТ 2.5x20	ШПЛИНТ	8

ФИГУРА	ПОЗИЦИЯ	КАТАЛОЖЕН НОМЕР	НАИМЕНОВАНИЕ БЪЛГАРСКИ	НАИМЕНОВАНИЕ РУСКИ	БРЪН	К-Т
14	141	011.2 12.08.00	БУТАЛЦЕ /КОМПЛЕКТ/	ПОРШЕНЬ /В СБОРЕ/	12	1
14	142	011.2 12.08.01	НАКРАЙНИК	НАКОНЕЧНИК	12	1
14	143	БДС 1980-77	ШТИФТ ЦИЛИНДРИЧЕН 3h11x20	ШТИФТ ЦИЛИНДРИЧЕСКИЙ	12	1
14	144	7002 02.05	ОГРАНИЧИТЕЛ	ОГРАНИЧИТЕЛЬ	12	1
14	145	7069 00.06	ПРЕДПАЗИТЕЛ	ПРЕДОХРАНИТЕЛ	12	1
14	146	7002 02.06	ВИЛКА	ВИЛКА	12	1
14	147	011.2 12.01.00	ПЕДАЛ /КОМПЛЕКТ/	ПЕДАЛЬ /В СБОРЕ/	12	1
14	148	011.2 12.01.00	ПЕДАЛ	ПЕДАЛЬ	12	1
14	149	011 07.01.06	ВТУЛКА ЛАГЕРНА	ВТУЛКА ПОДШИПНИКА	27	2
14	150	676 04.01.01	СТЪПЕНКА ГУМЕНА	ПОДНОЖКА РЕЗИНОВАЯ	12	1
14	151	006 50.00.05	ПРУЖИНА МАЛКА	ПРУЖИНА МАЛАЯ	12	1
14	152	БДС 55-77	ШПЛИНТ 4x29	ШПЛИНТ	27	2
14	153	011 02.00.24	ВИЛКА	ВИЛКА	12	1
14	154	011 02.00.25	РОЛКА	РОЛИК	12	1
14	155	БДС 5282-73/5.6	ОС 16x65/55	ОСЬ	12	1
14	156	БДС 5282-73/5.6	ОС 10x65/53	ОСЬ	12	1
14	157	БДС 14494-78	ШАЙБА М16	ШАЙБА	30	3
14	158	7069 00.00	ЦИЛИНДЪР СПИРАЧЕН ГЛАВЕН D,25 S,30	ГЛАВНЫЙ ТОРМОЗНОМ ЦИЛИНДР	12	1
14	159	7069 00.05	ЦИЛИНДЪР	ЦИЛИНДР	12	1
14	160	7069 01.00	КЛАПАН /КОМПЛЕКТ/	КЛАПАН /В СБОРЕ/	12	1
14	161	7069 03.00	ПРУЖИНА /КОМПЛЕКТ/	ПРУЖИНА /В СБОРЕ/	12	1
14	162	7069 00.04	УПЛЪТНИТЕЛ	УПЛОТНЕНИЕ	12	1
14	163	7069 00.07	ШАЙБА ПЛАСТИНЧАТА	ШАЙБА	12	1
14	164	7069 04.01	БУТАЛО	ПОРШЕНЬ	12	1
14	165	7069 00.03	МАНШЕТ	МАНЖЕТА	12	1
14	166	БДС 1262-83	ГАЙКА М10-04	ГАЙКА	12	1
14	167	БДС 1640-73	ПРЕСМАСЛЕНКА 16-1	ПРЕСС-МАСЛЕНКА	12	1
14	168	БДС 1232-75/5.6	БОЛТ М8x25-8g	БОЛТ	12	1
14	170	БДС 1262-83	ГАЙКА М16-04	ГАЙКА	4	4



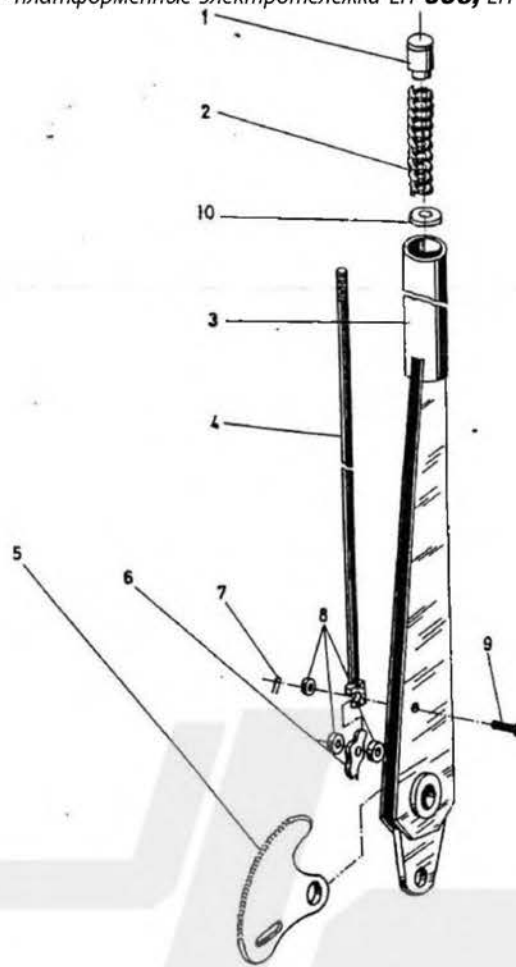

Ручной тормоз (в сборе)

ФИГУРА	ПОЗИЦИЯ	КАТАЛОЖЕН НОМЕР	НАИМЕНОВАНИЕ БЪЛГАРСКИ	НАИМЕНОВАНИЕ РУСКИ	БРОЙ К-КТ
15	1-	5789.1 00.00.00	СПИРАЧКА РЪЧНА /КОМПЛЕКТ/	РУЧНОЙ ТОРМОЗ /В СБОРЕ/	1
15	1	5789.1 00.00.05	БУТОН	КНОПКА	1
15	2	5789.1 00.00.04	ПРУЖИНА	ПРУЖИНА	1
15	3	5789.1 00.01.00	РЪЧКА /КОМПЛЕКТ/	РУКОЯТКА /В СБОРЕ/	1
15	4	5789.1 00.02.00	ЩАНГА /КОМПЛЕКТ/	ТЯГА /В СБОРЕ/	1
15	5	5789.1 00.00.01	СЕКТОР НАЗЪБЕН	СЕКТОР ЗУБЧАТЫЙ	1
15	6	5789.1 00.00.02	ПАЛЕЦ ЗАСТОПОРЯВАЩ	СОБОЧКА СТОПОРНАЯ	1
15	7	БДС 55-77	ЩПЛЕНТ 1.6x10	ЩПЛИНТ	2
15	8	БДС 14494-78	ШАЯБА М6	ШАЯБА	4
15	9	БДС 5282-73	ОС 6x25-20	ОСЬ	1
15	10	5789.1 00.00.03	ШАЯБА	ШАЯБА	1

16

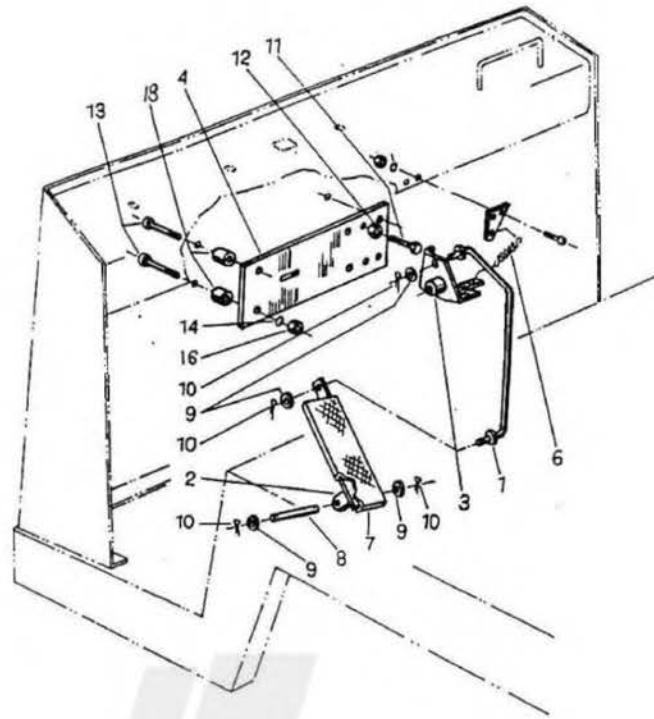

Командная система

ФИГУРА	ПОЗИЦИЯ	КАТАЛОЖНЫЙ НОМЕР	НАИМЕНОВАНИЕ БЪЛГАРСКИ	НАИМЕНОВАНИЕ РУСКИ	БРОЙ К-КТ
16	-	011.2 24.00.00	УРЕДБА КОМАНДА	КОМАНДНА СИСТЕМА	1
16	1	011.2 24.01.00	ШТАНГА /КОМПЛЕКТ/	ШТАНГА /В СБОРЕ/	1
16	2	9711 04.01.00	ПЕДАЛ КОМАНДЕН	ПЕДАЛЪ КОМАНДАНА	1
16	3	512 14.04.00	ГЛАВИНА /КОМПЛЕКТ/	СТУПИЦА /В СБОРЕ/	1
16	4	011.2 24.00.01	ОСНОВА	ОСНОВАНИЕ	1
16	6	011.2 14.00.01	ПРУЖИНА	ПРУЖИНА	1
16	7	011.3 03.00.02	СТЪПЕНКА ГУМЕНА	ПОДНОШКА РЕЗИКОВАЯ	1
16	8	БДС 5282-73/5.6	ОС 8x75/66	ОСЬ	1
16	9	БДС 14494-78	ШАЙБА М8	ШАЙБА	4
16	10	БДС 55-77	ШПЛЕНТ 2x14	ШПЛИНТ	4
16	11	БДС 1232-72/5.6	БОЛТ I М8x25	БОЛТ	2
16	12	БДС 744-72/5	ГАЙКА М8-7Н	ГАЙКА	2
16	13	БДС 832-76/5.6	ВИНТ М6x30-8g	ВИНТ	4
16	14	БДС 833-82	ШАЙБА 2 6Н	ШАЙБА	4
16	18	011.2 24.00.03	ВТУЛКА	ВТУЛКА	4
16	19	БДС 744-72/5	ГАЙКА М6	ГАЙКА	4

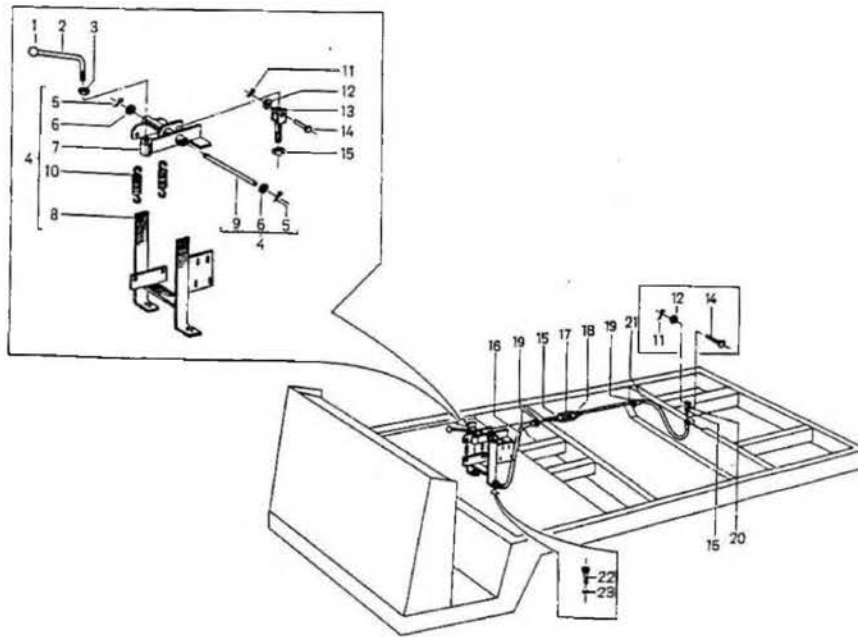

Командное устройство (в сборе)

Код	Кол-во	Позиция	Каталожный номер	Наименование (Български)	Наименование (Руски)	БРО	К-К
17	1	301.2	13.00.00	УСТРОЙСТВО КОМАНДНО /КОМПЛЕКТ/	КОМАНДНОЕ УСТРОЙСТВО /В СБОРЕ/		
17	1		БДС 3596-77	ТОПКА Ø40	ШАР		
17	2	301.2	13.00.01	ЛЮСТ	РЫЧАГ		
17	3		БДС 744-72/5	ГАЙКА М12-7Н	ГАЙКА		
17	4	301.2	13.01.00	УСТРОЙСТВО КОМАНДНО	КОМАНДНОЕ УСТРОЙСТВО		
17	5		БДС 55-77	ШПЛЕНТ 4x22	ШПЛИНТ		
17	6		БДС 14494-78	ШАЙБА М12	ШАЙБА		
17	7	301.2	13.01.02.00	ВАЛ /КОМПЛЕКТ/	ВАЛ /В СБОРЕ/		
17	8	301.2	13.01.00	КОНЗОЛ	КРОНШТЕЙН		
17	9	301	31.01.01	ОС	ОСЬ		
17	10	006	50.00.05	ПРУЖИНА МАЛКА	ПРУЖИНА		
17	11		БДС 55-77	ШПЛЕНТ 2.5x20	ШПЛИНТ		
17	12		БДС 14494-78	ШАЙБА М10	ШАЙБА		
17	13		7002 02.03	ВИЛКА	ВИЛКА		
17	14		БДС 3048-78/5.6	ОС 10x28/24	ОСЬ		
17	15		БДС 744-72/5	ГАЙКА М8-7Н	ГАЙКА		
17	16	301.2	13.02.00	ВЪЖЕ ПРЕДНО /КОМПЛЕКТ/	ТРОС ПЕРЕДНИЙ /В СБОРЕ/		
17	17	006	50.00.14	ВИНТОВ ОБТЕГАЧ /КОМПЛЕКТ/	НАТЯЖНОМ ВИНТ /В СБОРЕ/		
17	18		БДС 744-72/5	ГАЙКА М8 ЛЯВА -7Н	ГАЙКА		
17	19	011	02.00.20	ВИЛКА ЗАКОНТРЕЖА	ВИЛКА СТОПОРНАЯ		
17	20	301	31.00.01	ВИЛКА	ВИЛКА		
17	21	301	31.03.00	ВЪЖЕ ЗАДНО /КОМПЛЕКТ/	ТРОС ЗАДНИЙ /В СБОРЕ/		
17	22		БДС 1232-72/5.6	БОЛТ I М10x20-8g	БОЛТ		
17	23		БДС 933-71	ШАЙБА ПРУЖИННА 10Н	ПРУЖИННАЯ ШАЙБА		

18

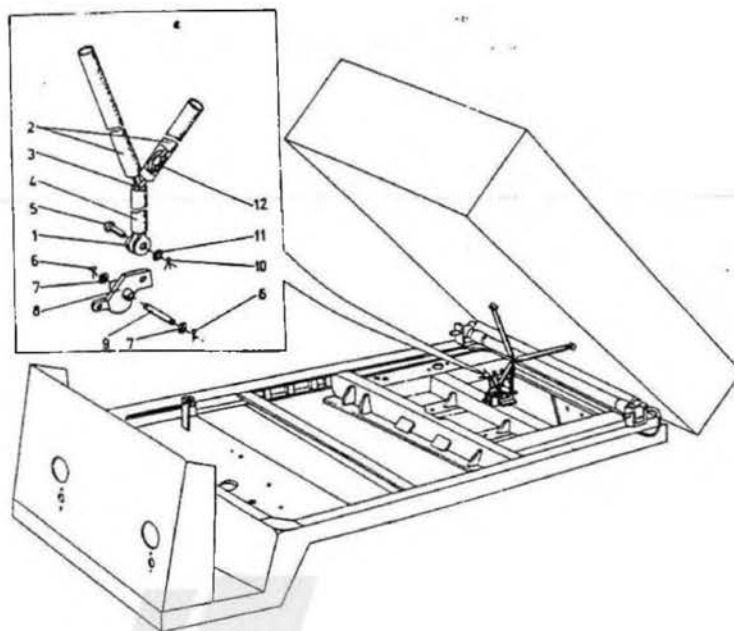

Цепь (в сборе)

ФИГУ- РА	ПОЗИ- ЦИЯ	КАТАЛОЖЕН НОМЕР	НАИМЕНОВАНИЕ БЪЛГАРСКИ	НАИМЕНОВАНИЕ РУСКИ	БРОЯ К-КТ
18	1-	301 30.00.00	ВЕРИГА /КОМПЛЕКТ/	ЦЕЛЬ /В СБОРЕ/	1
18	11	301 00.01.02	СКОБА	СКОБА	1
18	12	301 30.02.00	КОХУХ /КОМПЛЕКТ/	КОХУХ /В СБОРЕ/	2
18	13	БДС 1183-70	ВЕРИГА ЗАВАРЕНА ПРАВА №60 Д 6 ЗВЕНА	ЦЕЛЬ 6 ЗВЕНЬЕВ	1
18	14	101 30.03.00	КОХУХ КЪС /КОМПЛЕКТ/	КОХУХ КОРОТКИЯ /В СБОРЕ/	1
18	15	БДС 3048-78	ОС 8x40/36	ОСЬ	3
18	16	БДС 55-77	ШПЛЕНТ 4x22	ШПЛИНТ	2
18	17	БДС 14494-78	ШАЙБА M12	ШАЙБА	2
18	18	301 30.00.04	ЛОСТ	РЫЧАГ	1
18	19	301 30.00.01	ОС	ОСЬ	1
18	110	БДС 55-77	ШПЛЕНТ 2x12	ШПЛИНТ	3
18	111	БДС 14494-78	ШАЙБА M8	ШАЙБА	3
18	112	БДС 1183-70	ВЕРИГА ЗАВАРЕНА ПРАВА №60 Д 12 ЗВЕНА	ЦЕЛЬ 12 ЗВЕНЬЕВ	2

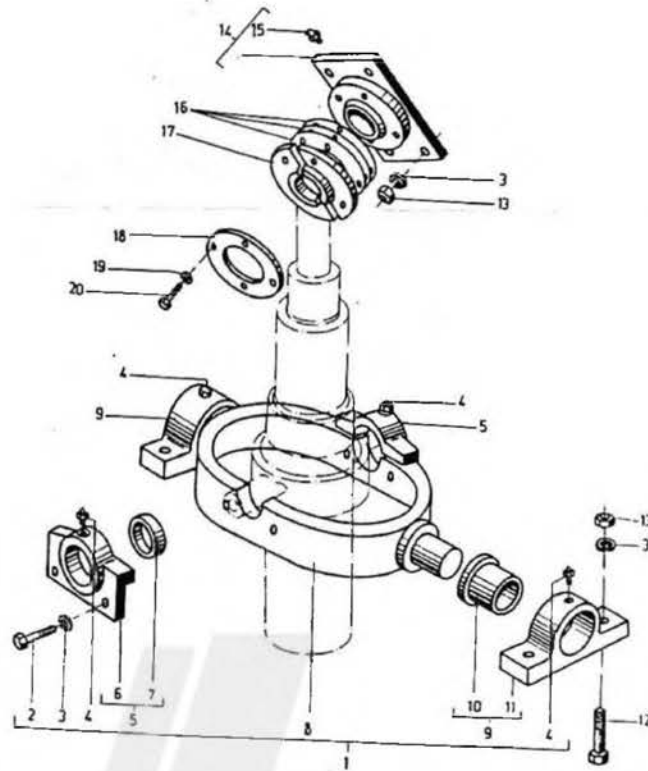

Опора подъемного механизма

ФИГУРА	ПОЗИЦИЯ	КАТАЛОЖЕН НОМЕР	НАИМЕНОВАНИЕ БЪЛГАРСКИ	НАИМЕНОВАНИЕ РУСКИ	КОЛИЧЕСТВО
19	-	301.2 19.00.00	ОПОРА НА ПОВДИГАТЕЛНИЯ МЕХАНИЗЪМ	ОПОРА ПОДЪЕМНОГО МЕХАНИЗМА	1
19	11	301 06.01.00	ШАРНИР НА ЦИЛИНДЪР ТЕЛЕСКОПИЧЕН	ШАРНИР ТЕЛЕСКОПИЧЕСКОГО ЦИЛИНДРА	1
19	12	БДС 1232-86	БОЛТ В1 М12х40-5.6	БОЛТ	4
19	13	БДС 833-82	ШАЙБА 2 12Н	ШАЙБА	12
19	14	БДС 1640-81	ПРЕСМАСЛЕНКА 1Б1 М6х1	ПРЕСС-МАСЛЕНКА	4
19	15	301 06.01.03.00	ЛАГЕР /КОМПЛЕКТ/	ПОДШИПНИК /В СБОРЕ/	2
19	16	301 06.01.03-01	ТЯЛО ЛАГЕРНО	КОРПУС ПОДШИПНИКА	1
19	17	301 06.01.03.03	ВТУЛКА	ВТУЛКА	1
19	18	301 06.01.01-00	ЛЯЛКА	БАЛАНСИР	1
19	19	301 06.01.02.00	ЛАГЕР /КОМПЛЕКТ/	ПОДШИПНИК /В СБОРЕ/	2
19	10	301 06.01.02.03	ВТУЛКА	ВТУЛКА	1
19	11	301 06.01.02-01	ТЯЛО НА ЛАГЕРА	КОРПУС ПОДШИПНИКА	1
19	12	БДС 1232-86	БОЛТ В1 М12х40-5.6	БОЛТ	4
19	13	БДС 744-83	ГАЙКА М12-7Н	ГАЙКА	8
19	14	301.1 19.01.00	ЛАГЕР СФЕРИЧЕН /КОМПЛЕКТ/	ПОДШИПНИК СФЕРИЧЕСКИЯ /В СБОРЕ/	1
19	15	БДС 1640-81	ПРЕСМАСЛЕНКА 2.1.90	ПРЕСС-МАСЛЕНКА	1
19	16	301 06.00.02	ШАЙБА РЕГУЛИРАЩА	ШАЙБА РЕГУЛИРУЮЩАЯ	10
19	17	301.2 19.00.01	СЕКТОР	СЕКТОР	2
19	18	301 06.00.05	ПРЪСТЕН	КОЛЬЦО	1
19	19	БДС 833-71	ШАЙБА 2 8Н	ШАЙБА	4
19	20	БДС 1232-86	БОЛТ В1 М8х25-5.6	БОЛТ	4

20

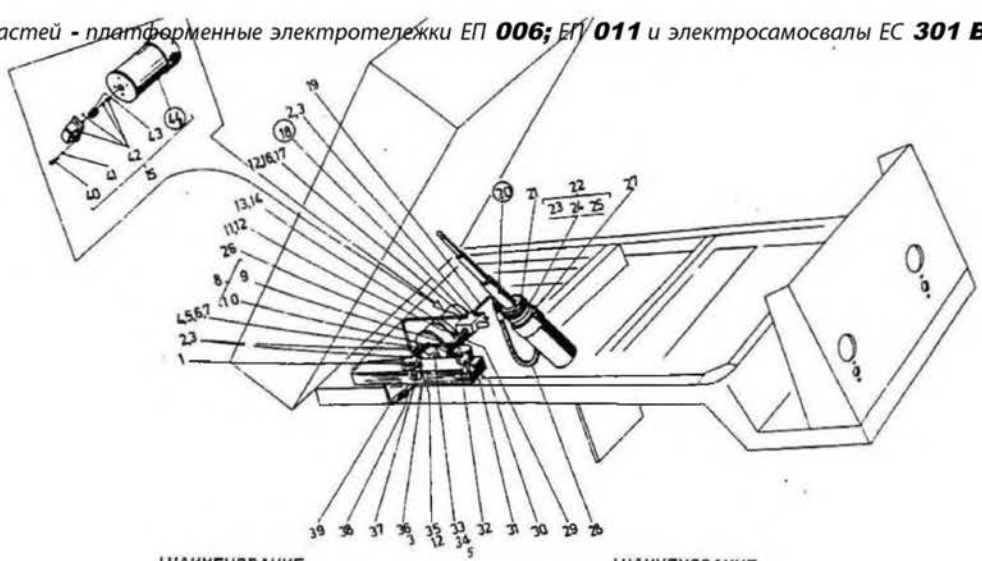

ЭЛЕКТРОТЕЛЕЖКА	ПОЗИЦИОННЫЙ	КАТАЛОЖНЫЙ	НАИМЕНОВАНИЕ	НАИМЕНОВАНИЕ	КОД
Модель	№	№	БЪЛГАРСКИ	РУССКИ	К-КТ
20	1	301.2 14.00.00	УРЕДБА ХИДРАВЛИЧНА	ГИДРАВЛИЧЕСКАЯ СИСТЕМА	1
20	11	5551 00.00.00	ФИЛТЪР МАСЛЕН ФМ45	ФИЛТЪР МАСЛЯНЫ	1
20	12	7005 00.00.23	ЩУЦЕР КРАЕН	ЩУЦЕР КОНЦЕВО	4
20	13	БДС 3609-73	ПРЪСТЕН I А18x24	КОЛЬЦО	5
20	14	БДС 2171-72/5.6	ВИНТ II М6x40-8g	ВИНТ	4
20	15	БДС 833-82	ШАЙБА 2 6Н	ШАЙБА	4
20	16	28-27-00-02	КОЛЯНО УГЛОВО М18x1.5	ТРУБНЫ УГОЛЬНИК	1
20	17	28-29-00-02	О ПРЪСТЕН 15.5x2.6	О КОЛЬЦО	2
20	18	301.2 14.03.00	РЕЗЕРВУАР	РЕЗЕРВУАР	1
20	19	301 28.04.02	КАПАК	КРЫШКА	1
20	110	301.2 14.03.01	ТЯЛО	КОРПУС	1
20	111	БДС 1232-72/5.6	БОЛТ I М8x45-8g	БОЛТ	1
20	112	БДС 833-82	ШАЙБА 2 8Н	ШАЙБА	5
20	113	301 28.05.00	СКОБА ГОРНА /КОМПЛЕКТ/	СКОБА ВЕРХНЯЯ /В СБОРЕ/	1
20	114	301 14.00.02	ПОДЛОЖКА	ПРОКЛАДКА	1
20	115	7021 42.00.00-06	ПОМПА С ЕЛ. ДВИГАТ А10Х-7ЕС2.8/7.5/28-01	НАСОС С ЭЛЕКТРОДВИГАТЕЛЕМ	1
20	116	БДС 1235-72/5.6	БОЛТ I М8x60-8g	БОЛТ	2
20	117	БДС 744-72/5	ГАЙКА М8-ВН	ГАЙКА	2
20	118	301.2 14.04.00	ТРЪСКАЩО УСТР. С ПРЕДПАЗЕН КЛАПАН	ВСТРЯХИВАЩЕЕ УСТР. С ПРЕДОХРАНИТ. КЛАПАН	1
20	119	301.2 14.00.06	ТРЪБА	ТРУБА	1
20	120	5241-3 00.00.00	ЦИЛИНДЪР ТЕЛЕСКОПИЧЕН 9,700	ТЕЛЕСКОПИЧЕСКИ ЦИЛИНДР	1
20	121	301 07.16.00	КОЖУХ	КОЖУХ	1
20	122	301 07.15.00	ЛЕНТА СТЯГАЩА /КОМПЛЕКТ/	ЛЕНТА СТЯЖНАЯ /В СБОРЕ/	1
20	123	301 07.15.01	ЛЕНТА СТЯГАЩА	ЛЕНТА СТЯЖНАЯ	1
20	124	7005 00.03	СКОБА	СКОБА	1
20	125	БДС 55-77	ШПЛЕНТ СТОМАНЕН 5x32	ШПЛИНТ	1
20	126	3012 14.00.04	ТЪБА НАГНЕТАТЕЛНА /КОМПЛЕКТ/	ТРУБА НАПОРНАЯ /В СБОРЕ/	1
20	127	БДС 3609-73	ПРЪСТЕН I А16x22	КОЛЬЦО	2
20	128	ОН-04 51484-71	СЪЕДИНЕНИЕ ГЪВКАВО 10-Гx16-Дx18 L,620	ГИБКОЕ СОЕДИНЕНИЕ	2
20	129	301.2 14.00.05	ТРЪБА ПРЕЛИВНА /КОМПЛЕКТ/	ТРУБА СЛИВНАЯ /В СБОРЕ/	1
20	130	301 28.00.05	О ПРЪСТЕН	О КОЛЬЦО	1
20	131	301 28.00.02	НАСЛОПОКАЗАТЕЛ	НАСЛОУКАЗАТЕЛ	1
20	132	301 28.00.06	УПЛЪТНИТЕЛ	УПЛОТНЕНИЕ	1
20	133	301 28.00.04	ФЛАНЕЦ СМУКАТЕЛЕН	ФЛАНЕЦ ВСАСЫВАЩИ	1
20	134	301.2 14.00.03	БОЛТ КУХ	БОЛТ ПУСТОТЕЛЯ	1
20	135	БДС 1232-72/5.6	БОЛТ I М8x20-8g	БОЛТ	2
20	136	7005 00.00.54	ТАПА М18x1.5	ПРОБКА	1
20	137	301 28.00.03	ТРЪБА	ТРУБА	1
20	138	301.2 14.00.01	МАРКУЧ Ф25	ШЛАНГ	1
20	139	301 07.07.00	ЛЕНТА СТЯГАЩА /КОМПЛЕКТ/	ЛЕНТА СТЯЖНАЯ /В СБОРЕ/	2
20	140	БДС 1232-72/5.6	БОЛТ М6x30-8g	БОЛТ	4
20	141	БДС 833-71	ШАЙБА 2 6Н	ШАЙБА	4
20	142	7021 42.00.00-06	ПОМПА ЗЪБНА А10Х	ШЕСТЕРЕННЫ НАСОС	1
20	143		ВТУЛКА ЗЪБНА 10 42	ЗУБЧАТАЯ ВТУЛКА	1
20	144	263016 00.00-7	ДВИГАТЕЛ КОМПАУНДЕН 7ЕС2.8/7.5/28-01	КОМПАУНДЕН ЕЛЕКТРОДВИГАТЕЛ	1
20	145	ОН-04 55874-71	ПРЪСТЕН ВРЪЗВАН II Е12	КОЛЬЦО	6

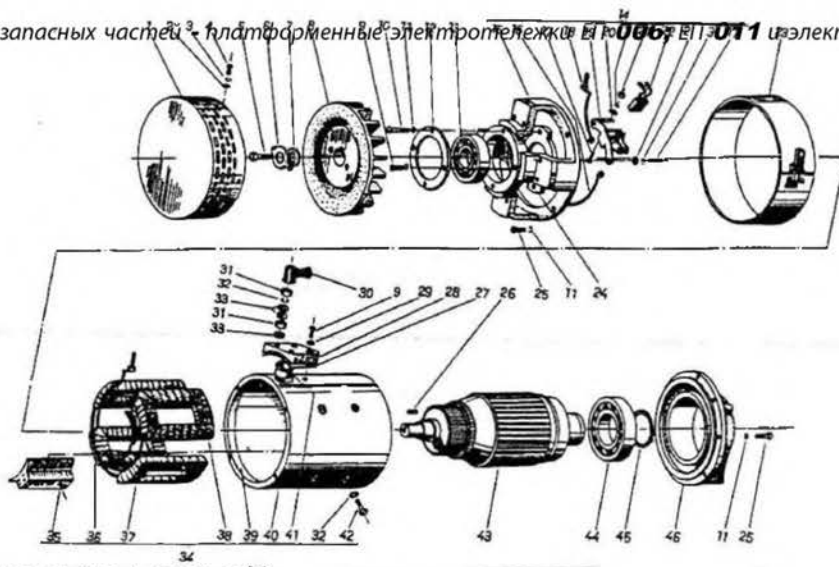

Компаундный двигатель

ФИГУРА	ПОЗИЦИЯ	КАТАЛОЖНЫЙ НОМЕР	НАИМЕНОВАНИЕ БЪЛГАРСКИ	НАИМЕНОВАНИЕ РУССКИ	КОЛИЧЕСТВО
21	1	2630.16.00.00.01	ЭЛЕКТРОДВИГАТЕЛЯ СПОМ.7ЕС2.8/7.5/2В-01	НАСОСНЫЙ ЭЛЕКТРОДВИГАТЕЛЬ	1
21	11	262012.2 409133.001.80	КОЖУХ	КОЖУХ	1
21	12	БДС 206-78	ШАЙБА ПОДЛОЖНА АМ5	ШАЙБА ПРОКЛАДОЧНАЯ	4
21	13	БДС 833-71	ШАЙБА ПРУЖИННА 5Н	ПРУЖИННАЯ ШАЙБА	28
21	14	БДС 1358-72	ВИНТ I М5x10	ВИНТ	4
21	15	БДС 1234-71	БОЛТ I М8x20	БОЛТ	1
21	16	262012-2 409898.014.80	ШАЙБА ОСИГУРИТЕЛНА	ПРЕДОХРАНИТЕЛЬНАЯ ШАЙБА	1
21	17	2620-9 409891.006.77	ШАЙБА ПОДЛОЖНА	ШАЙБА ПРОКЛАДОЧНАЯ	1
21	18	262012-2 408853.002.80	ВЕНТИЛЯТОР	ВЕНТИЛЯТОР	1
21	19	БДС 1358-72	ВИНТ I М6x14	ВИНТ	4
21	110	БДС 1358-72	ВИНТ I М6x25	ВИНТ	2
21	111	БДС 833-71	ШАЙБА ПРУЖИННА 6Н	ПРУЖИННАЯ ШАЙБА	14
21	112	262012-9 403144.001.77	КАПАЧКА ЛАГЕРНА	КРЫШКА ПОДШИПНИКА	1
21	113	БДС 4884-78	ЛАГЕР 6204-2Z	ПОДШИПНИК	1
21	114	263006.10.00	ЦИТ С ЧЕТКОДЪРЖАТЕЛИ	ЦИТ СО ЧЕТКОДЪРЖАТЕЛЯМИ	1
21	115	262012-9 403544.010.82	ЦИТ ЗАДЕН	ЦИТ ЗАДНИЙ	1
21	116	263006 11.00	ПРОВОДНИК СЪДИНИТЕЛЕН	ПРОВОД СОЕДИНИТЕЛЬНЫЙ	1
21	117	БДС 1358-72	ВИНТ I М5x14	ВИНТ	16
21	118	263006 12.00	ИЗВОД А2	ВЫВОД	1
21	119	263006 13.00	ЧЕТКОДЪРЖАТЕЛ	ЧЕТКОДЪРЖАТЕЛЬ	4
21	120	БДС 3223-74	ШАЙБА	ШАЙБА	8
21	121	БДС 1250-71	ГАЙКА М5	ГАЙКА	8
21	122	26006 10.01	ЧЕТКА ЕЗ	ЧЕТКА	4
21	123	263006 14.00	ПОЯС ПОКРИВЕН	ПОЯС ЗАЩИТНЫЙ	1
21	124	262012-12 408443.001.80	КАПАЧКА ЛАГЕРНА	КРЫШКА ПОДШИПНИКА	1
21	125	БДС 1234-71	БОЛТ I М6x20	БОЛТ	10
21	126	262012-9 506821.001.77	ШПОНКА	ШПОНКА	1
21	127	262012-9 506122.011.77	УПЛОТНИТЕЛ	УПЛОТНЕНИЕ	1
21	128	262012-9 506388.002.77	ОСНОВА	ОСНОВАНИЕ	1
21	129	БДС 206-78	ШАЙБА ПОДЛОЖНА АМ6	ШАЙБА ПРОКЛАДОЧНАЯ	2
21	130	262012-9 508725.001.77	ВТУЛКА	ВТУЛКА	2
21	131	БДС 1251-71	ГАЙКА М8	ГАЙКА	4
21	132	БДС 833-71	ШАЙБА ПОДЛОЖНА 8Н	ПРУЖИННАЯ ШАЙБА	10
21	133	262012-9 409891.003.77	ШАЙБА ПОДЛОЖНА В	ШАЙБА ПРОКЛАДОЧНАЯ	1
21	134	263006 50.00	СТАТОР	СТАТОР	1
21	135	29830 10.03	ПОЛЮС	ПОЛЮС	4
21	136	263006 56.00	БОБИНА ШУНТОВА I	КАТУШКА ШУНТОВАЯ	1
21	137	263006 51.00	БОБИНА СЕРИЙНА /КОМПЛЕКТ/	КАТУШКА СЕРИЙНАЯ	1
21	138	263006 58.00	БОБИНА ШУНТОВА II	КАТУШКА ШУНТОВАЯ	1
21	139	262012-9 507111.105.80	ИЗОЛАЦИЯ	ИЗОЛАЦИЯ	4
21	140	262012-9 403164.011.77	ТЯЛО	КОРПУС	1
21	141	262012-9 405741.001.77	ВТУЛКА	ВТУЛКА	1
21	142	БДС 2551-71	БОЛТ I М8x20	БОЛТ	8
21	143	263016 30.00	РОТОР	РОТОР	1

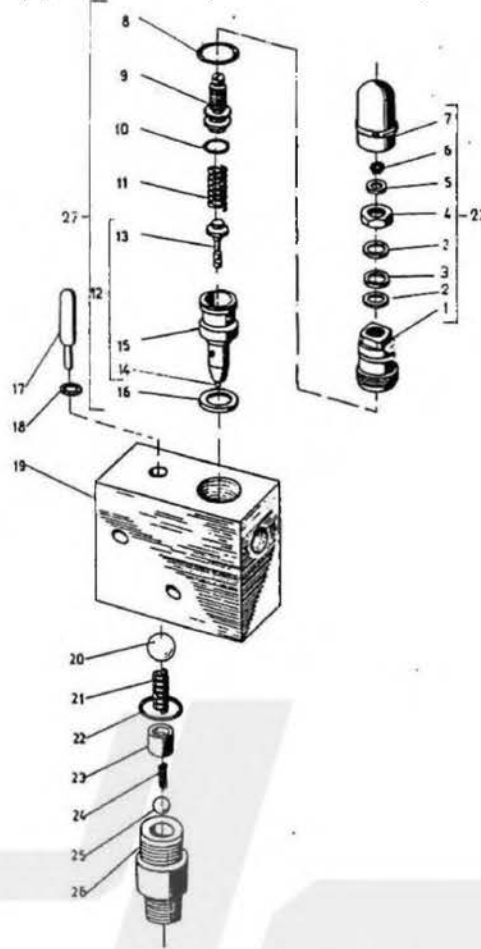

Встряхивающее у-во с предохран. клапаном

ФИГУРА	ПОЗИЦИЯ	КАТАЛОЖНЫЙ НОМЕР	НАИМЕНОВАНИЕ БЪЛГАРСКИ	НАИМЕНОВАНИЕ РУСКИ	БРОЙ К-КТ
22	1-	301.2 14.04.00	ТРСКАЩО УСТР. С ПРЕДПАЗАН КЛАПАН	ВСТРЯХИВАЩЕЕ УСТР. С ПРЕДОХРАН. КЛАПАНОМ	1
22	1	5668 00.02	ВТУЛКА С РЕЗБА	ВТУЛКА	1
22	2	12006 00.07	ШАЙБА	ШАЙБА	2
22	3	12006 00.08	ШАЙБА	ШАЙБА	1
22	4	12006 00.05	ГАЙКА	ГАЙКА	1
22	5	12006 00.06	ШАЙБА	ШАЙБА	1
22	6	БДС 2170-77	ПРЪСТЕН В10	КОЛЬЦО	1
22	7	12006 00.09	КАПАЧКА ПРЕДПАЗНА	КРЪШКА ПРЕДОХРАНИТЕЛНА	1
22	8	5652 00.09	"O" ПРЪСТЕН 23x2.5	"O" КОЛЬЦО	1
22	9	12006 00.03	ВИНТ РЕГУЛИРАЩ	ВИНТ РЕГУЛИРУЮЩИ	1
22	10	12006 00.10	"O" ПРЪСТЕН 13.3x2.4	"O" КОЛЬЦО	1
22	11	12006 00.04	ПРУЖИНА	ПРУЖИНА	1
22	12	5652 01.00	КЛАПАН - ОБЩ ВИД	КЛАПАН - ОБЩИЙ ВИД	1
22	13	12000 01.02	КЛАПАН	КЛАПАН	1
22	14	БДС 4885-75	САЧМА Б VI-6.35мм P	ШАРИК	1
22	15	5652 01.01	ТЯЛО НА КЛАПАНА	КОРПУС КЛАПАНА	1
22	16	5652 00.03	ШАЙБА	ШАЙБА	1
22	17	301 28.01.06	ШИФТ	ШИФТ	1
22	18	БДС 7947-79	"O" ПРЪСТЕН	"O" -КОЛЬЦО	1
22	19	301 28.01.01	ТЯЛО	КОРПУС	1
22	20	БДС 4885-75	САЧМА 16мм III	ШАРИК	1
22	21	301 07.08.02	ПРУЖИНА	ПРУЖИНА	1
22	22	БДС 3609-73	ПРЪСТЕН А22x27	КОЛЬЦО	1
22	23	301 28.01.04	ВТУЛКА	ВТУЛКА	1
22	24	301 28.01.03	ПРУЖИНА	ПРУЖИНА	1
22	25	БДС 4885-75	САЧМА 10 мм III	ШАРИК	1
22	26	301.2 14.04.01	ШТУЦЕР НАВИНАЕМ	ШТУЦЕР НАВИНЧИВАЩИЯСЯ	1
22	27	5668 00.00	КЛАПАН ПРЕДПАЗЕН ТИП КП/А2А1/В	КЛАПАН ПРЕДОХРАНИТЕЛЕН	1

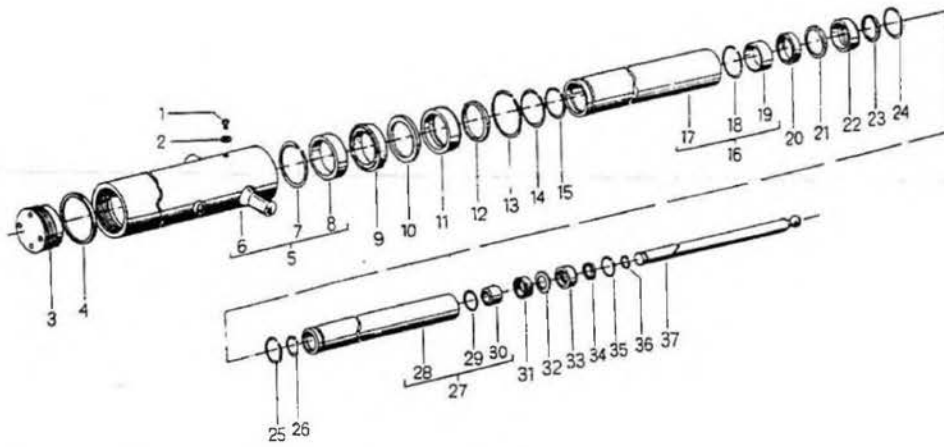

Телескопический цилиндр

№ИГУ- РА	ПОЗИ- ЦИЯ	КАТАЛОЖЕН НОМЕР	НАИМЕНОВАНИЕ БЪЛГАРСКИ	НАИМЕНОВАНИЕ РУСКИ	БРОЙ К-КТ
123	1-	5241-6 00.00.00	ЦИЛИНДЪР ТЕЛЕСКОПИЧЕН Т40 (3)	ТЕЛЕСКОПИЧЕСКИЯ ЦИЛИНДР	1
123	1	БДС 1230-72	БОЛТ М8х10	БОЛТ	1
123	2	БДС 3609-73	ПРЪСТЕН 1А8х12	КОЛЦО	1
123	3	4044 00.00.01	ГАЙКА	ГАЙКА	1
123	4	БДС 7947-83	1"0" ПРЪСТЕН 88х3.55-1	1"0" - КОЛЦО	1
123	5	5241-6 01.00.00	ЦИЛИНДЪР /КОМПЛЕКТ/	ЦИЛИНДЪР /В СБОРЕ/	1
123	6	5241.6 01.01.00	ЦИЛИНДЪР - ОБЩ ВИД	ЦИЛИНДЪР	1
123	7	4012 00.00.13	ПРЪСТЕН ОПОРЕН А88	КОЛЦО	1
123	8	4036 01.00.03	ВТУЛКА ВОДЕЩА 80	НАПРАВЛЯЮЩАЯ ВТУЛКА	1
123	9	4033 00.00.14	МАНШЕТ РИФЕЛОВ 80х88х12	МАНШЕТА	1
123	10	4038 00.0.18-02	ПРЪСТЕН ЗАЩИТЕН В80	ПРЕДОХРАНИТЕЛНОЕ КОЛЦО	1
123	11	4033 00.00.23-02	ВТУЛКА Д,80	ВТУЛКА	1
123	12	ОН 0458952-82	ЧИСТАЧ Ф80	ОЧИСТИТЕЛНОЕ КОЛЦО	1
123	13	4033 00.00.22-02	ПРЪСТЕН ОСИГУРИТЕЛЕН	ПРЕДОХРАНИТЕЛНОЕ КОЛЦО	1
123	14	4012 00.00.08	ПРЪСТЕН ОСИГУРИТЕЛЕН 80	ПРЕДОХРАНИТЕЛНОЕ КОЛЦО	1
123	15	4012 00.00.12	ПРЪСТЕН ОПОРЕН А68	КОЛЦО	1
123	16	4036 02.00.00-01	ПЛУНЖЕР 80	ПЛУНЖЕР	1
123	17	4036 02.00.01-01	ПЛУНЖЕР 80	ПЛУНЖЕР	1
123	18	4012 00.00.12	ПРЪСТЕН ПРУЖИНЕН 68	ПРУЖИННОЕ КОЛЦО	1
123	19	4036 02.00.03	ВТУЛКА ВОДЕЩА 80	НАПРАВЛЯЮЩАЯ ВТУЛКА	1
123	20	4033 00.00.13	МАНШЕТ	МАНШЕТА	1
123	21	4033 00.00.18-03	ПРЪСТЕН ЗАЩИТЕН	ПРЕДОХРАНИТЕЛНОЕ КОЛЦО	1
123	22	4033 00.00.23-03	ВТУЛКА Д60	ВТУЛКА	1
123	23	ОН04 58952-82	ЧИСТАЧ Б60	ОЧИСТИТЕЛНОЕ КОЛЦО	1
123	24	4033 00.00.22-03	ПРЪСТЕН ОСИГУРИТЕЛЕН А75	ПРЕДОХРАНИТЕЛНОЕ КОЛЦО	1
123	25	4012 00.00.07	ПРЪСТЕН ОСИГУРИТЕЛЕН А60	ПРЕДОХРАНИТЕЛНОЕ КОЛЦО	1
123	26	5241Б 00.00.08	ПРЪСТЕН ОПОРЕН А47	КОЛЦО	1
123	27	5241Б 02.00.00	ПЛУНЖЕР 60 - ОБЩ ВИД	ПЛУНЖЕР	1
123	28	5241.6 02.00.01	ПЛУНЖЕР 60	ПЛУНЖЕР	1
123	29	5241Б 00.00.08	ПРЪСТЕН ПРУЖИНЕН А47	ПРУЖИННОЕ КОЛЦО	1
123	30	5241Б 02.00.03	ВТУЛКА ВОДЕЩА 40	НАПРАВЛЯЮЩАЯ ВТУЛКА	1
123	31	5241А 00.00.12	МАНШЕТ РИФЕЛОВ 40х48х8	МАНШЕТА	1
123	32	4033 00.00.18-04	ПРЪСТЕН ЗАЩИТЕН В40	ПРЕДОХРАНИТЕЛНОЕ КОЛЦО	1
123	33	4033 00.00.23-04	ВТУЛКА 40	ВТУЛКА	1
123	34	ОН04 58952-82	ЧИСТАЧ Б40	ОЧИСТИТЕЛНОЕ КОЛЦО	1
123	37	5241Б 00.00.01	ПЛУНЖЕР 40	ПЛУНЖЕР	1
123У	35	4033 00.00.22-04	ПРЪСТЕН ОСИГУРИТЕЛЕН А55	ПРЕДОХРАНИТЕЛНОЕ КОЛЦО	1
123	36	4033 00.00.06	ПРЪСТЕН ОСИГУРИТЕЛЕН 40	ПРЕДОХРАНИТЕЛНОЕ КОЛЦО	1

24

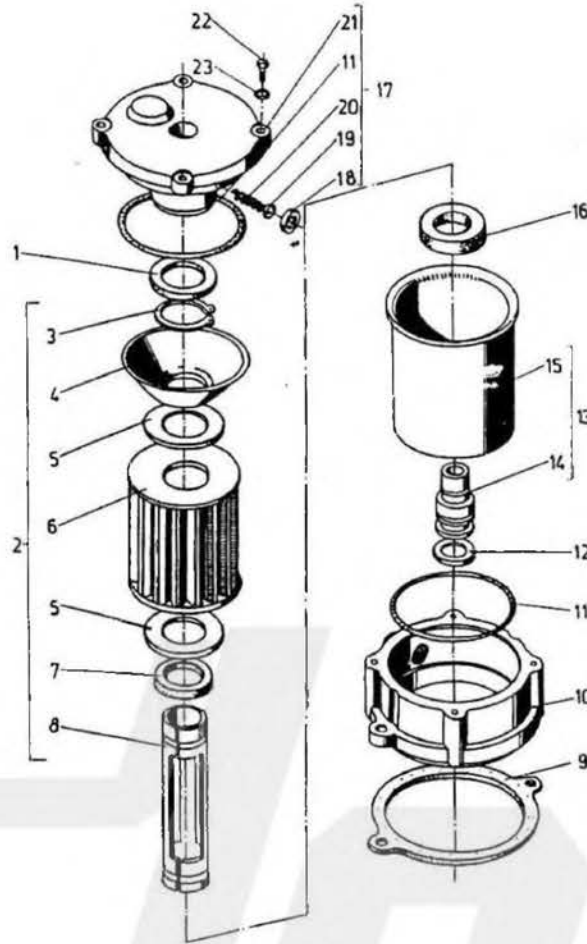

Сетчатый фильтр

ПОЗИЦИОННЫЙ НОМЕР	ПОЗИЦИЯ	КАТАЛОЖНЫЙ НОМЕР	НАИМЕНОВАНИЕ БЪЛГАРСКИ	НАИМЕНОВАНИЕ РУСКИ	КОЛИЧЕСТВО В КОМПЛЕКТЕ
24	-	5551 00.00.00	ФИЛТЪР МРЕЖЕСТ ТИП ФМ45	ФИЛТЪР СЕТЧАСТИЯ ТИПА ДМ45	1
24	1	5551 00.00.05	УПЛОТНИТЕЛ ГОРЕН	УПЛОТНЕНИЕ ВЕРХНЕЕ	1
24	2	5551 02.00.00	ФИЛТРИРАЩО УСТРОЙСТВО /КОМПЛЕКТ/	ФИЛТРИРУЩЕЕ УСТРОЙСТВО /В СБОРЕ/	1
24	3	БДС 2170-77	ПРЪСТЕН ОСИГУРИТЕЛЕН В24	ПРЕДОХРАНИТЕЛНОЕ КОЛЬЦО	1
24	4	5551 02.00.03	ФУНИЯ	ВОРОНКА	1
24	5	5551 02.00.02	ШАЙБА	ШАЙБА	2
24	6	5551 02.01.00	ФИЛТЪР /КОМПЛЕКТ/	ФИЛТЪР /В СБОРЕ/	1
24	7	5551 02.00.01	ШАЙБА УПЛОТНИТЕЛНА	УПЛОТНИТЕЛНА ШАЙБА	1
24	8	5551 02.02.00	ОС НА ФИЛТЪРА /КОМПЛЕКТ/	ОСЬ /В СБОРЕ/	1
24	9	5551 00.00.02	ГАРНИТУРА	УПЛОТНЕНИЕ	1
24	10	5551 00.00.01	КУТИЯ	КОРБОКА	1
24	11	ОН-ПК 29-67	80° ПРЪСТЕН 80x2	80° -КОЛЬЦО	2
24	12	ОН-ПК 26-67	ПРЪСТЕН УПЛОТНИТЕЛЕН 19x3	УПЛОТНИТЕЛНОЕ КОЛЬЦО	1
24	13	5551 01.00.00	ЧАША /КОМПЛЕКТ/	СТАКАН /В СБОРЕ/	1
24	14	5551 01.00.01	ВТУЛКА	ВТУЛКА	1
24	15	5551 01.00.02	ЧАША	СТАКАН	1
24	16	5551 00.00.04	УПЛОТНИТЕЛ ДОЛЕН	УПЛОТНЕНИЕ НИЖНЕЕ	1
24	17	5551 03.00.00	КАПАК НА КУТИЯТА /КОМПЛЕКТ/	КРЫШКА /В СБОРЕ/	1
24	18	5551 03.00.01	ВТУЛКА	ВТУЛКА	1
24	19	5551 03.00.03	ТАРЕЛКА НА КЛАПАНА	ТАРЕЛКА КЛАПАНА	1
24	20	5551 03.00.02	ПРУЖИНА	ПРУЖИНА	1
24	21	5551 03.01.00	КАПАК	КРЫШКА	1
24	22	БДС 1230-72/50	БОЛТ М6x16	БОЛТ	4
24	23	БДС 3609-73	ПРЪСТЕН УПЛОТНИТЕЛЕН А6x12	УПЛОТНИТЕЛНОЕ КОЛЬЦО	4

Компания «Виторс» осуществляет поставку оригинальных запасных частей на Электротележки ЕП и ЕС Balkancar

Наши телефоны: МТС 050 449-3707; Kyivstar 067 576-3707; Life 093 193-3707; E-mail: vitors@i.ua; http://www.liftcar.com.ua

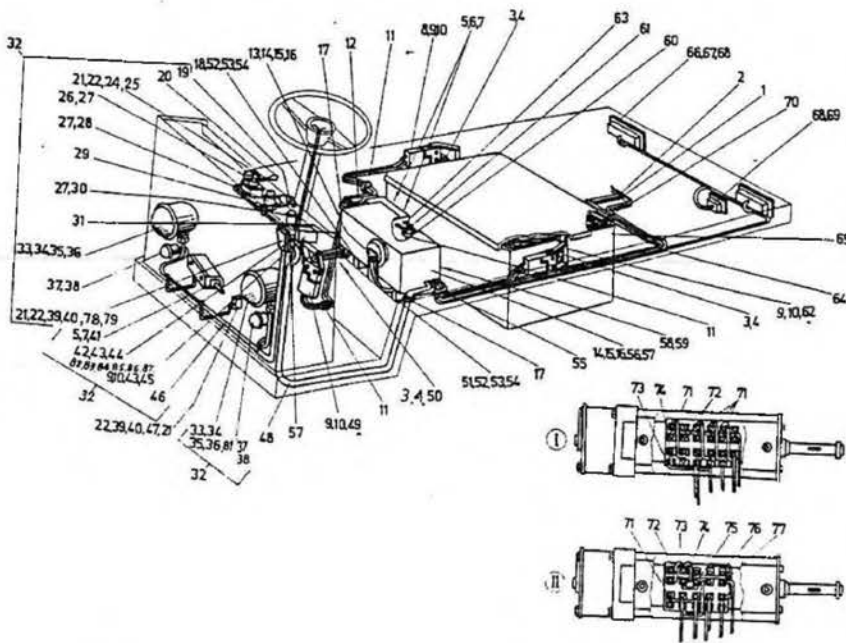

Электрооборудование

ФИГУРА	ПОЗИЦИЯ	КАТАЛОЖНЫЙ НОМЕР	НАИМЕНОВАНИЕ БЪЛГАРСКИ	НАИМЕНОВАНИЕ РУССКИ	КОЛИЧЕСТВО	К-КТ
25	-	006.2 12.00.00	УРЕДБА ЕЛЕКТРИЧЕСКА	ЭЛЕКТРООБОРУДОВАНИЕ	1	1
25	-	011.2 15.00.00	УРЕДБА ЕЛЕКТРИЧЕСКА	ЭЛЕКТРООБОРУДОВАНИЕ	1	1
25	1	006.2 12.01.00-03	ПРОВОДНИК 139, L3160	ПРОВОД	1	1
25	1	011.2 15.07.00	ПРОВОДНИК 139, L3160	ПРОВОД	1	1
25	2	006.2 12.01.00-04	ПРОВОДНИК 140, L3160	ПРОВОД	1	1
25	2	011.2 15.07.00-01	ПРОВОДНИК 140, L3160	ПРОВОД	1	1
25	3	011.2 15.00.01	ЛЕНТА ПОДЛОЖНА	ЛЕНТА ПРОКЛАДОЧНАЯ	3	3
25	4	011.2 15.00.02	ЛЕНТА СЪЯГАЩАА	ЛЕНТА СЪЯЖНАЯ	3	3
25	5	БДС 1230-75/5.6	БОЛТ I M6x16-8g	БОЛТ	5	5
25	6	БДС 744-72/5	ГАЙКА M6-74	ГАЙКА	2	2
25	7	БДС 833-72	ШАЙБА 2 6H	ПРУЖИННАЯ ШАЙБА	5	5
25	8	006.2 12.04.00	ЩЕПСЕЛНО СЪЕД. С ПРОВОДНИЦИ	ЩЕПСЕЛЬНОЕ СОЕДИНЕНИЕ С ПРОВОДАМИ	1	1
25	8	011.2 15.04.00	ЩЕПСЕЛНО СЪЕД. С ПРОВОДНИЦИ	ЩЕПСЕЛЬНОЕ СОЕДИНЕНИЕ С ПРОВОДАМИ	1	1
25	9	БДС 1358-72/5.6	ВИНТ I M5x10-8g	ВИНТ	12	12
25	10	БДС 833-72	ШАЙБА 2 5H	ПРУЖИННАЯ ШАЙБА	16	16
25	11	511 05.00.20	ВТУЛКА ГУМЕНА	РЕЗИНОВАЯ ВТУЛКА	3	3
25	12	006.2 12.01.00	ПРОВОДНИК 152 L, 1100	ПРОВОД	1	1
25	12	011.2 15.08.00.02	ПРОВОДНИК 152 L, 1400	ПРОВОД	1	1
25	13	К7Е 1031-01	КЛАКСОН К-9 12V	ЗВУКОВОЙ СИГНАЛ	1	1
25	14	БДС 1232-72/5.6	БОЛТ I M8x16-8g	БОЛТ	5	5
25	15	БДС 744-72/5	ГАЙКА M8-7H	ГАЙКА	5	5
25	16	БДС 833-72	ШАЙБА 2 8H	ПРУЖИННАЯ ШАЙБА	5	5
25	17	006 71.16.07	ВТУЛКА ГУМЕНА	РЕЗИНОВАЯ ВТУЛКА	1	1
25	18	011.2 15.09.00	КОНЗОЛ ДЕСЕН	КРОНШТЕЙН ПРАВЦА	1	1
25	19	40709 00.00.00	КЛЮЧ ЗА ОПЕРАТИВНА ВЕРИГА ТИП КОВ	КЛЮЧ ЦЕПИ УПРАВЛЕНИЯ	1	1
25	20	40879-III	РЕВЕРСОР ТИП ПРЕ 010/В	РЕВЕРС	1	1
25	21	БДС 744-72/5	ГАЙКА M4x7H	ГАЙКА	12	12
25	22	БДС 833-72	ШАЙБА 2-4H	ПРУЖИННАЯ ШАЙБА	18	18
25	24	82130	ПРЕВКЛЮЧАТЕЛ ТИП П-5	ПЕРЕКЛЮЧАТЕЛЬ	1	1
25	25	БДС 1358-72/5.6	ВИНТ I M4x12-8g	ВИНТ	4	4
25	26	36.2.908.308	ЛАМПА ЗА АРМАТУРНИ ТАБЛА - ЗЕЛЕНА	ЛАМПА ШИТА ПРИБОРОВ - ЗЕЛЕНАЯ	1	1
25	27	БДС 6310-77	ЛАМПА ЕЛЕКТРИЧЕСКА АК 1222.12V.1,5W	ЭЛЕКТРИЧЕСКАЯ ЛАМПА	3	3
25	28	36.2.908.308	ЛАМПА ЗА АРМАТУРНИ ТАБЛА - ЧЕРВЕНА	ЛАМПА ШИТА ПРИБОРОВ-КРАСНАЯ	1	1
25	29	011.2 15.01.4.00	ПРОВОДНИК 65.L, 120	ПРОВОД	1	1
25	30	36.2.908.308	ЛАМПА ЗА АРМАТУРНИ ТАБЛА - БЕЗЦВЕТНА	ЛАМПА ШИТА ПРИБОРОВ	1	1
25	31	011.2 15.01.03.00	ПРОВОДНИК 19.L, 160	ПРОВОД	1	1
25	32	011.2 15.01.00	УРЕДБА ЕЛЕКТРИЧЕСКА НА ШИТ ПРЕДЕН	ЭЛЕКТРООБОРУДОВАНИЕ ПРЕДНОГО ШИТА	1	1

25	33	006 71.16.06	ШАЙБА	ШАЙБА	4
25	34	7007 00.00.35	ПРОФИЛ ГУМЕН L,430	РЕЗИНА ПРОФИЛЬНАЯ	2
25	35	36.2 908.937	ФАРОВЕ ЧЕЛНИ	ПЕРЕДНИЕ ФАРЫ	2
25	36	БДС 7356-77	ЛАМПА ЭЛЕКТРИЧЕСКА АФ 1221 12 39/35W	ЭЛЕКТРИЧЕСКАЯ ЛАМПА	2
25	37	36.2.908.854	ФАР ГАБАРИТЕН ЗА ЭЛЕКТРОКАР	ФАРА ГАБАРИТНАЯ	2
25	38	БДС 5263-77	ЛАМПА ЭЛЕКТРИЧЕСКА АС 1283.12V.21/5W	ЭЛЕКТРИЧЕСКАЯ ЛАМПА	2
25	39	БДС 14494-78	ШАЙБА М4	ШАЙБА	10
25	40	БДС 1358-72/5.6	ВИНТ I М4х16-8g	ВИНТ	4
25	41	008407	КОМАНДОКОНТРОЛЕР КРАЧЕН ТИП 730 С 503	КОМАНДОКОНТРОЛЛЕР НОЖНОЙ	1
25	41	008408	КОМАНДОКОНТРОЛЕР КРАЧЕН ТИП 730 С 603	КОМАНДОКОНТРОЛЛЕР НОЖНОЙ	1
25	42	БДС 1359-75/5.6	ВИНТ I М5х12-8g	ВИНТ	2
25	43	БДС 744-72/5	ГАЙКА М5-7Н	ГАЙКА	4
25	44	011.2 15.01.02-01	КОНЗОЛ	КРОНШТЕЙН	1
25	45	011.2 15.01.02-00	КОНЗОЛ /КОМПЛЕКТ/	КРОНШТЕЙН /В СБОРЕ/	1
25	46	011.2 15.01.05.00	СНОП ПРОВОДНИЦИ	ПУЧОК ПРОВОДОВ	1
25	47	4432101	КЛЮЧ БЛОКИРОВЪЧЕН МАЛЪК	ВЫКЛЮЧАТЬ БЛОКИРОВОЧНЫИ	1
25	48	011.2 15.02.00	СНОП ПРОВОДНИЦИ	ПУЧОК ПРОВОДОВ	1
25	49	011.2 15.05.00 006.2 12.03.00	ЩЕПЕЛНО СЪДИНИЕ С ПРОВОДНИЦИ	ЩЕПЕЛНОЕ СОЕДИНЕНИЕ С ПРОВОДАМИ	1
25	50	011 08.00.03	ВТУЛКА ГУМЕНА	РЕЗИНОВАЯ ВТУЛКА	1
25	51	011.2 15.06.00	КОНЗОЛ ЛЯВ	ЛЕВЫИ КРОНШТЕЙН	1
25	52	БДС 1232-72/5.6	БОЛТ I М12х25-8g	БОЛТ	2
25	53	БДС 744-72/5	ГАЙКА М12-7Н	ГАЙКА	2
25	54	БДС 833-72	ШАЙБА 2-12Н	ШАЙБА	2
25	55	001.3 06.00.01	УПЛЪТНИТЕЛ	УПЛОТНЕНИЕ	3
25	56	3826.1 00.00.00	ТАБЛО ЭЛЕКРИЧЕСКО	РАСПРЕДЕЛИТЕЛЬНИИ ЩИТ	1
25	56	3833.1 00.00.00	ТАБЛО ЭЛЕКРИЧЕСКО	РАСПРЕДЕЛИТЕЛЬНИИ ЩИТ	1
25	57	3824 00.00.07	ПРУЖИНА	ПРУЖИНА	4
25	58	БДС 3148-69	КЛЕКА А 2.5 /2ЭЛЕМЕНТА/	КЛЕЙМА /2 ЭЛЕМЕНТА/	1
25	59	БДС 4894-73	ТРУБА ВИНИЛИТОВА Ф12 ЧЕРВЕНА L,560	ТРУБА ВИНИЛИТОВАЯ , ЧЕРНАЯ	1
25	60	006.2 12.01.00-02	ПРОВОДНИК 151, L 1130	ПРОВОД	1
25	60	011.2 15.08.00	ПРОВОДНИК 151, L,1.130	ПРОВОД	1
25	61	006.2 12.01.00-01	ПРОВОДНИК 150, L,920	ПРОВОД	1
25	61	011.2 15.08.00-01	ПРОВОДНИК 150, L,920	ПРОВОД	1
25	62	006.2 12.02.00	ЩЕПЕЛНО СЪДИНИЕ С ПРОВОДНИЦИ	ЩЕПЕЛНОЕ СОЕДИНЕНИЕ С ПРОВОДАМИ	1
25	62	011.2 15.03.00	ЩЕПЕЛНО СЪДИНИЕ С ПРОВОДНИЦИ	ЩЕПЕЛНОЕ СОЕДИНЕНИЕ С ПРОВОДАМИ	1
25	63	3541 00.00.00	РЕЗИСТОР ПУСКОВ	ПУСКОВОЕ СОПРОТИВЛЕНИЕ	1
25	64	006.2 12.01.00-05	ПРОВОДНИК 141 L 3500	ПРОВОД	1
25	64	011.2 15.07.00-02	ПРОВОДНИК 141 L 3500	ПРОВОД	1
25	65	80448	БАТЕРИЯ АКУМУЛАТОРНА 2x40 V.160 Ah	АКУЛЯТОРНАЯ БАТАРЕЯ	1
25	65	80391	БАТЕРИЯ АКУМУЛАТОРНА 2x40 V.250 Ah	АКУЛЯТОРНАЯ БАТАРЕЯ	1
25	66	006.2 12.00.01.07	ПРОВОДНИК L,120	ПРОВОД	1
25	66	011.2 15.00.03-04	ПРОВОДНИК L,120	ПРОВОД	1
25	67	36.2.908.704	ЗАДНО КОМБ.ОСВЕТИТЕЛНО ТЯЛО ЗА ЭЛЕКТРОКАР	ЗАДНИИ КОМБИНИРОВАННИИ ОСВЕТ.КОРПУС	2
25	68	БДС 5675-76	ЛАМПА ЭЛЕКТРИЧЕСКАЯ СФ 1232,12V,10W	ЛАМПА	6
25	69	36.2.908.507	СТОПФАР ЗА НОМЕРА НА ЭЛЕКТРОКАР	СТОП-СИГНАЛ И ФОНАРЬ ОСВЕЩЕНИЯ НОМЕР.ЗН	1
25	70	006.2 12.01.00-06	ПРОВОДНИК 142 L 3100	ПРОВОД	1
25	70	011.2 15.07.00-03	ПРОВОДНИК 142 L,3100	ПРОВОД	1
25	71	006.2 12.01.00-06	ПРОВОДНИК L,70	ПРОВОД	1
25	71	011.2 15.00.03-01	ПРОВОДНИК L,85	ПРОВОД	1
25	72	006.2 12.00.01-02	ПРОВОДНИК L,30	ПРОВОД	1
25	72	011.2 15.00.03	ПРОВОДНИК L,45	ПРОВОД	1
25	73	006.2 12.00.01	ПРОВОДНИК L,50	ПРОВОД	1
25	73	011.2 15.00.03-03	ПРОВОДНИК L,70	ПРОВОД	1
25	74	006.2 12.00.01.01	ПРОВОДНИК L,45	ПРОВОД	1
25	74	011.2 15.00.03-02	ПРОВОДНИК L,60	ПРОВОД	1
25	75	006.2 12.00.01-03	ПРОВОДНИК L,60	ПРОВОД	1
25	76	006.2 12.00.01-04	ПРОВОДНИК L,100	ПРОВОД	1
25	77	006.2 12.00.01-05	ПРОВОДНИК L,90	ПРОВОД	1
25	78	БДС 1358-72/5.6	ВИНТ I М5х12-8g	ВИНТ	2
25	79	БДС 832-76/5.	ВИНТ I М5х16-8g	ВИНТ	2
25	81	БДС 14494-78	ШАЙБА М6	ШАЙБА	3
25	82	022.746.003	ИНДИКАТОР ЗА РАЗР.НА АКУМ.БАТ.ИРАБ 40-1	ИНДИКАТОР РАЗРЯДКИ АККУМ.БАТАРЕЯ	1
25	83	82.300	РЕЛЕ ЗА ПЪТЕПОКАЗАТЕЛИ ТИП РПП	РЕЛЕ УКАЗАТЕЛЯ ПОВОРОТА	1
25	84	БДС 832-76/5.6	ВИНТ I М4х35-8g	ВИНТ	2
25	85	БДС 14494-78	ШАЙБА М6	ШАЙБА	3
25	86	БДС 14494-78	ШАЙБА М6	ШАЙБА	3
25	87	БДС 14494-78	ШАЙБА М6	ШАЙБА	3

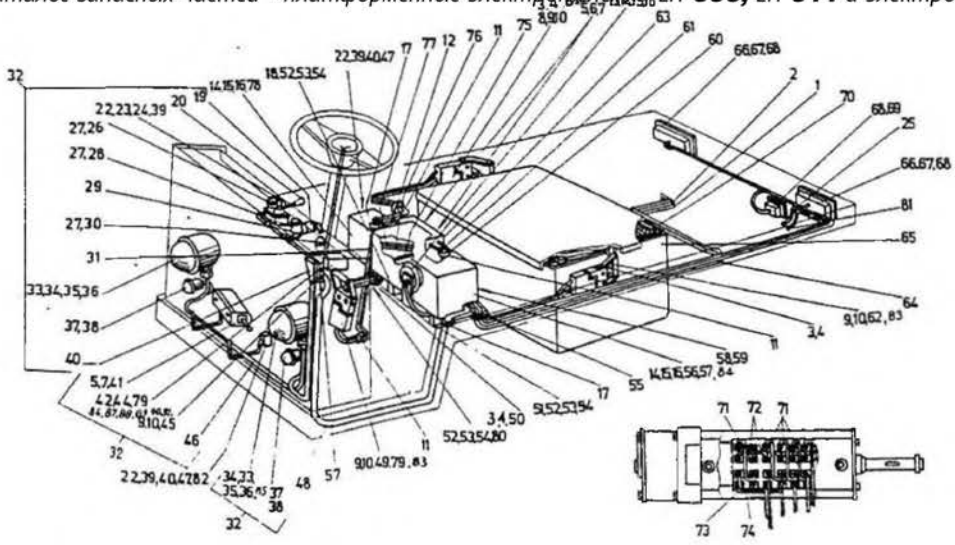

Електрооборудование

ФИГУРА	ПОЗИЦИЯ	КАТАЛОЖЕН НОМЕР	НАИМЕНОВАНИЕ БЪЛГАРСКИ	НАИМЕНОВАНИЕ РУСКИ	КОЛИЧЕСТВО	ЕДИНИЦА ИЗМЕРЕНИЯ
26	1	301.2 12.00.00	УРЕДБА ЕЛЕКТРИЧЕСКА	ЕЛЕКТРООБОРУДОВАНИЕ	1	шт
26	11	011.2 15.07.00-01	ПРОВОДНИК 140 L 3160	ПРОВОД	1	шт
26	12	011.2 15.07.00	ПРОВОДНИК 139 L 3160	ПРОВОД	1	шт
26	13	011.2 15.00.01	ЛЕНТА ПОДЛОЖНА	ЛЕНТА ПРОКЛАДЪЧНА	3	м
26	14	011.2 15.00.02	ЛЕНТА СТЯГАВА	ЛЕНТА СТЯЖНА	3	м
26	15	БДС 1232-72/5.6	БОЛТ I M6x16-8g	БОЛТ	5	шт
26	16	БДС 744-72/5	ГАЙКА M6-7H	ГАЙКА	5	шт
26	17	БДС 833-72	ШАЙБА 2-6H	ШАЙБА	5	шт
26	18	011.2 15.04.00	ЩЕПСЕЛНО СЪДИНЕНИЕ С ПРОВОДНИЦИ	ЩЕПСЕЛНОЕ СОЕДИНЕНИЕ С ПРОВОДАМИ	1	шт
26	19	БДС 1358-72/5.6	ВИНТ I M5x12-8g	ВИНТ	2	шт
26	110	БДС 833-72	ШАЙБА 2-5H	ШАЙБА	14	шт
26	111	511 05.00.20	ВТУЛКА ГУМЕНА	ВТУЛКА РЕЗИНОВАЯ	3	шт
26	112	011.2 15.08.00-02	ПРОВОДНИК 152 L,1400	ПРОВОД	1	шт
26	113	КТЕ 1031-01	КЛАКСОН К-9 : 12V	ЗВУКОВОМ СИГНАЛ	1	шт
26	114	БДС 1232-72/5.6	БОЛТ I M8x16-8g	БОЛТ	5	шт
26	115	БДС 744-72/5	ГАЙКА M8-7H	ГАЙКА	5	шт
26	116	БДС 833-72	ШАЙБА 2-8H-7H	ШАЙБА	5	шт
26	117	006 71.16.07	ВТУЛКА ГУМЕНА	ВТУЛКА РЕЗИНОВАЯ	2	шт
26	119	011.2 15.09.00	КОНЗОЛ ДЕСЕН	КРОНШТЕЙН ПРАВЯ	1	шт
26	119	40709 00.00.00	КЛЮЧ ЗА ОПЕРАТИВНАТА ВЕРИГА ТИП КОВ	КЛЮЧ ЦЕЛИ УПРАВЛЕНИЯ	1	шт
26	120	40879-III	РЕВЕРСОР ТИП ПРЕ 010/B	РЕВЕРС	1	шт
26	122	БДС 744-72/5	ГАЙКА M4-7H	ГАЙКА	16	шт
26	123	БДС 1358-72/5.6	ВИНТ I M4x12-8g	ВИНТ	2	шт
26	124	82130	ПРЕВКЛЮЧАТЕЛ ТИП П-5	ПРЕВКЛЮЧАТЕЛЬ	1	шт
26	125	301.2 12.01.00-01	ПРОВОДНИК 83 L,4050	ПРОВОД	1	шт
26	126	36.2.908.308	ЛАМПА ЗА АРМАТУРНИ ТАБЛА , ЗЕЛЕНА	ЛАМПА ПРИБОРНОГО ЦИТА-ЗЕЛЕНАЯ	1	шт
26	127	БДС 8310-77	ЛАМПА ЕЛЕКТРИЧЕСКА АК 1222,12V,1.5W	ЛАМПА	3	шт
26	128	36.2.908.308	ЛАМПА ЗА АРМАТУРНИ ТАБЛА , ЧЕРВЕНА	ЛАМПА ПРИБОРНОГО ЦИТА-КРАСНАЯ	1	шт
26	129	011.2 15.01.04-00	ПРОВОДНИК 65 L,120	ПРОВОД	1	шт
26	130	36.2.908.308	ЛАМПА ЗА АРМАТУРНИ ТАБЛА , БЕЗЦВЕТНА	ЛАМПА ПРИБОРНОГО ЦИТА	1	шт
26	131	011.2 15.01.03-00	ПРОВОДНИК 19.L,160	ПРОВОД	1	шт
26	132	301.2 12.04.00	УРЕДБА ЕЛЕКТРИЧЕСКА НА ЦИТ ПРЕДЕН	ЕЛЕКТРООБОРУДОВАНИЕ ПЕРЕДНЕГО ЦИТА	1	шт
26	133	006 71.16.06	ШАЙБА	ШАЙБА	4	шт
26	134	7907 00.00.35	ПРОФИЛ ГУМЕН L,420	РЕЗИНА ПРОФИЛНАЯ	2	шт
26	135	36.2.908.937	ФАРОВЕ ЧЕЛНИ	ФАРЫ ПЕРЕДНИЕ	2	шт
26	136	БДС 7356-77	ЛАМПА ЕЛЕКТРИЧЕСКА Aφ 1221,12V,35/35W	ЛАМПА	2	шт
26	137	36.2.908.854	ФАР ГАБАРИТЕН ЗА ЕЛЕКТРОКАРИ	ПОДФАРНИК	2	шт
26	138	БДС 5263-77	ЛАМПА ЕЛЕКТРИЧЕСКА AC 1263,12V,21/ 5W	ЛАМПА	2	шт
26	139	БДС 833-72	ШАЙБА 2-4H	ШАЙБА	16	шт
26	140	БДС 14494-76	ШАЙБА M4	ШАЙБА	12	шт
26	141	00.84.08	КОМАНДОКОНТРОЛЕР КРАЧЕН ТИП 730 C 603	КОМАНДОКОНТРОЛЕР НОЖНОМ	1	шт
26	142	011.2 15.01.01	КОНЗОЛ	КРОНШТЕЙН	1	шт

Код	Позиция	Каталожный номер	Наименование (Български)	Наименование (Руски)	СРМ
126	145	1011.2 15.01.02-00	КОНЗОЛ /КОМПЛЕКТ/	КРОНШТЕЙН /В СБОРЕ/	1
126	146	1301.2 12.04.02.00	СНОП ПРОВОДНИЦИ	ПУЧОК ПРОВОДОВ	1
126	147	14432101	КЛЮЧ БЛОКИРОВЪЧЕН МАЛЪК	БЛОКИРОВОЧНЫЙ ВЫКЛЮЧАТЕЛЬ МАЛЫЙ	2
126	148	13012 12.03.00	СНОП ПРОВОДНИЦИ	ПУЧОК ПРОВОДОВ	1
126	149	1011.2 15.05.00	ЩЕПСЕЛНО СЪЕДИНЕНИЕ С ПРОВОДНИЦИ	ЩЕПСЕЛЬНОЕ СЪЕДИНЕНИЕ С ПРОВОДАМИ	1
126	150	1011 08.00.03	ВТУЛКА ГУМЕНА	ВТУЛКА РЕЗИНОВАЯ	1
126	151	1011.2 15.06.00	КОНЗОЛ ЛЯВ	КРОНШТЕЙН ЛЕВЫЙ	1
126	152	1БДС 1232-72/5.6	БОЛТ I M12x25-8g	БОЛТ	3
126	153	1БДС 744-72/5	ГАЙКА M12-7H	ГАЙКА	3
126	154	1БДС 833-72	ШАЙБА 2-12H	ШАЙБА	3
126	155	1001.3 06.00.01	УПЛЪТНИТЕЛ	УПЛОТНЕНИЕ	3
126	156	13833.1 00.00.00	ТАБЛО ЕЛЕКТРИЧЕСКО	ЭЛЕКТРОДИТ	1
126	157	13824 00.00.07	ПРУЖИНА	ПРУЖИНА	4
126	158	1БДС 3148-69	КЛЕМА А26 /ДВА ЕЛЕМЕНТА/	КЛЕММА	1
126	159	1БДС 4894-73	ТРУБА ВИНТИЛТОВА Ø12, ЧЕРВЕНА L, 560	ТРУБА ВИНТИЛТОВАЯ	1
126	160	1011.2 15.08.00-01	ПРОВОДНИК 160 L, 920	ПРОВОД	1
126	161	1011.2 15.08.00	ПРОВОДНИК 161 L, 1130	ПРОВОД	1
126	162	1011.2 15.03.00	ЩЕПСЕЛНО СЪЕДИНЕНИЕ С ПРОВОДНИЦИ	ЩЕПСЕЛЬНОЕ СЪЕДИНЕНИЕ С ПРОВОДАМИ	1
126	163	13541 00.00.00	РЕЗИСТОР ПУСКОВ	ПУСКОВОЙ РЕЗИСТОР	1
126	164	1011.2 15.07.00-02	ПРОВОДНИК 141 L, 3500	ПРОВОД	1
126	165	180391	БАТЕРИЯ АКУМУЛАТОРНА 2x40 V, 250Ah	АККУМУЛЯТОРНАЯ БАТАРЕЯ	1
126	166	1011.2 15.00.03-04	ПРОВОДНИК L, 120	ПРОВОД	2
126	167	136.2.908.704	ЗАДНО КОМБИНИРАНО ОСВ. ТЯЛО ЗА ЕЛЕКТРОКА	КОМБИНИРОВАННЫЙ ОСВ.КОРПУС, ЗАДНИЙ	2
126	168	1БДС 5675-76	ЛАМПА ЕЛЕКТРИЧЕСКА СФ 1232, 12V10W	ЛАМПА	5
126	169	136.2.908.507	СТОПФАР ЗА НОМЕР НА ЕЛЕКТРОКАР	СТОП-СИГНАЛ И ФОНАРЬ ОСВЕЩЕНИЯ НОМ.ЗНАК	1
126	170	1011.2 15.07.00-03	ПРОВОДНИК 142 L, 3100	ПРОВОД	1
126	171	1011.2 15.00.03-01	ПРОВОДНИК L, 85	ПРОВОД	4
126	172	1011.2 15.00.03	ПРОВОДНИК L, 45	ПРОВОД	6
126	173	1011.2 15.00.03-03	ПРОВОДНИК L, 70	ПРОВОД	1
126	174	1011.2 15.00.03-02	ПРОВОДНИК L, 60	ПРОВОД	1
126	175	1301.2 12.02.00	СНОП ПРОВОДНИЦИ	ПУЧОК ПРОВОДОВ	1
126	176	1301.2 12.01.00	ПРОВОДНИК 84. L, 1000	ПРОВОД	1
126	177	1301.2 12.01.00-02	ПРОВОДНИК 94. L, 1250	ПРОВОД	1
126	178	13851 00.00.00	ТАБЛО ЕЛЕКТРИЧЕСКО ДОПОЛНИТЕЛНО	ЭЛЕКТРОДИТ ДОПОЛНИТЕЛЬНЫЙ	1
126	179	1БДС 744-72/5	ГАЙКА M5-7H	ГАЙКА	4
126	180	1301.2 12.06.00	КОНЗОЛ	КРОНШТЕЙН	1
126	181	1301.2 12.01.00-03	ПРОВОДНИК 82. L, 3900	ПРОВОД	1
126	182	1БДС 1358-72/5.6	ВИНТ I M4x16-8g	ВИНТ	4
126	183	1БДС 1358-72/5.6	ВИНТ M5x10-8g	ВИНТ	12
126	185	1БДС 14494-78	ШАЙБА M6	ШАЙБА	3
126	186	1022.746.003	ИНДИКАТОР ЗА РАЗР.НА АКУМ.БАТ.ИРАБ 40-I	ИНДИКАТОР РАЗРЯДКИ АККУМ.БАТАРЕИ	1
126	187	182.300	РЕЛЕ ЗА ПЪТЕПОКАЗАТЕЛИ ТИП РПП	РЕЛЕ УКАЗАТЕЛЯ ПОВОРОТА	1
126	188	1БДС 832-76/5.6	ВИНТ I M4x38-8g	ВИНТ	2
126	189	1БДС 1250-71/5	ГАЙКА M4-7H	ГАЙКА	2
126	190	1БДС 832-76/5.6	ВИНТ I M6x16-8g	ВИНТ	1
126	191	1БДС 14494-78	ШАЙБА M6	ШАЙБА	1

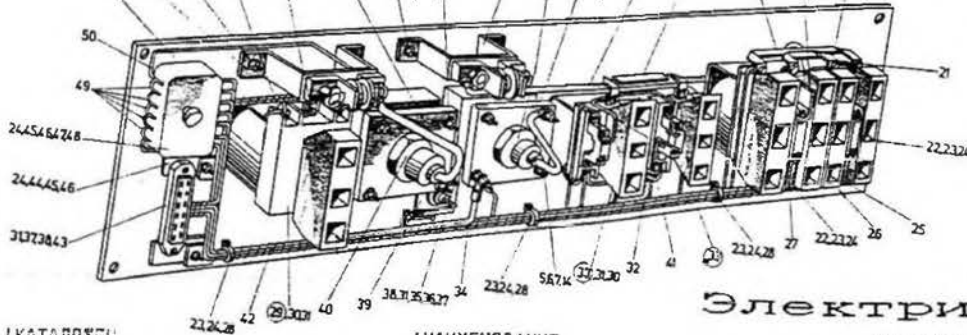

Электрический щит

ФИГУРА	ПОЗИЦИЯ	КАТАЛОЖНЫЙ НОМЕР	НАИМЕНОВАНИЕ БЪЛГАРСКИ	НАИМЕНОВАНИЕ РУССКИ	КОЛИЧЕСТВО (БРОЯ)	КОД (К-КТ)
27	-	3826.1 00.00.00	ТАБЛО ЭЛЕКТРИЧЕСКО	РАСПРЕДЕЛИТЕЛЬНЫЙ ЩИТ	1	1
27	-	3833.1 00.00.00	ТАБЛО ЭЛЕКТРИЧЕСКО	РАСПРЕДЕЛИТЕЛЬНЫЙ ЩИТ	1	1
27	11	3826.1 00.01.00	ПЛОЩА /КОМПЛЕКТ/	ПЛИТА /В СБОРЕ/	1	1
27	11	3833.1 00.01.00	ПЛОЩА /КОМПЛЕКТ/	ПЛИТА /В СБОРЕ/	1	1
27	12	3826 10.00.400	ПРЕДПАЗИТЕЛ /КОМПЛЕКТ/	ПРЕДОХРАНИТЕЛЬ / В СБОРЕ/	2	1
27	13	3833 00.00.001	ВТУЛКА ДИСТАНЦИОННА	ВТУЛКА РАСПОРНАЯ	2	1
27	14	БДС 1234-71/5.6	БОЛТ I M5x40-8g	БОЛТ	2	1
27	15	БДС 744-72/5	ГАЙКА M6-7H	ГАЙКА	6	1
27	16	БДС 833-72	ШАЙБА 2-6H	ШАЙБА	8	1
27	17	БДС 206-78	ШАЙБА AM6 НОРМАЛНА	НОРМАЛЬНАЯ ШАЙБА	8	1
27	18	3812 00.03.00	КОНТУР ИСКРОГАСЯЩ	ИСКРОГАСИТЕЛЬНЫЙ КОНТУР	3	1
27	19	3826 00.00.001	ШИНА МЕДНА	МЕДНАЯ ШИНА	1	1
27	19	3826 00.00.001	ШИНА МЕДНА	МЕДНАЯ ШИНА	1	1
27	110	3811 30.00.00.2	ИЗОЛЯЦИЯ	ИЗОЛЯЦИЯ	2	1
27	111	3811 30.00.00.1	ВТУЛКА ИЗОЛЯЦИОННА	ИЗОЛЯЦИОННАЯ ВТУЛКА	4	1
27	113	БДС 832-76/5.6	ВИНТ I M6x12-8g	ВИНТ	2	1
27	115	3811.3 01.00.00.00	ДИОД /КОМПЛЕКТ/	ДИОД /В СБОРЕ/	1	1
27	116	3833.1 00.04.00	ПРОВОДНИК	ПРОВОД	1	1
27	118	7007 00.00.196	ШИНА ИЗОЛИРАНА	ШИНА ИЗОЛИРОВАННАЯ	1	1
27	119	3833.1 00.04.00-01	ПРОВОДНИК	ПРОВОД	2	1
27	120	7007 00.08.00	ШИНА ИЗОЛИРАНА	ШИНА ИЗОЛИРОВАННАЯ	1	1
27	121	3833.1 00.04.00-02	ПРОВОДНИК	ПРОВОД	1	1
27	122	42353	КОНТАКТОР КПД-5.100A,40V	КОНТАКТОР	2	1
27	123	БДС 832-76/5.6	ВИНТ I M5x12-8g	ВИНТ	11	1
27	124	БДС 833-72	ШАЙБА 2-6H	ШАЙБА	15	1
27	125	7007 00.07.00	ШИНА ИЗОЛИРАНА	ИЗОЛИРОВАННАЯ ШИНА	1	1
27	126	3828 00.02.00	ШИНА ИСКРОГАСЯЩА	ИСКРОГАСИТЕЛЬНАЯ ШИНА	2	1
27	127	7007 00.06.00	КОНТУР ИЗОЛИРАН	ИЗОЛИРОВАННЫЙ КОНТУР	1	1
27	128	3823 00.00.12	СКОБА	СКОБА	3	1
27	129	4237101 00.00	КОНТАКТОР КПЕ-4,63A,40V	КОНТАКТОР	1	1
27	130	БДС 832-76/5.6	ВИНТ I M4x10-8g	ВИНТ	12	1
27	131	БДС 833-82	ШАЙБА 2-4H	ШАЙБА	16	1
27	132	3833.1 00.04.00	ПРОВОДНИК	ПРОВОД	1	1
27	133	4237102	КОНТАКТОР КПЕ-4,63A,40V	КОНТАКТОР	2	1
27	134	3826 10.00.500	ШИНА ИЗОЛИРАНА	ИЗОЛИРОВАННАЯ ШИНА	1	1
27	135	3812 00.00.09	ВТУЛКА ДИСТАНЦИОННА	ВТУЛКА РАСПОРНАЯ	2	1
27	136	БДС127 36 БДС 832-76/5.6	ВИНТ I M4x25-8g	ВИНТ	1	1
27	137	БДС 744-72/5	ГАЙКА M4-7H	ГАЙКА	4	1
27	138	БДС 206-78	ШАЙБА AM4,НОРМАЛНА	НОРМАЛЬНАЯ ШАЙБА	4	1
27	139	3826 00.20.00	ПЛАНКА /КОМПЛЕКТ/	ПЛАНКА /В СБОРЕ/	1	1
27	140	3827 00.35.00	ДИОД /КОМПЛЕКТ/	ДИОД /В СБОРЕ/	1	1
27	141	3826.1 00.03.00	ПРОВОДНИК	ПРОВОД	2	1
27	142	3833.1 00.02.00	СНОП ПРОВОДНИЦИ	ПУЧОК ПРОВОДОВ	1	1
27	143	БДС 832-76/5.6	ВИНТ I M4x6-8g	ВИНТ	2	1
27	144	3812 00.00.05	СКОБА	СКОБА	2	1
27	145	БДС 832-76/5.6	ВИНТ I M5x16-8g	ВИНТ	4	1
27	146	БДС 744-72/5	ГАЙКА M5-7H	ГАЙКА	4	1
27	147	4840-771	ПРЕДПАЗИТЕЛ 8A	ПРЕДОХРАНИТЕЛЬ	6	1
27	148	БДС 5003-73	ТАБЛО ЗА ПРЕДПАЗИТЕЛИ ТИП ТП 6-1	ЩИТ ПРЕДОХРАНИТЕЛЬНЕН	1	1
27	149	7007 00.00.157	ПРОВОДНИК	ПРОВОД	4	1
27	150	3833.1 00.05.00	ПРОВОДНИК	ПРОВОД	1	1

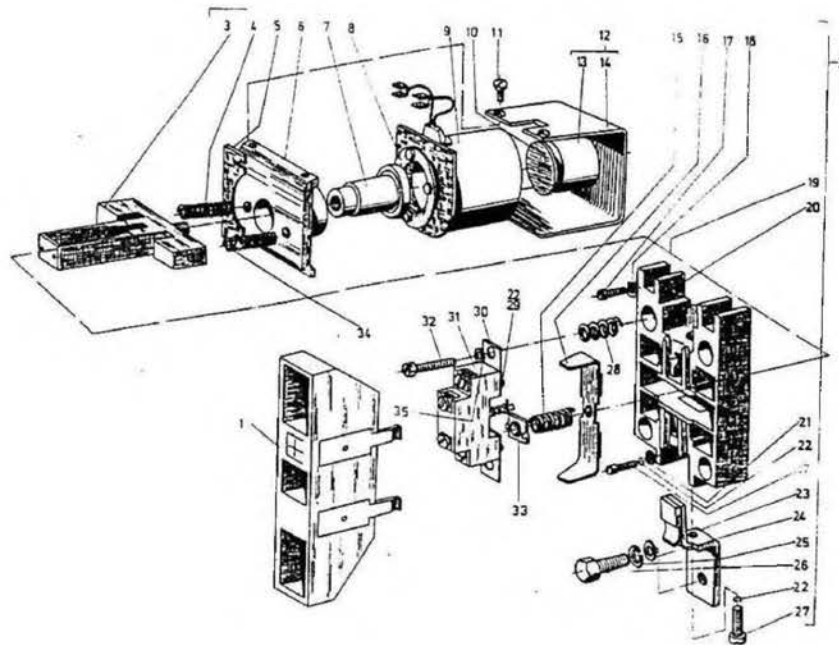

Контактор КРЕ-4

ФИГУРА	ПОЗИЦИЯ	КАТАЛОЖНЫЙ НОМЕР	НАИМЕНОВАНИЕ БЪЛГАРСКИ	НАИМЕНОВАНИЕ РУСКИ	КОЛИЧЕСТВО К-КТ
28	1	4237102 00.00	КОНТАКТОР КРЕ-4 63А, 40 V	КОНТАКТОР	1
28	11	42369 08.00	КАМЕРА ДЪГОГАСИТЕЛНА	ДУГОГАСИТЕЛЬНАЯ КАМЕРА	1
28	12	42371 01.00	ОСНОВЕН ВЪЗЕЛ	ОСНОВНАЯ ГРУППА	1
28	13	42371 03.00	КОНТАКТОНОСАЧ /КОМПЛЕКТ/	КОНТАКТОДЕРЖАТЕЛЬ /В СБОРЕ/	1
28	14	42371 01.06	ПРУЖИНА ВЪЗВРАТНА	ПРУЖИНА ВОЗВРАТНАЯ	1
28	15	42371 01.02	ПОДЛОЖКА ЗА РЕГУЛИРАНЕ 1	ШАЙБА РЕГУЛИРОВОЧНАЯ	3
28	16	42371 01.02	ПОДЛОЖКА ЗА РЕГУЛИРАНЕ 0,5	ШАЙБА РЕГУЛИРОВОЧНАЯ	6
28	18	42371 01.02	ПОДЛОЖКА ЗА РЕГУЛИРАНЕ 0,5	ШАЙБА РЕГУЛИРОВОЧНАЯ	2
28	16	42371 04.00	ПЛОЧА /КОМПЛЕКТ/	ПЛИТА /В СБОРЕ/	1
28	17	42371 07.00	КОТВА /КОМПЛЕКТ/	ЯКОРЬ /В СБОРЕ/	1
28	18	42371 01.07	УПЛЪТНИТЕЛ	УПЛОТНЕНИЕ	1
28	19	42371 05.00	БОБИНА 40 IV	КАТУШКА	1
28	110	42371 01.04	ПОДЛОЖКА НЕМАГНИТНА	ПРОКЛАДКА НЕМАГНИТНАЯ	1
28	111	19.053 175-Л	ВИНТ М4x6 ЗН 75x66	ВИНТ	4
28	112	42371 06.00	ЯРЕМ /КОМПЛЕКТ/	ЯРМО /В СБОРЕ/	1
28	113	42371 06.02	СЪРДЕЧНИК	СЕРДЕЧНИК	1
28	114	42371 06.01	ЯРЕМ	ЯРМО	1
28	115	42369 01.04	ПРУЖИНА КОНТАКТНА	ПРУЖИНА КОНТАКТНАЯ	1
28	116	42369 04.00	МОСТ КОНТАКТЕН /КОМПЛЕКТ/	МОСТ КОНТАКТНЫЙ /В СБОРЕ/	1
28	117	19.050 180-Л	ВИНТ М4x14 ЗН 73-66	ВИНТ	6
28	118	42010 02.03	ШАЙБА СВОДЕСТИА 0.2	ШАЙБА	4
28	119	19.350 186-Л	ГАЙКА М4 ЗН 95-66	ГАЙКА	2
28	120	42371 08.00	ОСНОВА /КОМПЛЕКТ/	ОСНОВАНИЕ /В СБОРЕ/	1
28	121	19.507 024-Л	ШАЙБА ПОДЛОЖНА М4ЗН 79-69	ШАЙБА	4
28	122	19.535 004-Л	ШАЙБА ПРУЖИННА М4 ЗН 80-66	ШАЙБА ПРУЖИННАЯ	6
28	123	42369 03.00	КОНТАКТ НЕПОДВИЖЕН /КОМПЛЕКТ/	НЕПОДВИЖНЫЙ КОНТАКТ /В СБОРЕ/	2
28	124	19.505 106-Л	ШАЙБА ПОДЛОЖНА М6 ЗН 79-69	ШАЙБА	2
28	125	19.535 106-Л	ШАЙБА ПРУЖИННА М6 ЗН 80-66	ШАЙБА ПРУЖИННАЯ	2
28	126	19.050 223-Л	ВИНТ М6x14 ЗН 73-66	ВИНТ	2
28	127	19.050 181-Л	ВИНТ М4x16 ЗН 73-66	ВИНТ	2
28	128	42353 00.02	ПРУЖИНА ЗАКРЕПВАЩА	ПРУЖИНА ФИКСАТОРНАЯ	2
28	129	19.050 177-Л	ВИНТ М4x8 ЗН 73-66	ВИНТ	2
28	130	42353 00.01	ПЛАСТИНА ЗАКОНТРИЩА	ПЛАСТИНА	4
28	131	42353 02.00	КОНТАКТ ПОМОЩЕН	ВОСПОМОГАТЕЛЬНЫЙ КОНТАКТ	1
28	132	19.050 185	ВИНТ М4x25 ЗН 73-66	ВИНТ	4
28	133	42369 01.06	УПОР	ОПОРА	1

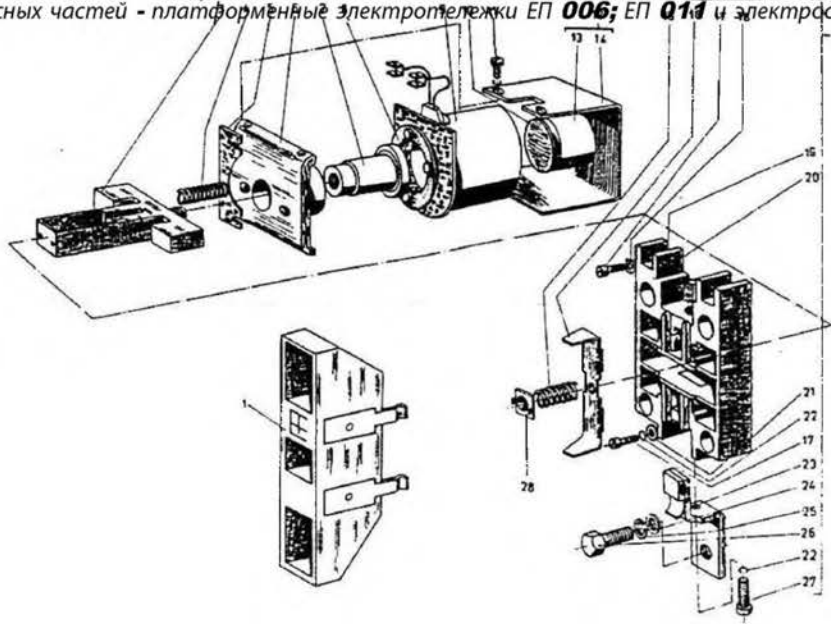

Контактор КПД-4

ФИГУРА	ПОЗИЦИЯ	КАТАЛОЖНЫЙ НОМЕР	НАИМЕНОВАНИЕ		КОЛ-ВО
			БЪЛГАРСКИ	РУССКИ	
129	-	4237101 00.00	КОНТАКТОР ЗА ПОСТ.ТОК ЕДН.П.КПЕ-4.63A40	КОНТАКТОР ПОСТОЯННОГО ТОКА,ОДНОПОЛЮСНЫЙ	1
129	1	42369 08.00	КАМЕРА ДЪГОГАСИТЕЛНА	ДУГОГАСИТЕЛЬНАЯ КАМЕРА	1
129	2	42371 20.00	ОСНОВЕН ВЪСЕЛ	ОСНОВНОЙ УЗЕЛ	1
129	3	42371 03.00	КОНТАКТОНОСАЧ /КОМПЛЕКТ/	КОНТАКТОДЕРЖАТЕЛЬ /В СБОРЕ/	1
129	4	49917 00.10	ПРУЖИНА ВЪЗВРАТНА	ВЪЗВРАТНАЯ ПРУЖИНА	2
129	5	42371 01.02	ПОДЛОЖКА ЗА РЕГУЛИРАНЕ	РЕГУЛИРОВАЧНА ПРОКЛАДКА	10
129	6	42371 04.00	ПЛОЧА /КОМПЛЕКТ/	ПЛИТА /В СБОРЕ/	1
129	7	42371 07.00	КОТВА /КОМПЛЕКТ/	ЯКОРЬ /В СБОРЕ/	1
129	8	42371 01.07	УПЛЪТНИТЕЛ	УПЛОТНЕНИЕ	1
129	9	42371 05.00	БОБИНА 40 V	КАТУШКА	1
129	10	42371 01.04	ПОДЛОЖКА НЕМАГНИТНА	ПРОКЛАДКА НЕМАГНИТНАЯ	1
129	11	9.050 177-Л	ВИНТ М4x8 ЗН 73-66	ВИНТ	4
129	12	42371 06.00	ЯРЕМ /КОМПЛЕКТ/	ЯРМО /В СБОРЕ/	1
129	13	42371 06.02	СЪРДЕЧНИК	СЕРДЕЧНИК	1
129	14	42371 06.01	ЯРЕМ	ЯРМО	1
129	15	42369 01.04	ПРУЖИНА КОНТАКТНА	КОНТАКТНА ПРУЖИНА	1
129	16	42369 04.00	МОСТ КОНТАКТЕН /КОМПЛЕКТ/	КОНТАКТНЫЙ МОСТ /В СБОРЕ/	1
129	17	9.050 180-Л	ВИНТ М4x14 ЗН 73-66	ВИНТ	6
129	18	42010 02.03	ШАЙБА СВОДЕСТА	ШАЙБА	2
129	19	9.350 186-Л	ГАЙКА М4 ЗН 95-66	ГАЙКА	2
129	20	42371 02.01	ОСНОВА	ОСНОВАНИЕ	1
129	21	9.505 024-Л	ШАЙБА ПОДЛОЖНА М4 ЗН 79-69	ШАЙБА	4
129	22	9.535 004-Л	ШАЙБА ПРУЖИННА М4 ЗН 80-66	ПРУЖИННАЯ ШАЙБА	10
129	23	42369 03.00	КОНТАКТ НЕПОДВИЖЕН /КОМПЛЕКТ/	НЕПОДВИЖНЫЙ КОНТАКТ /В СБОРЕ/	2
129	24	9.505 106-Л	ШАЙБА ПОДЛОЖНА М6 ЗН 79-69	ШАЙБА	2
129	25	9.535 106-Л	ШАЙБА ПРУЖИННА М6 ЗН 80-66	ПРУЖИННАЯ ШАЙБА	2
129	26	9.050 223-Л	ВИНТ М6x14 ЗН 73-66	ВИНТ	2
129	27	9.050 181-Л	ВИНТ М4x16 ЗН 73-66	ВИНТ	2
129	28	42369 01.06	УПОР	УПОР	1

Компания «Виторс» осуществляет поставку оригинальных запасных частей на Электротележки ЕП и ЕС Balkancar

Наши телефоны: МТС 050 449-3707; Kyivstar 067.576-3707; Life 093 193-3707; E-mail: vitors@i.ua; http://www.liftcar.com.ua

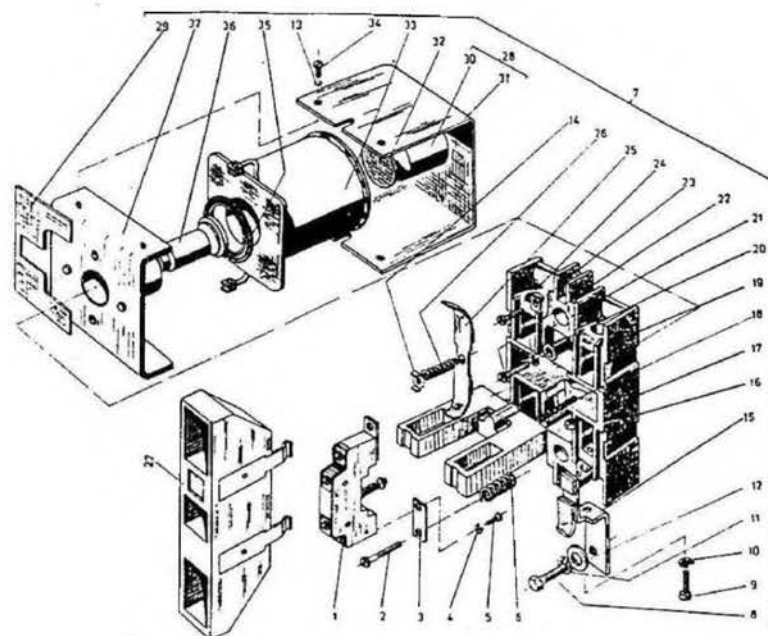

Контактор КПД-5

ФИГУРА	ПОЗИЦИЯ	КАТАЛОЖНЫЙ НОМЕР	НАИМЕНОВАНИЕ БЪЛГАРСКИ	НАИМЕНОВАНИЕ РУССКИ	КОЛИЧЕСТВО
130	1	142353 00.00	КОНТАКТОР КПД-5 100А.40V	КОНТАКТОР	1
130	11	142353 02.00	КОНТАКТ ПОМОЩЕН	ВСПОМОГАТЕЛЬНЫЙ КОНТАКТ	1
130	12	193050 184-Л	ВИНТ М4x22 ЗН 73-66	ВИНТ	2
130	13	142353 00.01	ПЛАСТИНА ЗАКРЕПВАЩА	ПЛАСТИНА	2
130	14	19.535 004-Л	ШАЙБА ПРУЖИННА М4 ЗН 80-66	ПРУЖИННАЯ ШАЙБА	2
130	15	19.050 177-Л	ВИНТ М4x8 ЗН 73-66	ВИНТ	2
130	16	142353 00.02	ПРУЖИНА ЗАКРЕПВАЩА	ПРУЖИНА ФИКСАТОРНАЯ	2
130	17	142353 01.00	ОСНОВЕН ВЪЗЕЛ	ОСНОВНАЯ ГРУППА	1
130	18	БДС 251-71/4D	БОЛТ М8x16	БОЛТ	4
130	19	19.050 202-Л	ВИНТ М5x20 ЗН 73-66	ВИНТ	4
130	110	19.535 005-Л	ШАЙБА ПРУЖИННА М5 ЗН 80-66	ПРУЖИННАЯ ШАЙБА	4
130	111	19.535 107-Л	ШАЙБА ПРУЖИННА М8 ЗН 80-66	ПРУЖИННАЯ ШАЙБА	4
130	112	19.505 107-Л	ШАЙБА ПОДЛОЖНА М8 ЗН 79-69	ШАЙБА	4
130	113	19.535 005-Л	ШАЙБА ПРУЖИННА М5 ЗН 80-66	ПРУЖИННАЯ ШАЙБА	4
130	114	142355 01.06	УПОР	ОПОР	2
130	115	142353 04.00	КОНТАКТ НЕПОДВИЖЕН /КОМПЛЕКТ/	НЕПОДВИЖНЫЙ КОНТАКТ /В СБОРЕ/	4
130	116	142353 03.00	ОСНОВА /КОМПЛЕКТ/	ОСНОВАНИЕ /В СБОРЕ/	1
130	117	19.350 167-Л	ГАЙКА М5 ЗН 95-66	ГАЙКА	4
130	118	142353 01.01	ПРУЖИНА ВЪЗВРАТНА	ПРУЖИНА ВОЗВРАТНАЯ	2
130	119	142353 18.00	КОНТАКТОДЪРЖАЧ	КОНТАКТОДЕРЖАТЕЛЬ	1
130	120	19.505 106-Л	ШАЙБА ПОДЛОЖНА М6 ЗН 79-69	ШАЙБА	2
130	121	19.535 106-Л	ШАЙБА ПРУЖИННА М6 ЗН 80-66	ПРУЖИННАЯ ШАЙБА	2
130	122	19.050 223-Л	ВИНТ М6x14 ЗН 73-66	ВИНТ	2
130	123	142010 02.03	ШАЙБА СВОДЕСТА	ШАЙБА	2
130	124	19.050 180-Л	ВИНТ М4x14 ЗН 73-66	ВИНТ	2
130	125	142353 05.00	КОНТАКТЕН МОСТ /КОМПЛЕКТ/	КОНТАКТНЫЙ МОСТ /В СБОРЕ/	2
130	126	142353 01.03	ПРУЖИНА КОНТАКТНА	ПРУЖИНА КОНТАКТНАЯ	2
130	127	142353 09.00	КАМЕРА ДЪГОГАСИТЕЛНА	ДУГОГАСИТЕЛЬНАЯ КАМЕРА	2
130	128	142353 08.00	ЯРЕМ /КОМПЛЕКТ/	ЯРМО /В СБОРЕ/	2
130	129	142353 01.04	ПОДЛОЖКА ЗА РЕГУЛИРАНЕ	ШАЙБА РЕГУЛИРОВОЧНАЯ	1
130	130	142353 08.02	СЪРДЕЧНИК	СЕРДЕЧНИК	1
130	131	142353 08.01	ЯРЕМ	ЯРМО	1
130	132	142353 01.07	ПОДЛОЖКА НЕМАГНИТНА	ШАЙБА НЕМАГНИТНАЯ	1
130	133	142353 07.00	СОБИНА 40V	КАТУШКА	1
130	134	19.050 197-Л	ВИНТ М5x10 ЗН 73-66	ВИНТ	4
130	135	149919 00.08	АМОРТИЗАТОР	АМОРТИЗАТОР	2
130	136	142353 15.00	КОТВА /КОМПЛЕКТ/	КОТВА /В СБОРЕ/	1
130	137	142353 06.00	ПЛАКА /КОМПЛЕКТ/	ПЛАКА /В СБОРЕ/	1

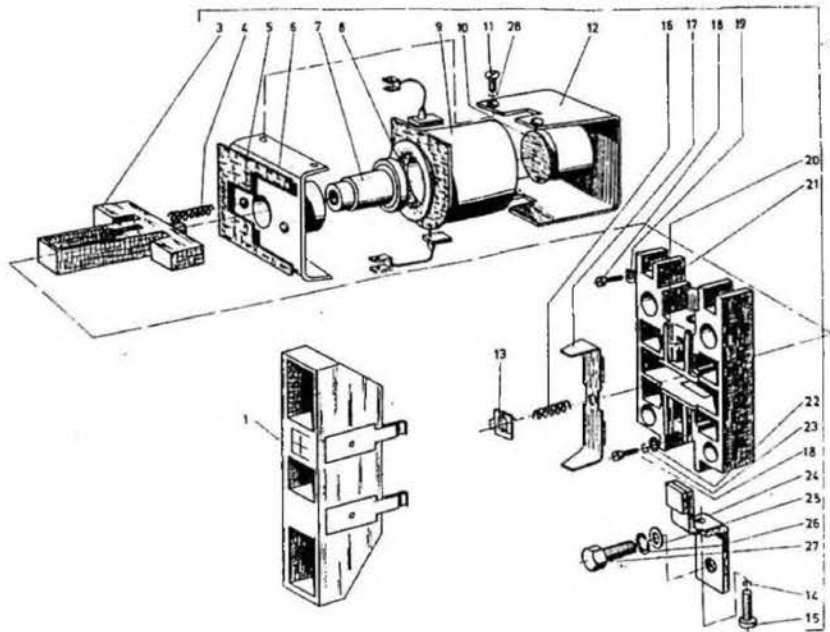

Контактор КПЕ-5

ФИГУРА	ПОЗИЦИЯ	КАТАЛОЖЕН НОМЕР	НАИМЕНОВАНИЕ БЪЛГАРСКИ	НАИМЕНОВАНИЕ РУСКИ	БРОЙ К-КТ
131	-	14235501	КОНТАКТОР КПЕ-5 100 А 40V	КОНТАКТОР	1
131	1	142353 09.00	КАМЕРА ДЪГОГАСИТЕЛНА	ДУГОГАСИТЕЛНА КАМЕРА	1
131	2	142355 07.00	ОСНОВНА ГРУПА	ОСНОВНАЯ ГРУППА	1
131	3	142355 03.00	КОНТАКТОНОСАЧ	КОНТАКТОДЕРЖАТЕЛЬ	1
131	4	149917 00.02	ПРУЖИНА ВЪЗВРАТНА	ВОЗВРАТНА ПРУЖИНА	2
131	5	142355 01.01	ПОДЛОЖКА ЗА РЕГУЛИРАНЕ	РЕГУЛИРОВАЧНА ПРОКЛАДКА	7
131	6	142355 04.00	ПЛОЧА /КОМПЛЕКТ/	ПЛИТА /В СБОРЕ/	1
131	7	142353 15.00	КОТВА /КОМПЛЕКТ/	ЯКОРЬ /В СБОРЕ/	1
131	8	149918 00.08	АМОРТИЗАТОР	АМОРТИЗАТОР	1
131	9	142355 05.00	БОБИНА 40 V	КАТУШКА	1
131	10	142353 01.07	ПОДЛОЖКА НЕМАГНИТНА	НЕМАГНИТНА ПРОКЛАДКА	1
131	11	19.050 194-Л	ВИНТ М5x8 ЗН 73-66	ВИНТ	4
131	12	142355 06.00	ЯРЕМ /КОМПЛЕКТ/	ЯРКО /В СБОРЕ/	1
131	13	142355 001.06	УПОР	ОПОРА	1
131	14	19.538 005-Л	ШАЙБА ПРУЖИННА М5 ЗН 80-66	ПРУЖИННА ШАЙБА	2
131	15	19.050 202-Л	ВИНТ М5x20 ЗН -66	ВИНТ	2
131	16	142353 01.03	ПРУЖИНА КОНТАКТНА	ПРУЖИНА КОНТАКТНАЯ	1
131	17	142353 05.00	КОНТАКТЕН МОСТ /КОМПЛЕКТ/	КОНТАКТНАЯ МОСТ /В СБОРЕ/	1
131	18	19.050 180-Л	ВИНТ М4x14 ЗН 73-66	ВИНТ	6
131	19	142010 02.03	ШАЙБА СВОДЕСТА	ШАЙБА	2
131	20	19.350 167-Л	ГАЙКА М5 ЗН 95-66	ГАЙКА	2
131	21	142355 02.00	ОСНОВА /КОМПЛЕКТ/	ОСНОВАНКЕ /В СБОРЕ/	1
131	22	19.508 024-Л	ШАЙБА ПОДЛОЖНА М14 ЗН 79-69	ШАЙБА	4
131	23	19.538 004-Л	ШАЙБА ПРУЖИННА М4 ЗН 80-66	ШАЙБА ПРУЖИННАЯ	4
131	24	142353 04.00	НЕПОДВИЖЕН КОНТАКТ /КОМПЛЕКТ/	НЕПОДВИЖНЫЙ КОНТАКТ /В СБОРЕ/	2
131	25	19.538 107-Л	ШАЙБА ПОДЛОЖНА М8 ЗН 79-69	ШАЙБА	2
131	26	19.538 107-Л	ШАЙБА ПРУЖИННА М8 ЗН 80-66	ШАЙБА ПРУЖИННАЯ	2
131	27	1600 2550-70 145 085 : Ур.	БОЛТ М8x16 ЗН 91-69	БОЛТ	2

32

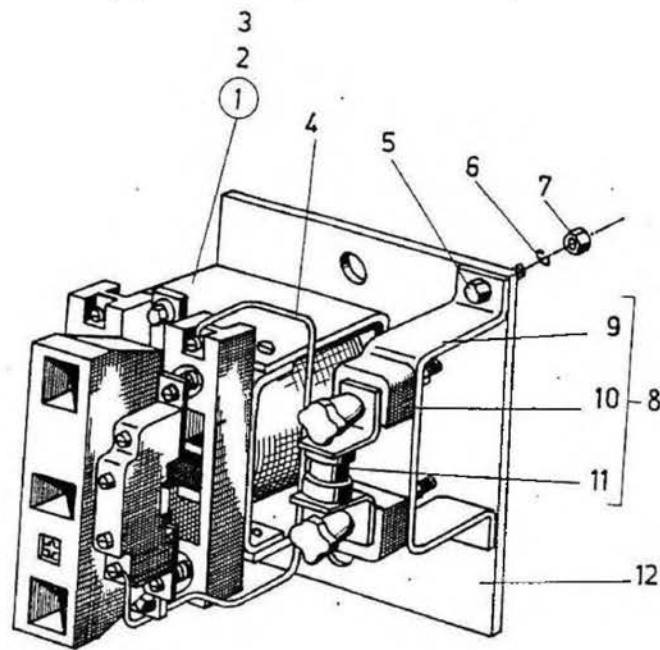

Электр. щит дополнительный

ФИГУРА	ПОЗИЦИЯ	КАТАЛОЖНЫЙ НОМЕР	НАИМЕНОВАНИЕ БЪЛГАРСКИ	НАИМЕНОВАНИЕ РУСКИ	КОЛИЧЕСТВО	КОД
32	1-	3851 00.00.00	ТАБЛО ЕЛЕКТРИЧЕСКО ДОПОЛНИТЕЛНО	РАСПРЕДЕЛИТЕЛЬЩИЙ ЩИТ ДОПОЛНИТЕЛЬНИ	1	11
32	11	4237102 00.00	КОНТАКТОР КПЕ-4 63 А 40 V	КОНТАКТОР	1	11
32	12	БДС 832-76/5.6	ВИНТ М4х10	ВИНТ	4	11
32	13	БДС 833-72	ШАЙБА 2-4Н	ШАЙБА	4	11
32	14	3851 00.00.01	ПРОВОДНИК	ПРОВОД	1	11
32	15	БДС 832-76/5.6	ВИНТ М6х16	ВИНТ	2	11
32	16	БДС 833-72	ШАЙБА 2-6Н	ШАЙБА	2	11
32	17	БДС 744-72/5	ГАЙКА М6	ГАЙКА	2	11
32	18	3826 00.03.00	ПРЕДПАЗИТЕЛ /КОМПЛЕКТ/	ПРЕДОХРАНИТЕЛЬ /В СБОРЕ/	1	11
32	19	3826 00.03.01	КОНЗОЛ	КРОНШТЕЙН	1	11
32	110	009923	ОСНОВА ЗА ПРЕДПАЗИТЕЛ ОП-60,63А	ЦОКОЛЬ ПРЕДОХРАНИТЕЛЯ	1	11
32	111	47400	ПРЕДПАЗИТЕЛ ТИП П-60,63 А	ПРЕДОХРАНИТЕЛЬ	1	11
32	112	3851 00.01.00	ПЛОЧА /КОМПЛЕКТ/	ПЛИТА /В СБОРЕ/	1	11

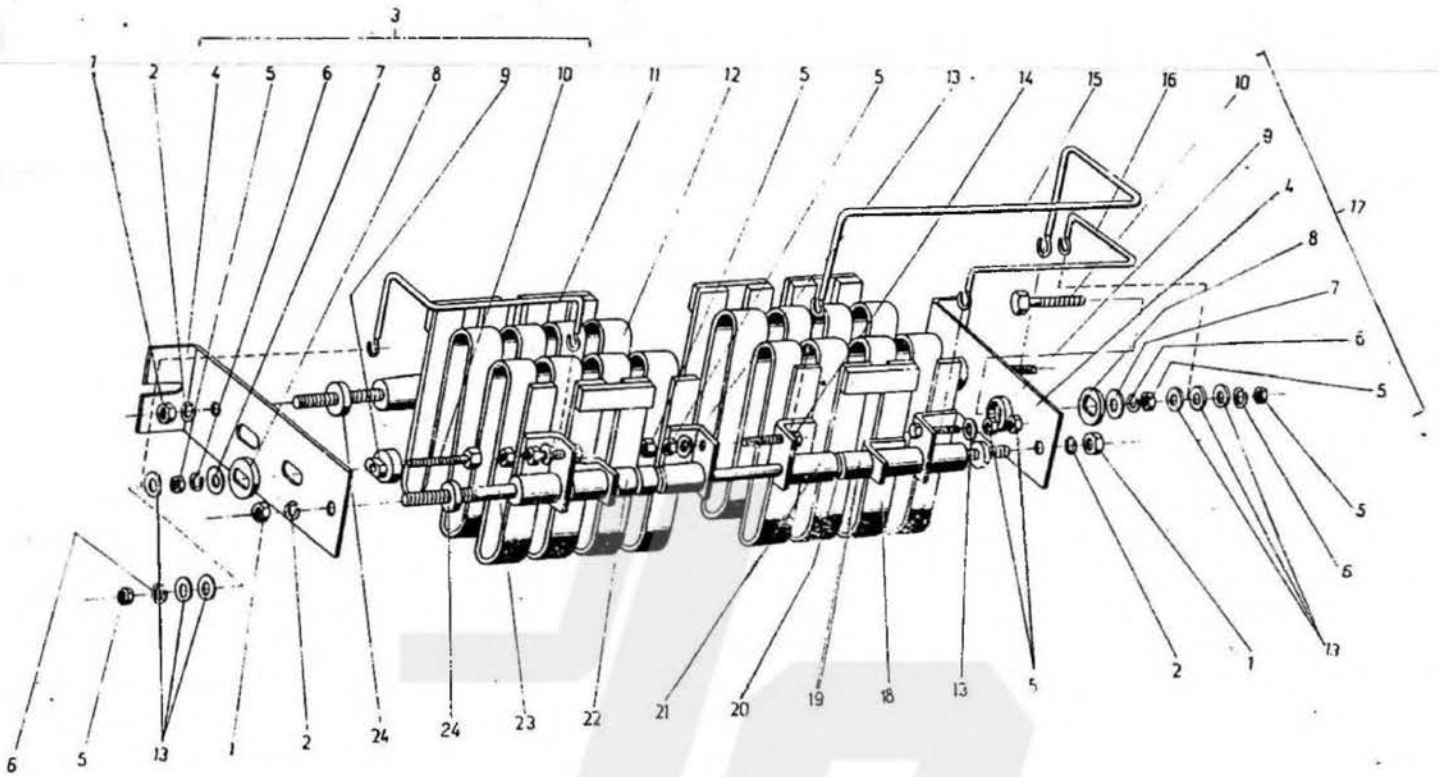

Пусковой резистор

КОНФИГУРАЦИЯ	ПОЗИЦИЯ	КАТАЛОЖНЫЙ НОМЕР	НАИМЕНОВАНИЕ БЪЛГАРСКИ	НАИМЕНОВАНИЕ РУССКИ	КОЛИЧЕСТВО
33	1	3541 00.00.00/431	РЕЗИСТОР ПУСКОВ	РЕЗИСТОР	1
33	11	БДС 744-72/5.6	ГАЙКА М6	ГАЙКА	4
33	12	БДС 833-72	ШАЙБА 2-ВН	ШАЙБА	4
33	13	3541 00.02.00	КОНЗОЛ /КОМПЛЕКТ/	КРОНШТЕЙН /В СБОРЕ/	1
33	14	3540 00.01.02	КОНЗОЛ	КРОНШТЕЙН	2
33	15	БДС 744-72/5.6	ГАЙКА М8-ВН	ГАЙКА	9
33	16	БДС 833-72	ШАЙБА 2-ВН	ШАЙБА	3
33	17	БДС 3223-74	ШАЙБА УВЕЛИЧИТЕЛНА В	ШАЙБА	3
33	18	3540 00.01.05	ПРЪСТЕН ИЗОЛАЦИОНЕН	КОЛЬЦО ИЗОЛАЦИОННОЕ	3
33	19	3540 00.01.04	ВТУЛКА ИЗОЛАЦИОННА	ИЗОЛАЦИОННА ВТУЛКА	3
33	10	3540 00.01.03	БОЛТ СПЕЦИАЛЕН	СПЕЦИАЛЕН БОЛТ	3
33	11	3541 00.00.03	МОСТ	МОСТ	1
33	12	3541 00.04.00	ЭЛЕМЕНТ РЕЗИСТОРЕН /КОМПЛЕКТ/	СОПРОТИВИТЕЛЬНЫЙ ЭЛЕМЕНТ /В СБОРЕ/	1
33	13	БДС 206-78	ШАЙБА НМ В НОРМАЛНА	НОРМАЛЬНА ШАЙБА	12
33	14	БДС 1232-72/5.6	БОЛТ М8x20-8g	БОЛТ	3
33	15	3541 00.00.02	МОСТ	МОСТ	1
33	16	3541 00.00.01	МОСТ	МОСТ	1
33	17	3541 00.01.00	КОНЗОЛ С ТАБЛЕТКА	КРОНШТЕЙН С ТАБЛИЧКОЙ	1
33	18	3541 00.03.00	ЭЛЕМЕНТ РЕЗИСТОРЕН /КОМПЛЕКТ/	СОПРОТИВИТЕЛЬНЫЙ ЭЛЕМЕНТ /В СБОРЕ/	1
33	19	7007 00.00.37	ИЗОЛЯТОР	ИЗОЛЯТОР	1
33	20	3516 00.00.02	ШАЙБА	ШАЙБА	6
33	21	7007 00.00.37	ШАЙБА	ШАЙБА	13
33	22	7007 00.00.39	ИЗОЛЯТОР КРАЕН	КОНЦЕВОЙ ИЗОЛЯТОР	4
33	23	3540 00.00-04	ШПИЛКА	ШПИЛКА	2
33	24	7007 00.00.36	ШАЙБА ИЗОЛАЦИОННА	ШАЙБА ИЗОЛАЦИОННАЯ	4

Компания «Виторс» осуществляет поставку оригинальных запасных частей на Электротележки ЕП и ЕС Balkancar

Наши телефоны: МТС 050 449-3707; Kyivstar 067 576-3707; Life 093 193-3707; E-mail: vitors@i.ua; http://www.liftcar.com.ua